

EXPRESS

autohandleiding



Welkom aan boord van uw auto

Dit instructieboekje bevat de benodigde informatie waarmee u:

- uw auto goed leert kennen zodat u alle functies en technische mogelijkheden ten volle kunt benutten.
- de prestaties optimaal kunt houden door het opvolgen van eenvoudige maar uitgebreide adviezen voor regelmatig onderhoud.
- kleine storingen waarvoor geen specialist nodig is, zelf snel kunt verhelpen.

Neemt u even de tijd om deze handleiding door te nemen en vertrouwd te raken met de informatie en richtlijnen die zij bieden over de functies en nieuwe elementen van uw auto. Als sommige punten nog onduidelijk zijn, willen de technici van onze dealers u graag alle verdere informatie geven.

De volgende symbolen bieden begeleiding:



Deze zijn zichtbaar op de auto en geven aan dat u de handleiding moet raadplegen voor informatie en/of beperkingen op handelingen met betrekking tot de uitrusting van uw auto.

→ Overal in de handleiding verwijst een overdracht naar een pagina.



dit duidt overal in het instructieboekje op een risico, een gevaar of een veiligheidsadvies.

Dit boekje is tot stand gekomen aan de hand van de technische gegevens die op het moment van samenstelling van dit boekje bekend waren. **In de gids "Hoofdpunten" staan alle mogelijke uitrustingen (standaard of optioneel) van dit model beschreven, de aanwezigheid ervan in de auto is afhankelijk van de uitvoering, de gekozen opties en het land van aflevering.**

Deze handleiding kan ook informatie bevatten over onderdelen die pas op een later tijdstip zullen worden toegepast. De schema's in de gebruikershandleiding dienen enkel als voorbeelden.

Wij wensen u een goede reis in uw auto.

Vertaald uit het Frans. Gehele of gedeeltelijke nadruk of vertaling is verboden zonder schriftelijke toestemming van de constructeur van de auto.

INHOUD

Welkom aan boord van uw auto	4	Rijden	127
Buitenkant.....	4	Inrijden	127
Interieur.....	6	Starten, Stoppen van de motor.....	128
Bestuurderspositie	8	Versnellingschakelaar	133
Rijhulpsystemen	10	Bijzonderheden versies met dieselmotor.....	134
Veiligheid in de auto	12	Bijzonderheden versies met benzinemotor	136
Een auto identificeren - etiketten	14	Parkeerrem	138
De motorruimte (periodiek onderhoud).....	16	Milieu	139
pechhulp	18	Tips voor onderhoud en minder luchtverontreiniging ..	140
Ken uw auto	20	Tips voor het rijden, zuinig rijden	141
Sleutel, afstandsbediening	20	Controlesysteem bandenspanning.....	145
Portieren en kleppen	25	Hulpen correctiesystemen tijdens het rijden.....	148
Op de voorplaats(en).....	33	Extra rijhulpmiddelen	153
Draaibaar scheidingschot	38	Snelheidsbegrenzer.....	160
Plaatsen achter.....	39	Snelheidsregelaar.....	163
Autogordels.....	44	Parkeerhulp	167
Extra veiligheidsvoorzieningen	49	Noodoproep	175
Kinderveiligheid	57	Uw comfort	178
Kinderzitjes	62	Ventilatioeroosters, verwarming en airconditioning	180
Kinderveiligheid: de passagiersairbag voorin uitschakelen, inschakelen.....	81	Multimedia-uitrusting	187
Bedieningsorganen.....	84	Uitrusting interieur.....	189
boordcomputer.....	88	Opbergruimte, indeling interieur	195
Controleen waarschuwingslampjes	101	Transport van goederen	200
Stuurinrichting.....	105	Onderhoud	206
Beeld achterkant.....	106	Toegang tot de motor, niveaus	206
Verlichting en signalisatie	108	Accu:.....	214
CLAXON EN LICHTSIGNALEN	113	Reinigen.....	216
Ruitenwissers	114	Praktische tips	220
Brandstoftank.....	120	Banden	220
Reagenstank.....	123	pechhulp	236

INHOUD

Koplampen, lampen: vervangen van een lamp	240
Ruitenwisserbladen: vervanging.....	250
Zekeringen.....	252
Voorbereiding radio	255
Accessoires installeren en gebruiken	256
Storingen	258
Technische gegevens.....	263
Informatie over de auto.....	263
ONDERDELEN EN REPARATIES	274
onderhoudscoupons	275
Plaatwerkcontrole	281

BUITENKANT

1

48188

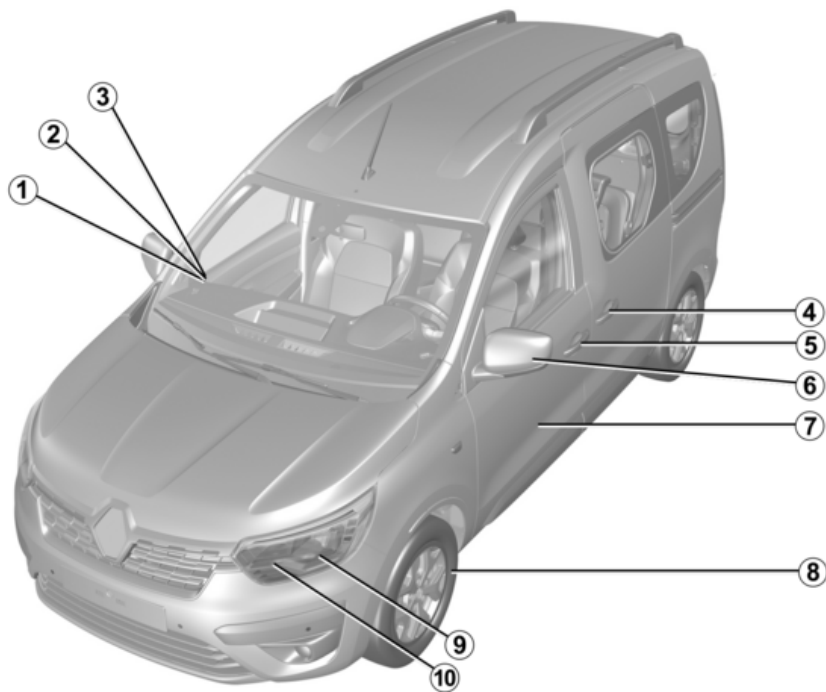

BUITENKANT

- 1** Ruitenwisser(s) → **114**
- 2** Elektrische ruitbediening → **189**
- 3** Ontwasemen → **183**
- 4** Sleutel/afstandsbediening → **20**
- 5** Portieren ver-/ontgrendelen → **29**
- 6** Onderhoud van de carrosserie → **216**
- 7** Spiegels → **106**
- 8** Banden → **220**
- 9** Verlichting: werking → **108**
- 10** Verlichting: vervangen → **240**

INTERIEUR

1

49186

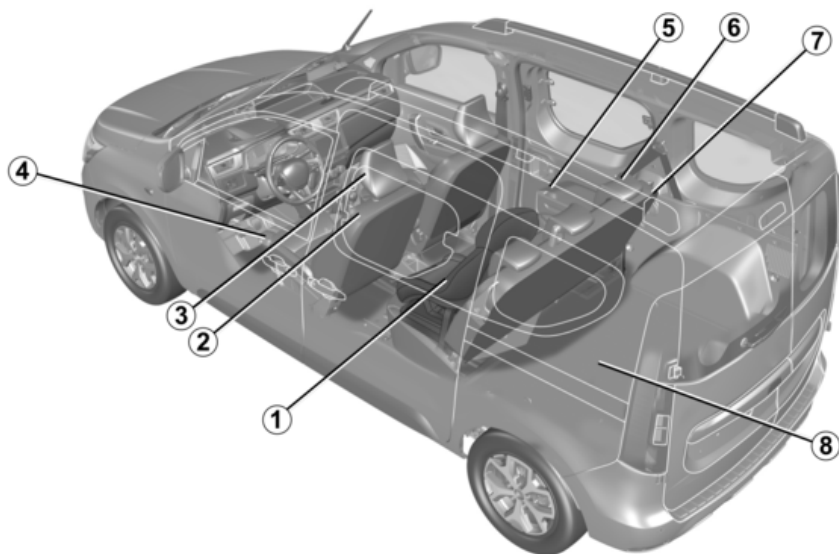

INTERIEUR

- 1** Kinderveiligheid → **57**
- 2** Voorstoelen → **33**
- 3** Hoofdsteunen voor → **33**
- 4** Uw rijpositie aanpassen → **33**
- 5** Opbergruimtes/indeling interieur → **195**
- 6** Hoofdsteun achter → **39**
- 7** ACHTERBANK → **40**
- 8** Bagageruimte opbergruimte/indeling → **200**

BESTUURDERSPOSITIE

1

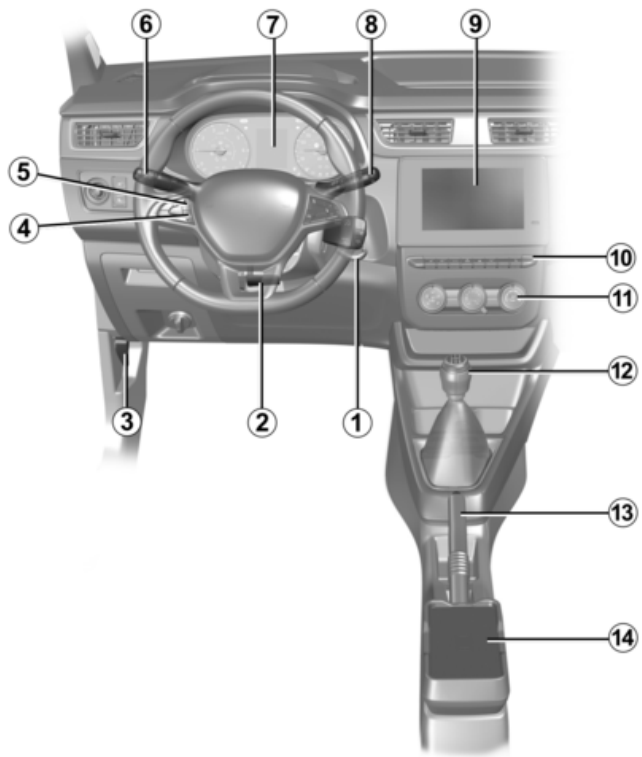

56457

BESTUURDERSPOSITIE

- 1** Startschakelaar met sleutel → **128**
- 2** Stuurwiel afstellen → **105**
- 3** Motorkapontgrendeling → **206**
- 4** Snelheidsbegrenzer → **160**
- 5** Snelheidsregelaar → **163**
- 6** Buitenverlichting → **108**
- 7** Instrumentenpaneel → **101**
- 8** Knoppen boordcomputer → **88**
- 9** Multimedievoorkant → **187**
- 10** Stoelverwarming(en) → **33**
- 11** Verwarming/airco → **183**
- 12** Versnellingshendel → **133**
- 13** Parkeerrem → **138**
- 14** Draadloze lader - Inductieladen → **187**



RIJHULPSYSTEMEN

- Controlesysteem bandenspanning → 145
- Rijhulp- en correctiesystemen → 148
- Achteruitrijcamera → 157
- Snelheidsbegrenzer → 160
- Snelheidsregelaar → 163
- Parkeerhulp → 167
- Achteruitrijcamera → 172
- Dodehoekwaarschuwing → 153

VEILIGHEID IN DE AUTO

1

49281

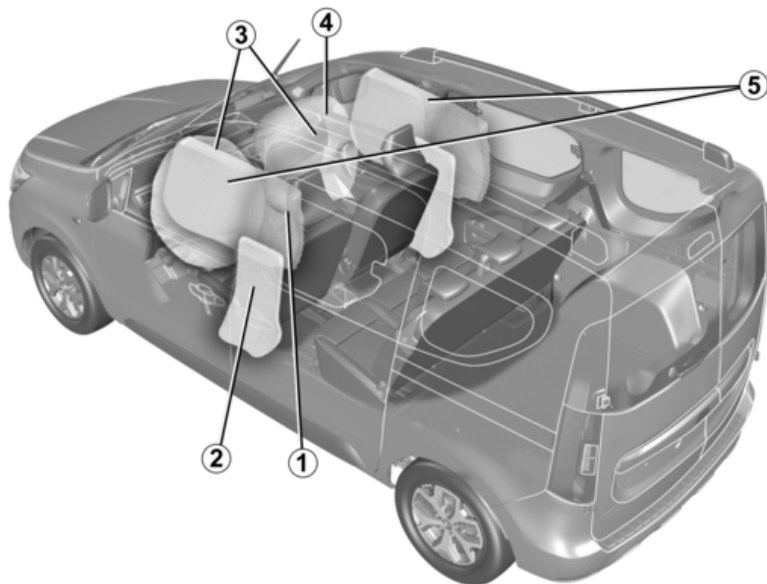

VEILIGHEID IN DE AUTO

- 1** Autogordels → **44**
- 2** Zijairbags → **54**
- 3** Frontale airbags → **49**
- 4** De passagiersairbag voorin uitschakelen → **81**
- 5** Zijruitairbags → **54**

EEN AUTO IDENTIFICEREN - ETIKETTEN

1

48189

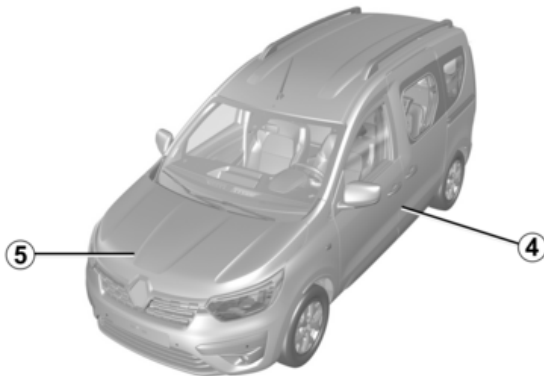
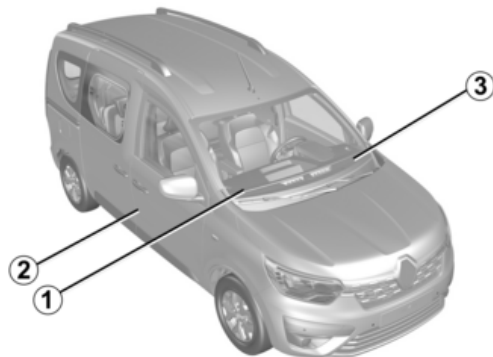

EEN AUTO IDENTIFICEREN - ETIKETTEN

- 1** Technische informatie voor de hulpdiensten → **264**
- 2** Identificatieplaatje auto → **263**
- 3** Voertuigidentificatienummer: herinnering → **263**
- 4** Bandenspanningslabels → **223**
- 5** Motoridentificatie → **264**

DE MOTORRUIMTE (PERIODIEK ONDERHOUD)

1

49200

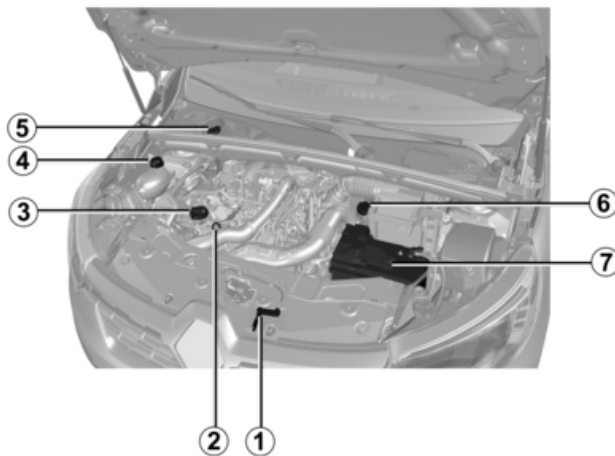

DE MOTORRUIMTE (PERIODIEK ONDERHOUD)

- 1 De motorkap openen → 206
- 2 Peilstaaf motorolie → 207
- 3 Dop van motoroliereservoir → 207
- 4 Koelvloeistof → 211
- 5 Ruitensproeiervloeistof → 212
- 6 Remvloeistof → 212
- 7 Accu → 214 → 237

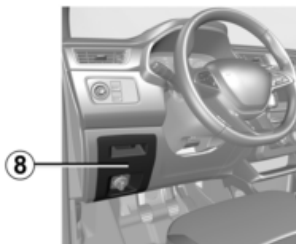
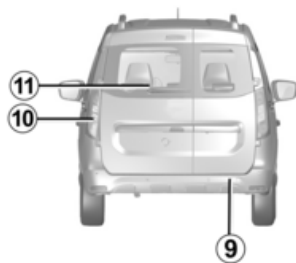
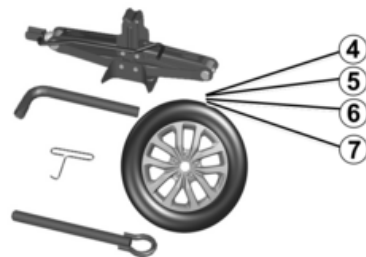
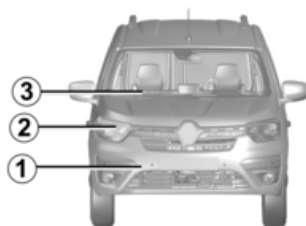

PECHHULP

- 1** Sleppunt voor → **236**
- 2** Lampen van koplamp vervangen → **240**
- 3** Ruitenwischerblad(en) voor vervangen → **250**
- 4** Lekke band → **229**
- 5** Gereedschappen → **228**
- 6** Reservewiel
- 7** Een wiel verwisselen → **233**
- 8** Zekeringen → **252**
- 9** Sleppunt achter → **236**
- 10** Lampen van achterlicht vervangen → **242**
- 11** Vervangen van het ruitenwischerblad achter → **250**

SLEUTEL, AFSTANDSBEDIENING

Algemeen

40681



Gebruik de sleutel alleen waarvoor deze bedoeld is (en niet bijvoorbeeld als flesopener, enz.).

1. Vergrendelen van alle portieren.
2. Ontgrendelen van alle portieren.
3. Contactsleutel en sleutel van het bestuurdersportier.
5. Vergrendel/ontgrendel de bagageruimte en, afhankelijk van de auto, de schuifdeuren.

Afstandsbediening met inklapbaar inzetstuk:

4. Vergrendelen/ontgrendelen van het inzetstuk van de sleutel. Druk op de knop 4 om het inzetstuk uit de houder te halen. Druk op de knop 4 en breng het inzetstuk terug in de houder.



Advies
Stel de afstandsbediening niet bloot aan warmte, koude of vocht.



Verantwoordelijkheid van de bestuurder tijdens het parkeren of stoppen van de auto

Laat nooit, ook niet heel even, een kind, een afhankelijke volwassene of een dier in de auto achter als u deze verlaat. Het kan zichzelf of anderen in gevaar brengen door bijvoorbeeld de motor te starten, door organen te bedienen zoals bijvoorbeeld de ruitbediening, of de portieren te vergrendelen.

Bovendien kan bij warm, zonnig weer de temperatuur in het interieur heel erg snel oplopen.

LEVENSGEVAAR OF GEVAAR VAN ERNSTIG LETSEL.

Bereik van de FM-afstandsbediening

Het bereik van de afstandsbediening wordt beïnvloed door de omgeving. Let er bij het vasthouden van de afstandsbediening op dat de portieren niet per ongeluk worden vergrendeld of ontgrendeld.

Opmerking: als een portier of de bagageruimte open of niet goed

SLEUTEL, AFSTANDSBEDIENING

gesloten is, wordt deze snel vergrendeld en weer ontgrendeld zonder dat de alarmknipperlichten en zijknipperlichten knipperen, afhankelijk van de auto.

Radiostoringen

De werking van de afstandsbediening kan gestoord worden in de omgeving van een zendinstallatie of bij gebruik van apparatuur die werkt op dezelfde frequentie als de afstandsbediening.



Vervangen, extra sleutel of afstandsbediening nodig

Ga uitsluitend naar een merkdealer:

- Het vervangen van een sleutel moet altijd bij een merkdealer gebeuren, want het systeem moet daarbij worden gereset met alle sleutels.
- Afhankelijk van de auto kunt u maximaal vier afstandsbedieningen gebruiken.

Als de afstandsbediening niet werkt:

Controleer altijd of de batterij het juiste model is, in goede staat en correct geplaatst. De batterijen hebben een levensduur van ongeveer twee jaar.

De accu vervangen → 22

Gebruik

De portieren en kleppen kunnen met de afstandsbediening **A** worden ver-/ontgrendeld.

Deze wordt gevoed door een batterij die moet worden vervangen → 22.

Portieren vergrendelen

Een druk op de knop **1** vergrendelt alle portieren.

Een druk op de knop **3** vergrendelt de achterklep en, afhankelijk van de auto, de schuifdeuren.

De alarmknipperlichten en zijknipperlichten **knipperen twee keer** om het **vergrendelen** te bevestigen.

Opmerking: als een portier of de bagageruimte open of niet goed gesloten is, wordt deze snel vergrendeld en weer ontgrendeld zonder dat de alarmknipperlichten en zijknipperlichten knipperen, afhankelijk van de auto.

SLEUTEL, AFSTANDSBEDIENING

Ontgrendelen van de portieren



Een druk op de knop **2** ontgrendelt alle portieren.

Een druk op de knop **3** ontgrendelt de achterklep en, afhankelijk van de auto, de schuifdeuren.

Het **ontgrendelen** wordt bevestigd doordat de alarmknipperlichten en de zijknipperlichten **één keer knipperen**.

Opmerking: bij draaiende motor of met contact aan ➔ **128**, zijn de knoppen van de afstandsbediening niet actief.

Bijzonderheid

Druk na het handmatig vergrendelen van de klapdeur achter twee keer op

de knop **3** ➔ **25** om de klapdeur achter te ontgrendelen.

 In het geval dat de auto ontgrendeld is, maar geen enkel portier geopend wordt, wordt hij automatisch na twee minuten weer vergrendeld.

 **Verantwoordelijkheid van de bestuurder tijdens het parkeren of stoppen van de auto**

Laat nooit, ook niet heel even, een kind, een afhankelijke volwassene of een dier in de auto achter als u deze verlaat.

Het kan zichzelf of anderen in gevaar brengen door bijvoorbeeld de motor te starten, door organen te bedienen zoals bijvoorbeeld de ruitbediening, of de portieren te vergrendelen.

Bovendien kan bij warm, zonnig weer de temperatuur in het interieur heel erg snel oplopen.
LEVENSGEVAAR OF GEVAAR VAN ERNSTIG LETSEL.

 Gebruik de sleutel alleen waarvoor deze bedoeld is (en niet bijvoorbeeld als flesopener, enz.).

Radiografische afstandsbediening: batterij

Vervangen van het batterijtje



Open de afstandsbediening via gleuf **1** met behulp van een platte schroevendraaier of een soortgelijk gereedschap en vervang de batterij **2**; let daarbij op het type batterij en de juiste polariteit (+ en -) die op de onderkant van het deksel staan.

SLEUTEL, AFSTANDSBEDIENING

Zorg dat het deksel goed vastzit.

40081



Opmerking: zorg dat u het elektronisch circuit niet aanraakt bij het vervangen van de accu.

i De batterijtjes zijn verkrijgbaar bij een merkdealer, de levensduur is ongeveer twee jaar. Let op dat er geen inkt op het batterijtje zit: risico van slecht elektrisch contact.



Bij vervanging moet u hetzelfde of een gelijkwaardig accutype gebruiken (raadpleeg een merkdealer).



Bij het vervangen:
– Controleer of de accu's correct zijn geplaatst.

Risico van explosie.

– Gebruik de afstandsbediening niet als de klep niet goed sluit.

Storingen

Als de accu te zwak is om correct te werken, kunt u nog steeds de auto starten en vergrendelen/ontgrendelen
➔ 29.

26913



Gooi lege batterijen niet weg, maar lever ze in bij een inzamelpunt voor lege batterijen.

2



**Voorzorgen met
betrekking tot
batterijen:**

- houd (nieuwe of oude) batterijen buiten het bereik van kinderen.
- batterijen niet inslikken;

**Risico van chemische
brandwonden die dodelijk
kunnen zijn.**

- Indien er batterijtjes zijn ingeslikt of in het lichaam ingebracht, moet zo snel mogelijk een arts worden geraadpleegd.

PORTIEREN EN KLEPPEN

Portieren openen en sluiten

Voorportieren



Openen van buitenaf

Als de portieren ontgrendeld → 29 zijn, trekt u de portierhandgreep **1** naar u toe.

Openen van binnenuit

Trek met de portieren ontgrendeld aan de handgreep **2**.

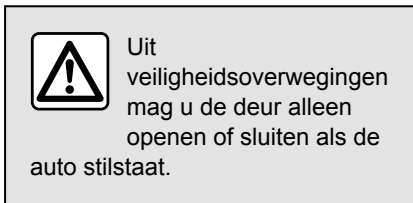

Geluidssignaal vergeten verlichting



Als bij het openen van het bestuurdersportier de lichten nog branden terwijl het contact is afgezet dan klinkt er een signaal om u te waarschuwen dat de accu wordt ontladen.

Bijzonderheid

Afhankelijk van de auto stoppen de accessoires (radio enz.) met werken zodra de motor wordt uitgeschakeld of de portieren worden vergrendeld, of als het bestuurdersportier wordt geopend.

Waarschuwing portier of achterklep vergeten te sluiten

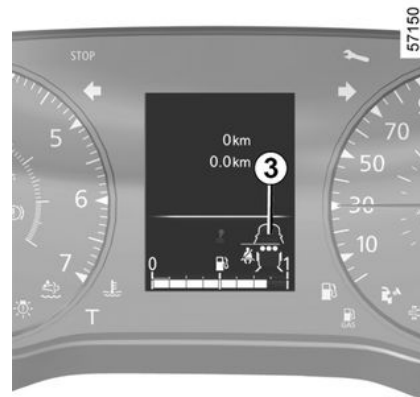

Afhankelijk van de auto wordt deze waarschuwing voor het bestuurdersportier of alle portieren gegeven.

Als de auto stilstaat met het contact aan, verschijnt het

waarschuwinglampje , samen met, afhankelijk van de auto, pictogram **3**

PORTIEREN EN KLEPPEN

om aan te geven dat een klep of portier openstaat of niet goed gesloten is.

Zodra de auto een snelheid van ongeveer 20 km/u bereikt, gaat het

waarschuwingslampje  branden en klinkt er een geluidssignaal.

Schuifdeur



Openen van buitenaf

Ontgrendel het portier en trek daarna aan de portierhandgreep **4** en laat de deur naar de achterkant van de auto glijden tot hij blokkeert. Ontgrendelen van de portieren → **20**.



Schuifdeur (kant van tankdop)

Afhankelijk van de auto wordt bij het openen van de tankdopklep voorkomen dat de schuifdeur → **29** volledig open gaat.

Kinderveiligheid

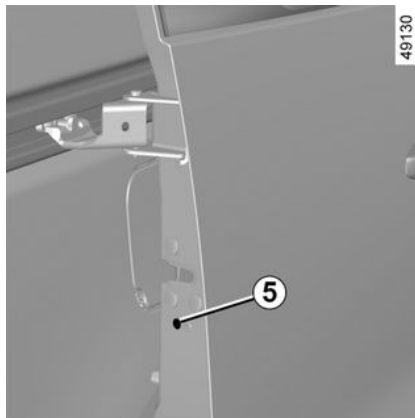

(afhankelijk van de auto)

Als u niet wilt dat de schuifdeuren aan de zijkant van binnenuit geopend kunnen worden, draait u met de sleutel in de bout **5** aan en sluit u het portier.

Controleer van binnenuit of de deuren goed vergrendeld zijn.

De portieren kunnen alleen nog van buitenaf worden geopend.

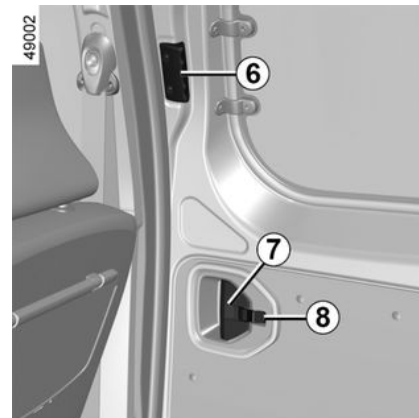

Openen van binnenuit

Trek aan de handgreep **7** en schuif de deur naar de achterkant van de auto tot hij blokkeert.

Sluiten van binnenuit

Duw de portierhandgreep **6** naar de voorkant van de auto tot de deur helemaal gesloten is.

PORTIEREN EN KLEPPEN

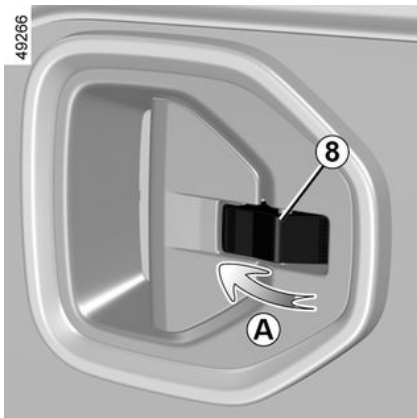

Handmatig vergrendelen

Draai, met de knop **8** in de ontgrendelde stand, deze naar de voorkant van de auto (beweging **A**).

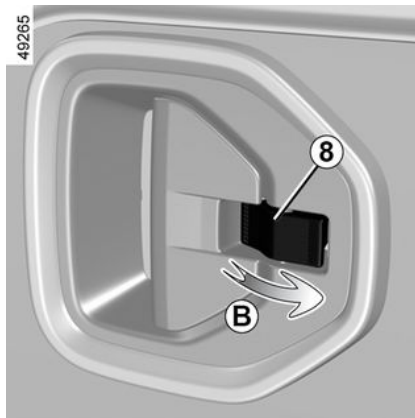

Handmatig ontgrendelen

Draai, met de knop **8** in de vergrendelde stand, deze naar de achterkant van de auto (beweging **B**).



Aanbevelingen bij het gebruik van de schuifdeur

Bij het openen en sluiten van de deur, moeten net als bij elk portier van de auto de volgende voorzorgsmaatregelen in acht worden genomen:

- controleer of niemand, geen dier of voorwerp gevaar loopt wanneer u deze manoeuvre verricht;
- gebruik voor het open- en dichtschuiven van de deur uitsluitend de handgrepen aan de binnen- en buitenkant van de auto;
- beweeg de deur bij het openen zowel als bij het sluiten niet met geweld;
- voorzichtig: let op als de auto op een helling stilstaat dat u de deur voorzichtig helemaal openschuift tot hij blokkeert;
- zorg er altijd voor dat de schuifdeur telkens wanneer de auto wordt verplaatst, goed gesloten is;

PORTIEREN EN KLEPPEN

– gebruik de onderste steun niet als treeplank.

2

Klapdeuren achter



Openen van de grote deur

Trek met ontgrendelde portieren aan de handgreep **9**. Ontgrendelen van de portieren → **20**.



Laat bij harde wind de klapdeuren achter niet open.
Verwondingsgevaar

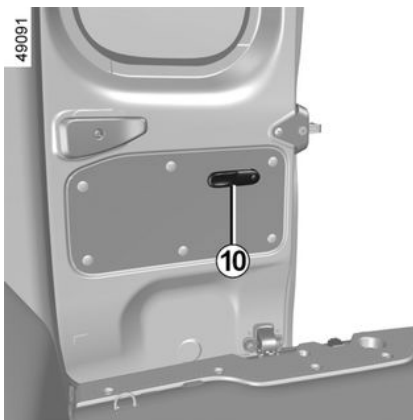

Openen van de kleine deur

Beweeg hendel **10** om het deurtje te openen.



Als u langs de kant van de weg parkeert en de achterklep geopend is, kunnen de achterlichten hierdoor aan het zicht onttrokken worden. U dient dan de andere weggebruikers te waarschuwen met een gevarendriehoek of op andere wijze, volgens de in het land geldende voorschriften.

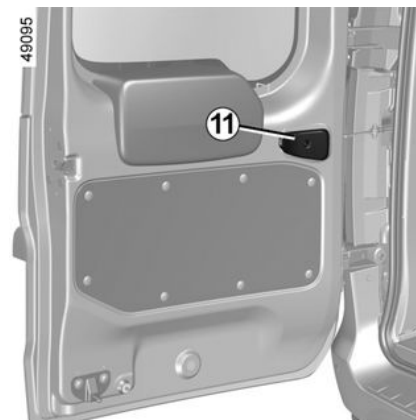

Maximale opening van de deuren

Trek voor elke deur aan de grendel **11** om de deurvanger vrij te maken. Open de deur zo ver mogelijk.

Met de hand sluiten van buitenaf

Sluit eerst de kleine deur en daarna de grote.

Sluit elk van de deuren tot hij bijna dicht is en sla ze daarna dicht.

PORTIEREN EN KLEPPEN

49196

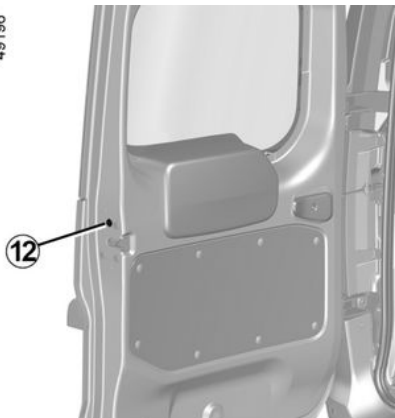

Handmatig vergrendelen

Als de afstandsbediening niet werkt, kunnen de achterportieren handmatig worden vergrendeld.

Bij open grote deur moet u de bout **12** draaien (met behulp van bijv. een platte schroevendraaier of iets dergelijks) en daarna de deur sluiten. Nu is de deur van buitenaf vergrendeld.

De deur kan alleen van binnenuit worden geopend door op de ontgrendelschakelaar te drukken of met de radiofrequentie van de afstandsbediening.



Verantwoordelijkheid van de bestuurder tijdens het parkeren of stoppen van de auto

Laat nooit, ook niet heel even, een kind, een afhankelijke volwassene of een dier in de auto achter als u deze verlaat.

Het kan zichzelf of anderen in gevaar brengen door bijvoorbeeld de motor te starten, door organen te bedienen zoals bijvoorbeeld de ruitbediening, of de portieren te vergrendelen.

Bovendien kan bij warm, zonnig weer de temperatuur in het interieur heel erg snel oplopen.

LEVENSGEVAAR OF GEVAAR VAN ERNSTIG LETSEL.

Portieren en kleppen vergrendelen, ontgrendelen

Als de afstandsbediening niet werkt

In sommige gevallen werkt de FM-afstandsbediening niet:

– batterij van de FM-afstandsbediening of de accu van de auto is leeg, enz.

– gebruik van apparaten die op dezelfde frequentie werken als de afstandsbediening (mobiele telefoon, enz.);

– De auto bevindt zich in een sterk elektromagnetisch veld.

In dat geval is het mogelijk:

– om de ingebouwde sleutel in de FM-afstandsbediening te gebruiken om het bestuurdersportier te ontgrendelen;

– de schakelaar voor het vergrendelen/ontgrendelen van de portieren van binnenuit te gebruiken (raadpleeg de volgende bladzijden).



Laat de sleutel of de afstandsbediening nooit achter in de auto als u de auto verlaat.

PORTIEREN EN KLEPPEN

Het bestuurdersportier vergrendelen/ontgrendelen

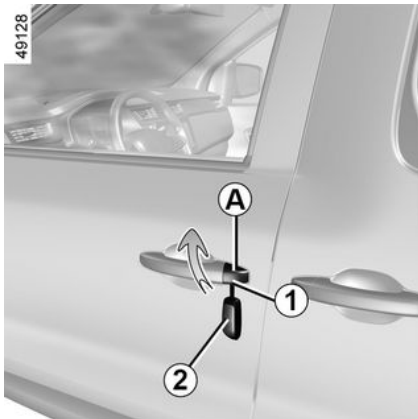

Gebruik van de sleutel

- Steek het uiteinde van de sleutel **2** in de uitsparing **1** onder aan het afdekkapje **A** van het portier van de bestuurder.
- Beweeg het omhoog om het afdekkapje **A** te verwijderen;
- Steek de sleutel **2** in het slot en vergrendel of ontgrendel het linker voorportier.

Het passagiersportier handmatig vergrendelen

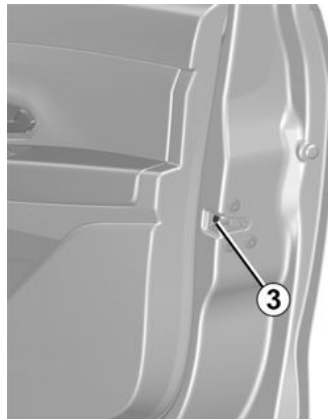

Draai, met het grote portier open, de schroef **3** (met behulp van het uiteinde van de sleutel) en sluit het portier. Nu is de deur van buitenaf vergrendeld.

U kunt het portier alleen nog van binnenuit openen.

Schakelaar voor het vergrendelen/ontgrendelen van de portieren van binnenuit

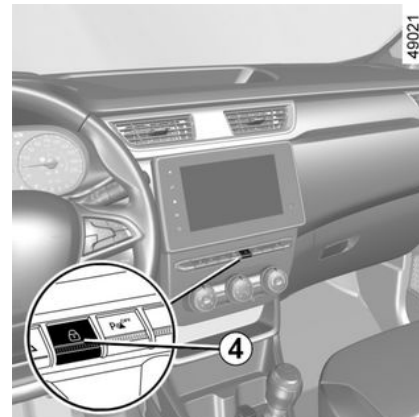

De schakelaar **4** bedient tegelijk de portieren, de achterklep en afhankelijk van de auto, de tankdopklep.

Afhankelijk van het voertuig: als een openingselement (portier, achterklep) open of niet goed gesloten is, worden de openingselementen snel vergrendeld/ontgrendeld.

In geval van het vervoer van een voorwerp met de geopende bagageruimte, kunt u toch de andere portieren vergrendelen: motor uit, druk meer dan vijf secondes op de schakelaar **4** om de andere de portieren te vergrendelen.

PORTIEREN EN KLEPPEN

Controlelampje van de portiervergrendeling

Wanneer het contact aan is, geeft het waarschuwingslampje in de schakelaar **4** de staat van de portiervergrendeling aan:

- wanneer het waarschuwingslampje brandt, zijn de deuren en de deur van de bagageruimte vergrendeld;
- lampje uit: de portieren zijn ontgrendeld.

Als u de portieren vergrendelt, blijft het controlelampje branden en dooft daarna.

Schuifdeur (kant van tankdop)

Afhankelijk van de auto wordt bij het openen van de tankdopklep voorkomen dat de schuifdeur volledig open gaat om te vermijden dat de deur tegen het vulpistool stoot.

Plaats na het tanken de dop terug op de vulhals en sluit de klep. De deur kan weer gebruikt worden.

Vergrendelen van de portieren en kleppen zonder de FM-afstandsbediening

Dit is bijvoorbeeld het geval als een batterijte leeg is, of de FM-afstandsbediening tijdelijk niet werkt.

Met het contact uit en een deur of de bagageruimte open, houdt u schakelaar **4** ingedrukt.

Bij het sluiten van het portier worden alle portieren en kleppen vergrendeld.

Opn.: het voertuig kan alleen van buitenaf worden ontgrendeld met de FM-afstandsbediening.



Verantwoordelijkheid van de bestuurder

Bedenk dat het rijden met vergrendelde portieren een belemmering kan zijn voor hulpverleners in geval van nood.

Automatische portiervergrendeling tijdens het rijden

De werking van de startvergrendeling

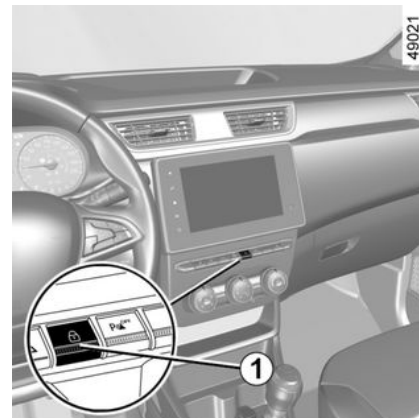

Na het wegrijden van de auto, vergrendelen de portieren automatisch als de auto een snelheid van ongeveer 7 km/u heeft bereikt.

De portieren ontgrendelen automatisch

- door te drukken op de schakelaar **1** van de portiervergrendeling;
- bij stilstaande auto, door een voorportier te openen van in de auto.

Opmerking: na het openen/sluiten van een portier wordt dit automatisch

PORTIEREN EN KLEPPEN

weer vergrendeld zodra de auto ongeveer 7 km/u rijdt.

2

Inschakelen/Uitschakelen van de functie

Om deze in te schakelen: druk bij stilstaande auto met draaiende motor op de schakelaar **1** totdat u een geluidssignaal hoort.

Om deze uit te schakelen: druk bij stilstaande auto met draaiende motor op de schakelaar **1** totdat u een geluidssignaal hoort.

Storingen

Als u een storing constateert (geen automatische vergrendeling, het lampje **1** in de waarschuwingsschakelaar licht niet op wanneer de portieren en de achterklep zijn vergrendeld, enz.), controleert u of de automatische vergrendeling niet per ongeluk is uitgeschakeld. Ook controleert u of alle portieren en de achterklep goed gesloten zijn. Als deze goed gesloten zijn, moet u een merkdealer raadplegen.



Verantwoordelijkheid van de bestuurder

Bedenk dat het rijden met vergrendelde portieren een belemmering kan zijn voor hulpverleners in geval van nood.

OP DE VOORPLAATS(EN)

Hoofddeunen voor

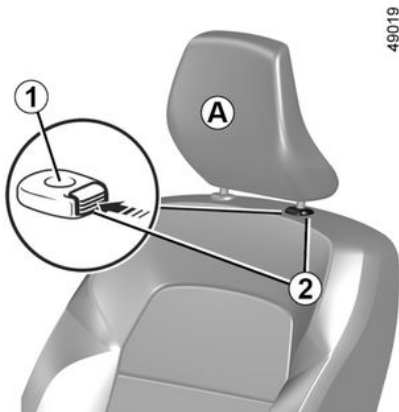

Hoofddeun verwijderen

Trek de hoofddeun tot de gewenste hoogte omhoog.

Controleer de vergrendeling.

Hoofddeun lager zetten

Druk op de knop **2** en duw de hoofddeun tot de gewenste stand omlaag.

Controleer de vergrendeling.

Hoofddeun verwijderen

Druk op de knop **2** en trek de hoofddeun omhoog tot deze vrijkomt (zet de rugleuning indien nodig schuin naar achter).

Hoofddeun terugplaatsen

Plaats de poten van de hoofddeun met de vertanding naar voren in de gaten **1** (zet de rugleuning indien nodig schuin naar achter). Schuif de hoofddeun naar binnen tot deze blokkeert en druk daarna op de knop **2** om de gewenste hoogte in te stellen. Controleer de vergrendeling.

26342



De hoofddeun is een veiligheidsorgaan dat altijd op zijn plaats moet zitten en goed moet zijn afgesteld. Hij geeft een maximale beveiliging als de bovenkant van de hoofddeun op gelijke hoogte is met de kruin. De afstand tussen uw hoofd en sectie **A** moet zo klein mogelijk zijn.

2

Op de voorplaats(en)

Stoel vooruit of achteruit schuiven

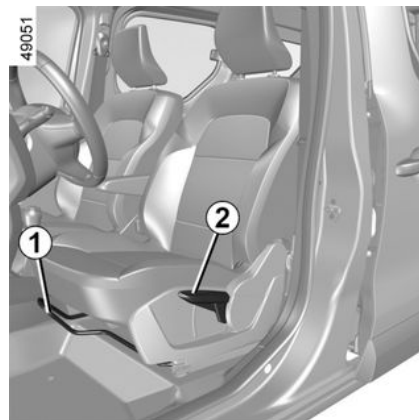

OP DE VOORPLAATS(EN)

Til de stang **1** op en houd deze vast om de stoel te ontgrendelen. In de gewenste stand laat u de stang **1** los. Controleer of de stoel vergrendeld is.

2

Zitting hoger of lager zetten

(afhankelijk van de auto)

Beweeg de hendel **2** zo vaak als nodig is omhoog of omlaag tot de gewenste positie is bereikt.

Rugleuning verstellen

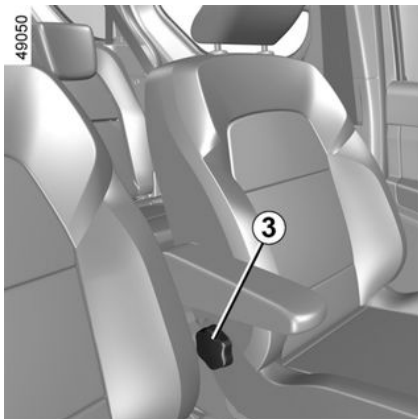

Draai aan de knop **3**, of, afhankelijk van het voertuig, trek aan de hendel **4** om de stoel terug te kantelen naar de gewenste positie. Controleer of de stoel goed vastzit.

Armsteun voor 5

(afhankelijk van de auto)

De armsteun gebruiken

Laat de armsteun **5** zakken naar de horizontale positie.

De armsteun opbergen

Til de armsteun **5** omhoog naar de opbergstand naast de rugleuning.

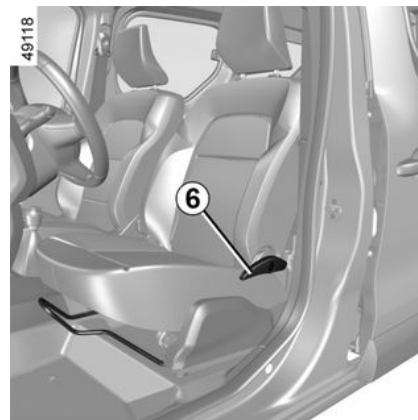
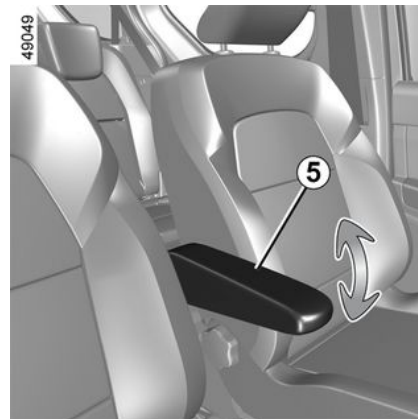
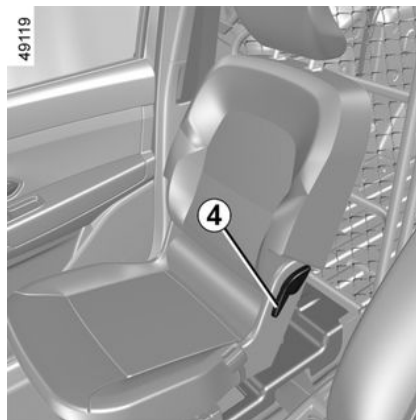

Bij voertuigen met een enkele schuifdeur kunnen in geval van nood de achterpassagiers via de voordeur

OP DE VOORPLAATS(EN)

het voertuig verlaten. Til hiertoe de hendel **6** omhoog en houd deze vast terwijl u de rugleuning kantelt en de stoel naar voren schuift.

Om de stoel in de stand "comfort" te zetten, schuift u hem naar achteren.

Zet de stoel af en zorg dat hij goed vergrendeld is.

Stoelverwarming

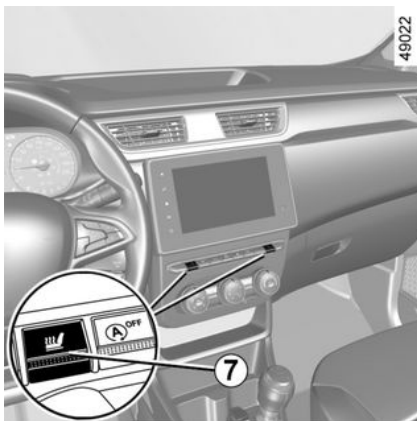

(afhankelijk van de auto)

Ontsteking aan;

– als u de eerste keer op de schakelaar **7** op de gewenste stoel drukt, wordt de hoge stand van het verwarmingssysteem geactiveerd.

Beide controlelampjes verschijnen op de schakelaar;

– druk een tweede keer op de schakelaar om de verwarming in de lage stand te zetten. Er brandt slechts één waarschuwingslampje op de schakelaar;

– druk een derde keer om de verwarming uit te schakelen.

Het systeem bepaalt met een thermostaat of de werking nodig is of niet.



Controleer na het afstellen of de rugleuningen goed zijn vergrendeld.



Voer deze aanpassingen uitsluitend uit als de auto stilstaat.

Voor een optimale werking van de autogordels moet u de rugleuningen niet te veel achterover zetten.

Laat geen voorwerpen op de vloer (vóór de bestuurder) liggen. In geval van plotseling remmen kunnen deze onder de pedalen terecht komen, waardoor de bestuurder deze niet meer goed kan bedienen.

OP DE VOORPLAATS(EN)

Passagiersstoelen voorin

Gebruiksmogelijkheden

2

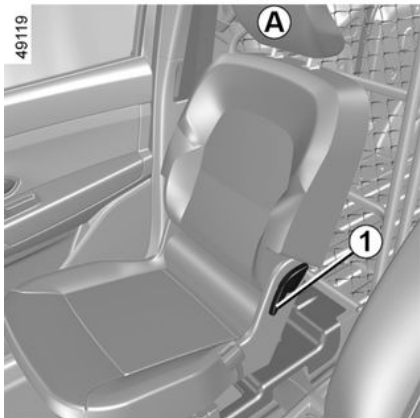

Afhankelijk van de auto kan de passagiersstoel voorin in de tafelstand worden gezet of worden neergeklapt om grote voorwerpen te kunnen vervoeren.



De hoofdsteun is een veiligheidsorgaan dat altijd op zijn plaats moet zitten en goed moet zijn afgesteld. Hij geeft een maximale beveiliging als de bovenkant van de hoofdsteun op gelijke hoogte is met de kruin. De afstand tussen uw hoofd en sectie **A** moet zo klein mogelijk zijn.

Stand "tafelblad"

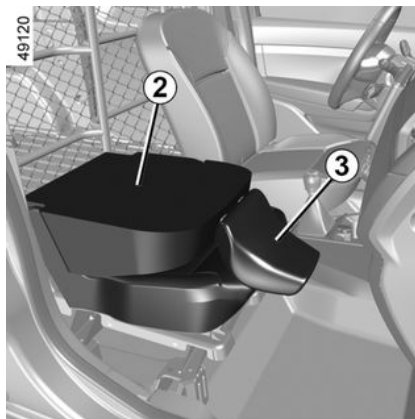

– Schuif de stoel zo ver mogelijk naar achteren → 33;

- zet de hoofdsteunen **3** zo laag mogelijk → 33;
- houd de rugleuning **2** aan de bovenkant vast voor het omlaag zetten;
- trek de hendel **1** omhoog en klap de rugleuning **2** naar voren;
- druk de rugleuning omlaag totdat deze is vergrendeld;
- zorg dat er geen voorwerp het bewegen van de stoel hindert.

Controleer voordat u de stoel weer in de comfortstand zet of er bij het verschuiven van de stoel geen voorwerpen in de weg zitten.

- Trek de hendel **1** omhoog;
- zet de rugleuning **2** van de stoel omhoog;
- controleer of deze juist is vergrendeld;
- plaats de hoofdsteun **3** terug;
- vergeet niet om de voorpassagiersairbag weer in te schakelen voordat iemand in de stoel → 57 plaatsneemt.



Voer deze aanpassingen uitsluitend uit als de auto stilstaat.

OP DE VOORPLAATS(EN)



Wanneer de rugleuning van de voorstoel in de tafelstand staat of neergeklapt is, moet u afhankelijk van het model de voorste passagiersairbag uitschakelen → 57.

Gevaar van ernstige verwonding als voorwerpen die zijn geplaatst op de rugleuning in de tafelstand, worden weggeslingerd wanneer de airbag wordt geactiveerd.

Neerklappen van de stoel

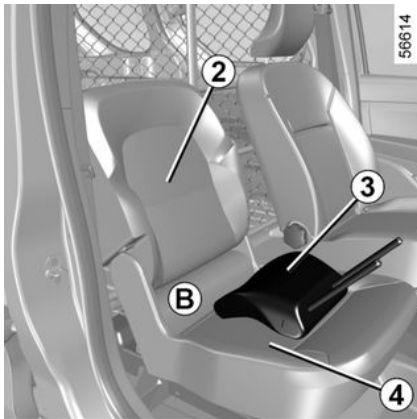

- Schuif de stoel zo ver mogelijk naar achteren → 33;
- verwijder de hoofdsteun 3 van de stoel → 33;
- plaats de hoofdsteun 3 op de basis 4 (stand B);
- zet de stoel in de tafelstand (zie vorige pagina) en zorg dat de hoofdsteun 3 correct tussen de stoelbasis 4 en de rugleuning 2 zit;
- zet de hendel 5 omhoog;
- breng de zitting omhoog totdat deze vergrendelt;
- controleer of de stoel goed vergrendeld is.

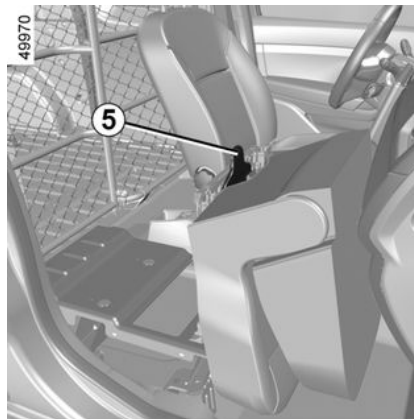

Controleer voordat u de stoel weer in de comfortstand zet of er bij het verschuiven van de stoel geen voorwerpen in de weg zitten.

- Druk op de knop 5;
- Laat de zitting zakken tot deze vergrendelt.
- zet de rugleuning van de stoel omhoog;
- controleer of de stoel goed vergrendeld is;
- plaats de hoofdsteun terug;
- vergeet niet om de voorspassagiersairbag weer in te schakelen voordat iemand in de stoel → 57 plaatsneemt.



Controleer, om elk risico van verwondingen te voorkomen, of niemand zich in de buurt van de bewegende delen bevindt. Bij het bewegen van de stoel, moet u er voor zorgen dat niets de bewegende delen en hun vergrendeling hindert.

DRAAIBAAR SCHEIDINGSSCHOT

Laat de schot kantelen

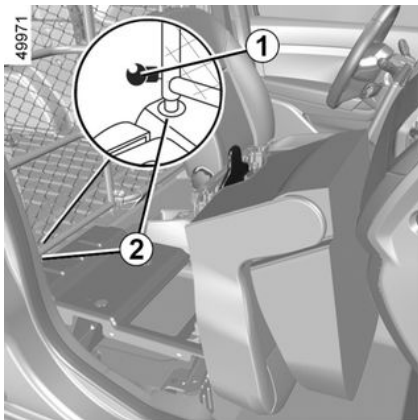

- Schakel de passagiersairbag → 57 voor uit;
- klap de stoel → 36 neer;
- controleer of de stoel goed vergrendeld is;
- ontgrendel het zwenkbare deel van het schot door de pal 1 op te tillen;
- draai het beweegbare deel 90° en zet het vast bij punt 3 door de grendel 1 naar beneden te drukken;
- de grendel 4 moet vastgezet blijven.

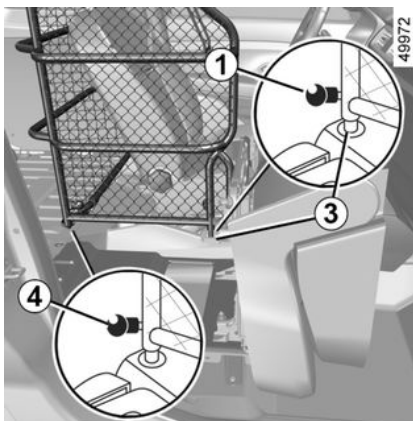

Om het schot weer in de oorspronkelijke stand te zetten, gaat u in omgekeerde volgorde te werk. Zorg dat de pal 1 goed is vergrendeld en zet de stoel in de comfortstand.

Vergeet niet om de voorpassagiersairbag weer in te schakelen voordat iemand in de stoel → 57 plaatsneemt

Opmerking: controleer voordat u het zwenkbare deel weer in de uitgangsstand terugzet of het grendelpunt 2 schoon is.



Let bij het draaien van het draaibare scheidingschot op dat de autogordel niet beschadigd wordt. Houd de gordel tegen de zijkant als u het schot draait.



Wanneer de rugleuning van de voorstoel in de tafelstand staat of neergeklapt is, moet u afhankelijk van het model de voorste passagiersairbag uitschakelen → 57. Gevaar van ernstige verwonding als voorwerpen die zijn geplaatst op de rugleuning in de tafelstand, worden weggeslingerd wanneer de airbag wordt geactiveerd.



Controleer na het bewegen van het losse scheidingschot of grendels 1 en 4 goed zijn vastgezet.
Verwondingsgevaar

PLAATSEN ACHTER

Hoofdsteun achter

Uitvoering vijf zitplaatsen

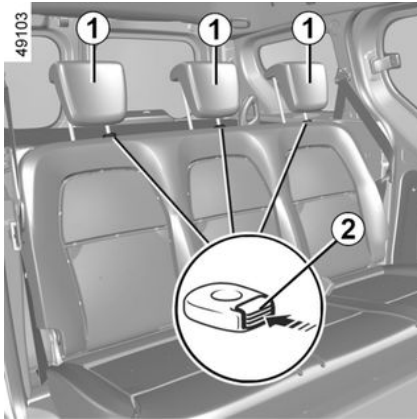

Hoofdsteun in gebruiksstand 1

Til de hoofdsteun helemaal omhoog tot deze blokkeert.

Controleer de vergrendeling.

Hoofdsteun verwijderen 1

Zet de hoofdsteun zoveel mogelijk naar boven, druk er daarna op het/de lipje(s) 2 en verwijder de hoofdsteun.

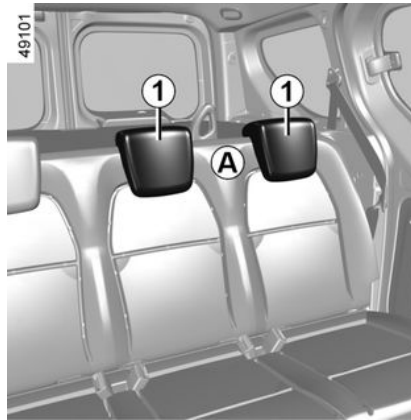

Hoofdsteun terugzetten 1

Steek de poten in de geleiders, druk het lipje 2 in en laat de hoofdsteun zakken.

Controleer de vergrendeling.

Opbergstand A van de hoofdsteun 1

Druk het lipje 2 in en laat de hoofdsteun helemaal zakken.

De hoofdsteun in de onderste stand A is een opbergstand en alleen toegestaan als de hoofdsteun niet gebruikt wordt: Indien er een passagier op de stoel zit, mag de hoofdsteun niet in de onderste stand gebruikt worden.

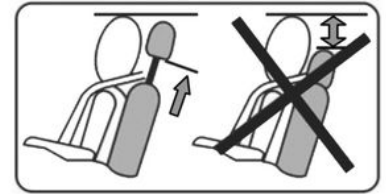

De hoofdsteun is een veiligheidsorgaan, dat altijd op zijn plaats moet zitten en goed moet zijn afgesteld.

PLAATSEN ACHTER

Uitvoering vier zitplaatsen:

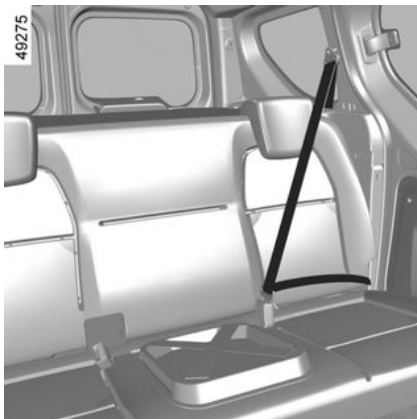

Deze versie heeft autogordels en hoofdsteunen alleen op de achterste zijzitplaatsen.

Achterbank: gebruiksmogelijkheden



Zorg dat de ankerpunten niet zijn geblokkeerd (arm of been, dier, steentjes, kleding, speelgoed, enz.) terwijl de achterstoelen worden verplaatst.



Controleer de plaats en werking van de autogordel achterin na het kantelen van de achterbank.



Voer deze aanpassingen uitsluitend uit als de auto stilstaat.



Controleer, om elk risico van verwondingen te voorkomen, of niemand zich in de buurt van de bewegende delen bevindt.

Achterbank met vaste zitting

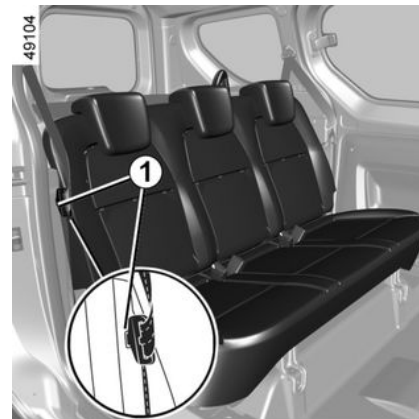

Rugleuning neerklappen

- Zet de voorstoelen naar voren;
- zet de hoofdsteunen omlaag;
- Steek de gesp van de achtergordel in de houder **1**;
- trek aan de handgreep **2**.
- klap de rugleuning op de zitting;
- verstel de voorstoelen.

PLAATSEN ACHTER



Rugleuning terugzetten

- Zet de rugleuning van de stoel omhoog;
- controleer of de rugleuning goed vergrendeld wordt.



Controleer na het terugkantelen van de rugleuning of deze weer goed is vergrendeld.

Let op bij het gebruik van een stoelhoes, dat deze de vergrendeling van de rugleuning niet belemmert.

Let op de juiste stand van de autogordels.
Plaats de hoofdsteunen terug.

Uitvoering vijf zitplaatsen

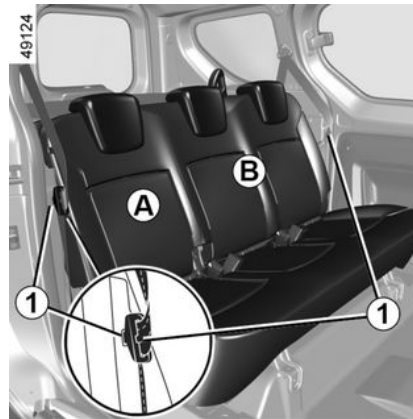

Achterbank met neerklapbare rugleuning en zitting

Neerklappen van de stoel **A** of de bank **B**:

- Zet de voorstoelen naar voren;
- schuif de gespen van de veiligheidsgordels achter in hun pallen **1**;
- zet de hoofdsteun(en) omlaag → **39**;
- trek aan de handgreep **2**.
- klap de rugleuning op de zitting;

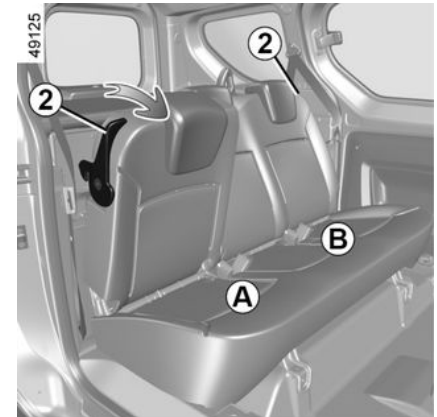

- til de stoel **A** of de bank **B** op tot de verticale stand (beweging **C**);
- verstel de voorstoelen en controleer of ze goed vergrendeld worden.

Afhankelijk van het voertuig moet u de bank **B** mogelijk geleiden bij het neerklappen (bewegingen (movements

PLAATSEN ACHTER

C en **D**) om ervoor te zorgen dat deze, eenmaal ingeklapt, de draadloze oplader **3** niet hindert.

i Opmerking bij uitvoeringen met vijf zitplaatsen

Als u een ISOFIX-stoel op de middelste zitplaats installeert, kan de achterstoel aan de zijkant niet worden neergeklapt.

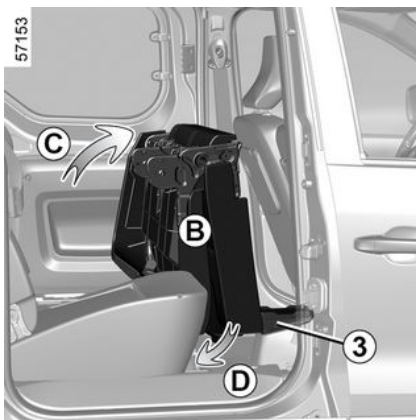

De stoel **A** of bank **B** terugzetten:

– Laat de zitting zakken tot deze vergrendelt (beweging **E**);

- zet de rugleuning van de stoel omhoog;
- controleer of de zittingen en de rugleuningen goed vergrendeld worden;
- verstel de voorstoelen en controleer of ze goed vergrendeld worden.

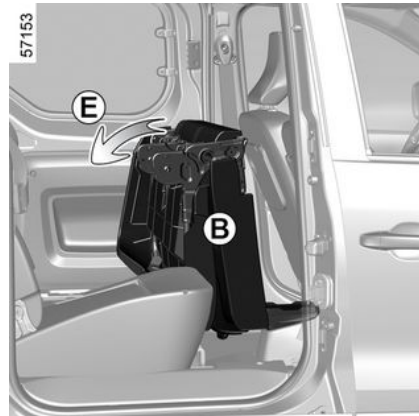

Let op dat de rugleuning van de stoel goed vergrendeld wordt.

Verwijder indien nodig de belemmering aan de achterkant. Herhaal dit totdat de stoel goed vergrendeld is.

PLAATSEN ACHTER

Uitvoering vier zitplaatsen:

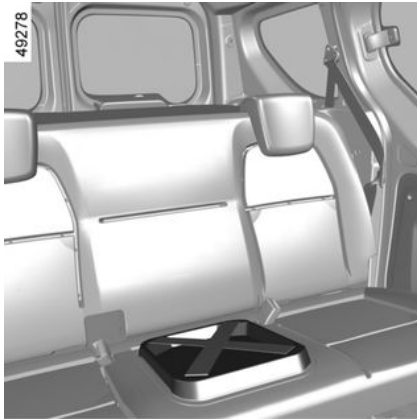

Deze versie heeft autogordels en hoofdsteunen alleen op de achterste zijzitplaatsen.

Bepijking voor het gebruik

F

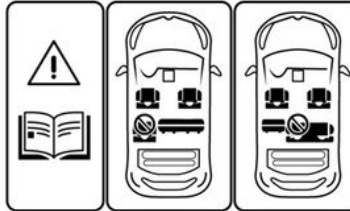

49194



Het is verboden om met een van de achterstoelen van de tweede zitrij neergeklapt te rijden als een passagier in de andere achterstoel van de tweede zitrij zit.

Het label **F** is ter herinnering in het voertuig aangebracht.

Verwondingsgevaar



Controleer de plaats en werking van de autogordel achterin na het kantelen van de achterbank.



Controleer na het terugkantelen van de rugleuning of deze weer goed is

vergrendeld.

Let op bij het gebruik van een stoelhoes, dat deze de vergrendeling van de rugleuning niet belemmert.

Let op de juiste stand van de autogordels.
Plaats de hoofdsteunen terug.

AUTOGORDELS

Autogordels

2

Gebruik tijdens het rijden altijd de autogordel. Het niet dragen van de gordel is gevaarlijk en strafbaar. Het niet dragen van de gordel is gevaarlijk en strafbaar.

Stel, voordat u start de juiste zithouding af, en daarna voor alle inzittenden de autogordel om de beste bescherming te krijgen.

De juiste zithouding

(afhankelijk van de auto)

- **Ga goed diep in uw stoel zitten** (nadat u uw jas of jack en dergelijke hebt uitgetrokken). Dit is belangrijk voor een goede ondersteuning van de rug;
- **verschuif de stoel zodat u makkelijk bij de pedalen kunt komen.** Plaats de stoel zo ver naar achteren dat u de pedalen nog net geheel kunt indrukken. Stel de rugleuning zo af dat u de armen moet strekken om bij de bovenkant van het stuurwiel te kunnen komen;
- **stel de hoofdsteun af.** De afstand tussen de hoofdsteun en uw achterhoofd moet zo klein mogelijk zijn;
- **Stel de hoogte van het zitkussen af.** Kies de stoelpositie die u zo goed mogelijk zicht op het verkeer geeft.

- stel de stand van het stuurwiel af.

 Zorg ervoor dat de achterbank → 40 goed is vergrendeld zodat de veiligheidsgordels achter correct werken.



Een verkeerd afgestelde of gedraaide autogordel kan bij een ongeval letsel veroorzaken.

Gebruik één autogordel per persoon, kind of volwassene. Zwangere vrouwen moeten ook hun gordel dragen. Let in dit geval op dat de heupgordel niet teveel drukt op de onderbuik, zonder dat te veel speling ontstaat.

Afstellen van de autogordel



Voor juiste afstelling en plaatsing van de veiligheidsgordels op alle stoelen:

- verstel de stoelen (zitpositie en rugleuning, indien beschikbaar);
- ga goed tegen de rugleuning aan zitten;
- plaats de schouderriem **1** zo veel mogelijk onderaan de nek zonder dat deze er werkelijk tegenaan komt (pas zo nodig en indien mogelijk de hoogte van de veiligheidsgordel aan) en zorg dat de schouderriem **1** in contact is met de schouder;
- plaats de heupgordel **2** zo dat deze plat op de dijen en tegen het bekken ligt.

AUTOGORDELS

De autogordel moet zo dicht mogelijk tegen het lichaam gedragen worden. Vermijd daarom te dikke kleding, plaats geen voorwerpen onder de gordel, enz.

Vergrendelen

Trek de band van de gordel **langzaam en rustig** over u heen en druk de gesp **3** in de sluiting **5** (controleer de vergrendeling door aan de gesp **3** te trekken).

Als de gordel blokkeert, laat deze dan een stuk teruggaan en rol hem opnieuw af.

Als de autogordel compleet is geblokkeerd, trek dan langzaam, maar krachtig, aan de gordel om deze ongeveer 3 cm naar buiten te trekken. Laat hem zichzelf oprollen en rol hem opnieuw af.

Als het probleem aanhoudt, moet u een erkende dealer raadplegen.

Ontgrendelen

Druk op de knop **4** van de sluiting **5**; het oprolmechanisme rolt de gordel weer op. Geleid de gordel.



Waarschuwinglampje van het niet dragen van de autogordel

Dit waarschuwinglampje verschijnt op het centrale display **A** wanneer het voertuigcontact wordt ingeschakeld terwijl de veiligheidsgordel van de bestuurder en/of de passagier voorin en/of de passagier achterin (als de passagiersstoel bezet is) niet is vastgemaakt.

Als er, afhankelijk van het voertuig, iemand op de stoel zit en een van deze veiligheidsgordels niet is vastgemaakt of wordt losgemaakt terwijl de auto harder dan circa 20 km/u rijdt, knippert het

waarschuwinglampje  en klinkt er gedurende circa 120 seconden een pieptoon.

Opmerking: een voorwerp op de zitting van de passagiersstoel voor kan soms het waarschuwinglampje activeren, afhankelijk van het voertuig.

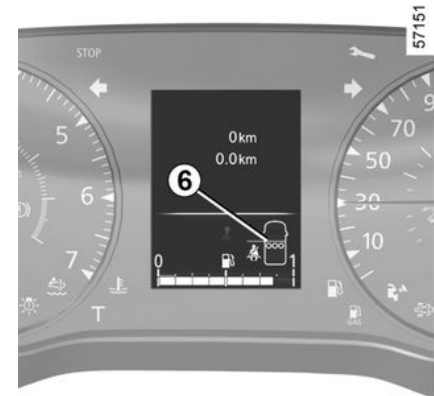

Waarschuwing achtergordel niet vastgemaakt (afhankelijk van de auto)

Het pictogram **6** of **7** verschijnt op het instrumentenpaneel wanneer het contact wordt ingeschakeld. Dit informeert de bestuurder elke keer over de bevestigingsstatus van elk van de veiligheidsgordels achterin:

- het contact wordt aangezet;
- er een portier wordt geopend;

AUTOGORDELS

– een autogordel achter wordt vast- of losgemaakt.

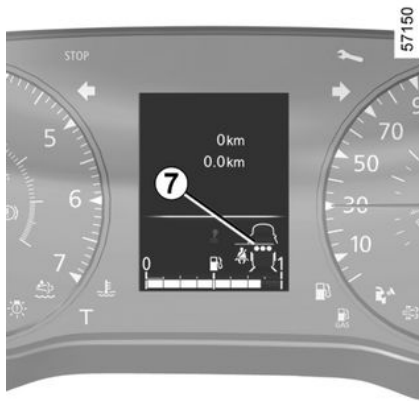

Betekenis van pictogram **6** of **7**:

- wit symbool: autogordel vastgemaakt;
- zwart symbool: autogordel losgemaakt.

Opmerking: afhankelijk van de versie kan het aantal symbolen op het pictogram **6** of **7** variëren naargelang van het aantal zitplaatsen achter in het voertuig.

Wanneer de voertuigsnelheid minder is dan ongeveer 20 km/u, verschijnt het pictogram **6** of **7** gedurende ongeveer 60 seconden, telkens wanneer een van de veiligheidsgordels achter wordt vast- of losgemaakt.

Als de voertuigsnelheid 20 km/u bereikt of overschrijdt en een van de veiligheidsgordels achter tijdens de rit wordt losgemaakt:

- knippert het waarschuwingslampje



op het centrale display **A**;

en

- er klinkt gedurende ongeveer 30 seconden een pieptoon;

en

- verschijnt het pictogram **6** of **7** minstens 60 seconden en wordt de indicator van de betreffende stoel zwart.

Controleer altijd of de passagiers achterin hun gordel hebben vastgemaakt en of het aangegeven aantal vastgemaakte gordels overeenkomt met het aantal bezette zitplaatsen achterin.

Hoogteverstelling van de autogordels voor

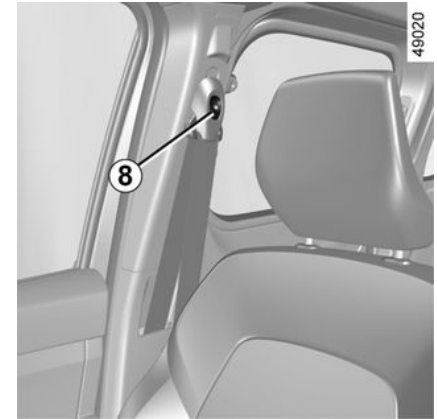

Verplaats de knop **8** om de hoogte van de gordel zo af te stellen dat de schouderriem **1** loopt zoals hiervoor is aangegeven:

Druk op de knop **8** en zet de gordel omhoog of omlaag.

Controleer na het afstellen of de knop weer goed is vergrendeld.

AUTOGORDELS

Autogordels achter

Gordels aan de zijkanten achter 9

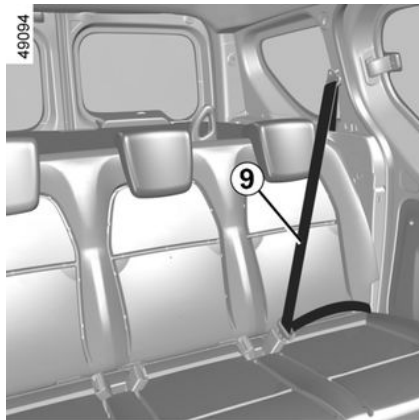

Het vergrendelen en ontgrendelen gebeurt op dezelfde manier als bij de gordels voor.



Zorg ervoor dat de achterbank → 40 goed is vergrendeld zodat de veiligheidsgordels achter correct werken.



Controleer de plaats en werking van de autogordel achterin na het kantelen van de achterbank.

Uitvoering vijf zitplaatsen

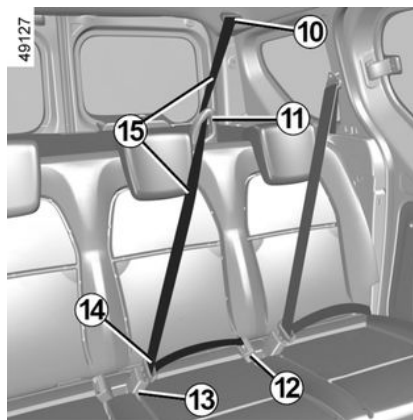

Middelste autogordel

Trek de gordel **15** langzaam uit zijn houder **10**.

Haal de twee gespen en de band **15** door de gordelgeleider **11**.

De kleinere, vaste gesp moet worden vastgeklikt in de sluiting met de zwarte vergrendelingsknop **12**.

Klik de grotere verschuifbare gesp **14** in de sluiting met de rode ontgrendelknop **13**.

Uitvoering vier zitplaatsen:

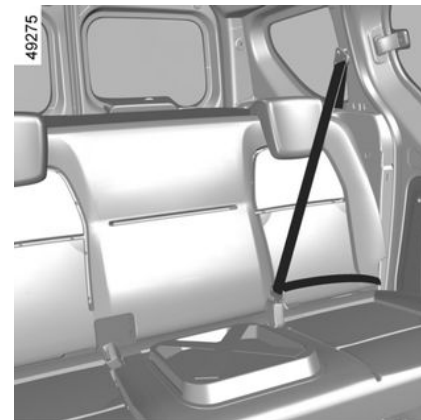

Deze versie heeft autogordels en hoofdsteunen alleen op de achterste zijzitplaatsen.

AUTOGORDELS

Waarschuwingen

2



Controleer de plaats en werking van de autogordel achterin na het kantelen van de achterbank.

De volgende raadgevingen gelden voor de autogordels voor en achter.



- Verander niets aan de oorspronkelijke veiligheidsvoorzieningen (gordels, stoelen en bevestigingen). Raadpleeg een merkdealer voor speciale werkzaamheden (bijv. monteren van een kinderzitje).
- Gebruik geen voorwerpen die speling in de autogordel veroorzaken (wasknijpers, klemmetjes enz.): een autogordel die te los zit, kan bij een ongeluk letsel veroorzaken.
- Draag nooit de schoudergordel achter de rug of onder de arm langs aan de kant van het portier.
- Een autogordel mag nooit door meerdere personen tegelijk gebruikt worden. Sla uw gordel nooit om een baby of een kind heen dat op uw schoot zit.
- De gordel mag nooit gedraaid zijn.
- Na een botsing moet u de gordels laten controleren en indien nodig vervangen. Gordels die beschadigingen vertonen moeten ook worden vervangen.
- Let er bij het terugplaatsen van de achterbank op dat de autogordels en sluitingen goed zitten zodat deze weer op de juiste wijze kunnen worden gebruikt.
- Let op dat de gesp van de gordel in de juiste sluiting vastzit.
- Zorg dat er geen voorwerp in de sluiting van de gordel kan komen waardoor de werking belemmerd wordt.
- Zorg dat u de sluiting goed plaatst (deze mag niet verborgen of bedekt worden door of blijven haken achter personen of voorwerpen).

EXTRA VEILIGHEIDSVOORZIENINGEN

AANVULLENDE VEILIGHEIDSVOORZIENINGEN VOORIN

Afhankelijk van de auto, kunnen deze bestaan uit:

- **gordelspanners;**
- **krachtbegrenzers voor de bescherming van de borstkas;**
- airbags **bestuurder en passagier voorin**

Deze voorzieningen worden gelijktijdig of afzonderlijk, afhankelijk van de ernst van de aanrijding, geactiveerd bij een frontale botsing.

Afhankelijk van de ernst van de aanrijding, kan het systeem het volgende veroorzaken:

- blokkering van de autogordel;
- de gordelspanner (voor het opheffen van de speling van de autogordel);
- de voorste airbag;
- de krachtbegrenzer bij zware botsingen.

Gordelspanners

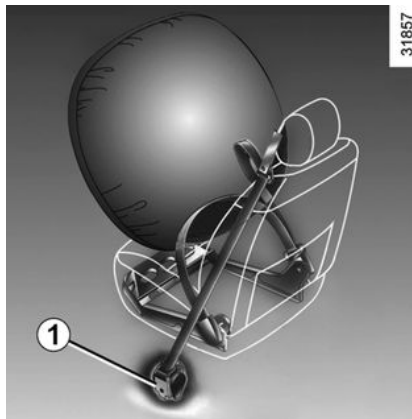

De gordelspanners dienen ervoor om de autogordel strak tegen het lichaam te trekken en daardoor de inzittende in zijn stoel te drukken wat de effectiviteit van de gordel verhoogt.

Bij contact aan, kan tijdens een ernstige frontale aanrijding, afhankelijk van de ernst van de schok, het systeem de gordelspanner **1** activeren die onmiddellijk de gordel strak trekt.



- Laat al deze veiligheidsvoorzieningen controleren na een aanrijding.
- Het is streng verboden zelf werkzaamheden uit te voeren aan het gehele systeem (airbag, rekeneenheden, bedrading) of deze in een andere auto over te zetten.
- Om voortijdige activering van het systeem te voorkomen, wat letsel kan veroorzaken, mag alleen gekwalificeerd personeel werken aan de aanvullende veiligheidsvoorzieningen bij de gordel voorin.
- Het elektrische ontstekingsmechanisme van de gordelspanners mag uitsluitend door speciaal opgeleid personeel met speciaal gereedschap worden gecontroleerd.
- Laat de gaspatronen van de gordelspanners en de airbag door een merkdealer verwijderen voordat de auto wordt gesloopt.

EXTRA VEILIGHEIDSVORZIENINGEN

Krachtbegrenzer

Vanaf een bepaalde hevigheid van de schok van de aanrijding komt dit mechanisme in werking om de kracht die de gordel op het lichaam uitoefent te begrenzen tot een draaglijk niveau.

Frontale airbags voor bestuurder en passagier



De bestuurderszitplaats en, afhankelijk van de auto, de passagierszitplaats zijn hiermee uitgerust.

Het opschrift "Airbag" op het stuurwiel, het dashboard (zone van de airbag **1**) en, afhankelijk van de auto, een pictogram aan de onderkant van de voorruit, herinneren aan de aanwezigheid van deze uitrusting.

Elk airbagsysteem bestaat uit:

- een airbag en een gaspatroon in het stuurwiel voor de bestuurder en in het dashboard voor de passagier;
- een rekeneenheid voor bewaken van het die de elektrische ontsteking van de gaspatroon regelt;
- draadloze sensoren;
- een gemeenschappelijk

waarschuingslampje  op het instrumentenpaneel.



Bij het afgaan van de airbag vindt een explosie plaats. Daarom komen bij het ontplooiën warmte en rook vrij zonder enig brandgevaar en er klinkt een luide knal. De airbag die onmiddellijk naar buiten komt, kan ongevaarlijke, lichte schaafwonden of ander ongemak veroorzaken.

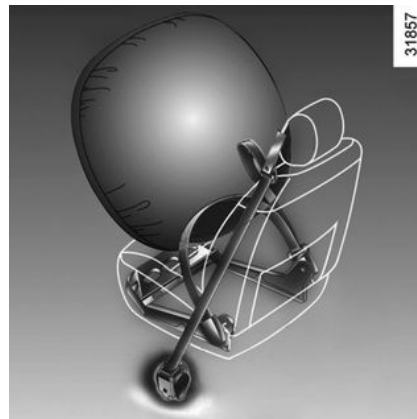

Werkzaamheden

Het systeem werkt alleen als het contact aan staat.

Bij een zware **frontale botsing** worden de airbag(s) snel opgeblazen die de klap opvangen van het hoofd van de bestuurder tegen het stuurwiel en van de passagier tegen het dashboard. Daarna loopt (lopen) de airbag(s) weer leeg om het verlaten van de auto niet te bemoeilijken.

Storingen



Dit waarschuingslampje verschijnt als de motor wordt gestart; het verdwijnt weer na ongeveer drie seconden.

EXTRA VEILIGHEIDSVoorzIENINGEN

Als het niet oplicht bij het aanzetten van het contact of als blijft branden, wijst dit op een storing in het systeem.

Raadpleeg zo snel mogelijk een merkdealer.

Wacht u hier te lang mee dan betekent dat, dat de bescherming in de tussenliggende periode misschien niet optimaal is.

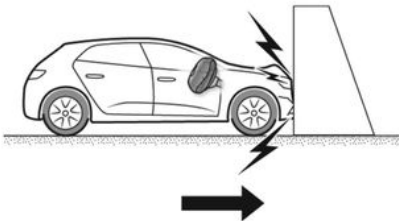

In de volgende gevallen worden de gordelspanners airbags geactiveerd.

Bij een frontale botsing tegen een star (niet-vervormbaar) oppervlak, met een snelheid van 25 km/u of hoger.

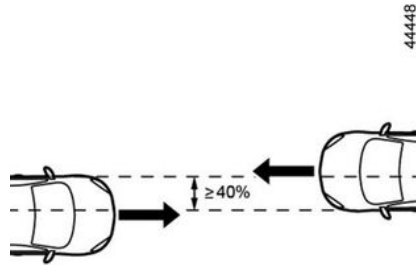

Bij een frontale botsing met een ander, gelijkwaardig of zwaarder voertuig, met een contactzone van meer dan 40% en bij een snelheid van 40 km/u of meer voor de twee voertuigen.

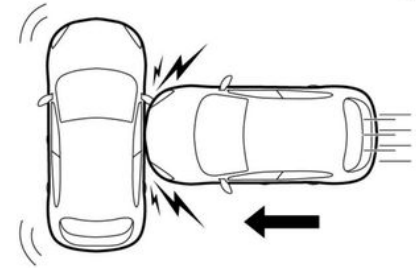

Bij een botsing tegen de zijkant door een ander, gelijkaardig of zwaarder voertuig, met een snelheid van 50 km/u of hoger.

EXTRA VEILIGHEIDSVORZIENINGEN

2



De gordelspanners of airbags kunnen geactiveerd worden in de volgende gevallen:

- een botsing onder het voertuig (bijv. stoeprand);
- gaten in het wegdek;
- een val of harde landing;
- stenen.
- ...

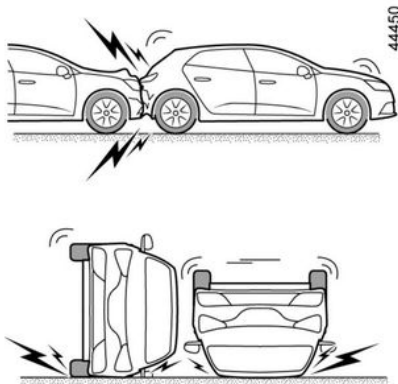

In de volgende gevallen worden de gordelspanners of airbags waarschijnlijk niet geactiveerd:

- een botsing van achteren, zelfs een zware;
- als de auto omslaat;

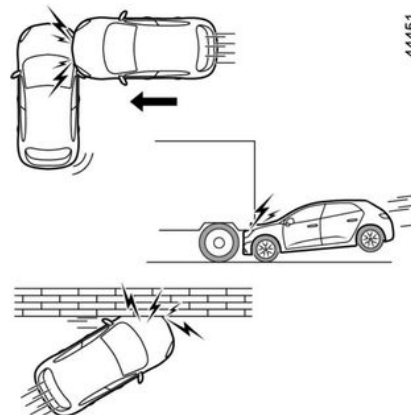

- aanrijding tegen de zijkant, aan de voor- of achterkant van de auto;
- frontale aanrijding, onder de achterkant van een vrachtwagen;
- frontale botsing tegen een obstakel met een scherpe hoek;
- ...

EXTRA VEILIGHEIDSVOORZIENINGEN

Waarschuwingen

Hier volgt een aantal aanwijzingen om elke belemmering bij het opblazen van de airbag of verwonding door rondvliegende voorwerpen te voorkomen.

2



Waarschuwingen met betrekking tot de airbag

- Verander niets aan het stuurwiel of het middengedeelte ervan.
- Dek het middengedeelte van het stuurwiel onder geen beding af.
- Bevestig geen voorwerpen (speldjes, logo, horloge, telefoonsteun, enz.) op het stuurwiel.
- Het stuurwiel mag niet worden gedemonteerd (behalve door speciaal opgeleide monteurs van de merkdealer).
- Zit niet te dicht op het stuurwiel: ga zo zitten dat uw armen licht gebogen zijn → 33. Zo blijft er voldoende ruimte voor een goede ontplooiing en werking van de airbag.

Waarschuwingen met betrekking tot de passagiers airbag

- Plak of bevestig niets op het dashboard (speldjes, logo's, klokjes, telefoonhouder enz.) over of dicht bij de airbag.
- Houd de ruimte tussen het dashboard en de voorpassagier vrij (geen dier of pakjes op schoot, geen paraplu of wandelstok tegen het dashboard zetten).
- Laat de passagier nooit zijn voeten op het dashboard of de stoel leggen. Dit kan zeer gevaarlijk zijn. Kom niet te dicht (met knieën, hoofd of handen) bij het dashboard.
- schakel de aanvullende veiligheidsvoorzieningen van de autogordel van de passagier voorin direct weer in na het verwijderen van een kinderzitje, om de bescherming van de passagier te garanderen in geval van een botsing.

HET IS VERBODEN EEN KINDERZITJE ACHTERSTEVOREN OP DE PASSAGIERSSTOEL VOOR TE PLAATSEN TENZIJ DE AANVULLENDE VEILIGHEIDSVOORZIENINGEN VAN DE VOORPASSAGIER UITGESCHAKELD ZIJN → 57.

EXTRA VEILIGHEIDSVoorzIENINGEN

Veiligheidsvoorzieningen bescherming zijkant

Afhankelijk van de auto, kunnen deze bestaan uit:

Zijairbags

Dit is een airbag die aan de kant van het portier ondergebracht is in de rugleuning van elk van de voorstoelen en komt in werking om de inzittenden te beschermen bij een zware aanrijding tegen de zijkant.

Zijruitairbags

Deze airbag, die boven langs de zijkanten van de auto wordt gemonteerd, wordt geactiveerd langs de zijruiten bij de voor- en achterportieren om de inzittenden te beschermen bij een hevige botsing tegen de zijkant.



Afhankelijk van de auto geeft een markering op de voorruit aan dat er aanvullende beveiligingssystemen (airbags, gordelspanners, enz.) aanwezig zijn in het interieur.



Waarschuwing betreffende de zijairbag

- **Stoelhoezen plaatsen:** voor stoelen met een airbag zijn stoelhoezen nodig die speciaal voor uw auto zijn ontworpen. Raadpleeg een erkende dealer om te weten of dergelijke hoezen leverbaar zijn. Het gebruik van andere hoezen (of hoezen die bestemd zijn voor een ander model) kan de goede werking van deze airbag belemmeren en daardoor de veiligheid van de inzittenden in gevaar brengen.
- Plaats geen accessoires, voorwerpen of dieren tussen de rugleuning, het portier en de interieurbekleding. Bedek de rugleuning van de stoel ook niet met voorwerpen zoals kleding of accessoires. De airbag werkt hierdoor mogelijk niet goed of kan verwondingen veroorzaken wanneer de airbag wordt geactiveerd.

- Demontage of wijziging van de stoel en de interieurbekleding is verboden, tenzij dit gebeurt door deskundig personeel van de merkdealer.
- De airbag worden uitgevouwen door de spleten in de rugleuning voor (aan de kant van het portier): het is verboden hier voorwerpen te plaatsen.

EXTRA VEILIGHEIDSVOORZIENINGEN

Aanvullende veiligheidsvoorzieningen

Hier volgt een aantal aanwijzingen om elke belemmering bij het opblazen van de airbag of verwonding door rondvliegende voorwerpen te voorkomen.



De airbag is bedoeld als aanvulling op de werking van de autogordel. De airbag en de autogordel vormen één veiligheidssysteem. De gordel moet altijd worden gedragen. Het niet-dragen kan de inzittenden bij een ongeval blootstellen aan een grotere kans op zware verwondingen. Het kan ook het risico vergroten op kleine oppervlakkige verwondingen wanneer de airbag wordt uitgevouwen.

Bij een botsing, zelfs een zware, tegen de achterkant of bij het over de kop gaan van de auto worden de airbags of de gordelspanners niet altijd geactiveerd. Zware stoten onder de auto veroorzaakt door stoepen, gaten in het wegdek, stenen, kunnen de airbagsystemen activeren.

- **Het is streng verboden zelf werkzaamheden** uit te voeren aan het airbagsysteem van bestuurder of passagier (airbag, computer, bedrading, enz.). Deze mogen uitsluitend door speciaal opgeleide monteurs van de merkdealer worden gecontroleerd en gerepareerd.
- Om te voorkomen dat de airbag(s) ten onrechte wordt/worden opgeblazen of juist niet als dat wel nodig zou zijn, mag uitsluitend deskundig personeel van de merkdealer aan het airbagsysteem werken.
- Laat het airbagsysteem controleren na een aanrijding of (een poging tot) diefstal van de auto.
- Informeer bij de verkoop of uitlening van het voertuig de nieuwe koper over deze voorwaarden bij het overhandigen van deze gebruikershandleiding.
- Laat de gaspatro(o)n(en) door een merkdealer verwijderen voordat de auto wordt gesloopt.

EXTRA VEILIGHEIDSVORZIENINGEN

Storingen

2

490033



Dit controlelampje verschijnt als de motor wordt gestart; het verdwijnt weer na ongeveer drie seconden.

Als het niet oplicht bij het aanzetten van het contact of als blijft branden, wijst dit op een storing in het systeem.

Raadpleeg zo snel mogelijk een merkdealer.

Wacht u hier te lang mee dan betekent dat, dat de bescherming in de tussenliggende periode misschien niet optimaal is.

KINDERVEILIGHEID

Algemeen

Vervoer van kinderen

U dient zich te houden aan de wetgeving van het land waarin u zich bevindt.

Het kind moet, net als een volwassene, altijd correct zitten en zijn vastgemaakt, ongeacht het traject. U bent verantwoordelijk voor de kinderen die u vervoert.

Een kind is geen minivolwassene. Het is blootgesteld aan risico op specifieke verwondingen, omdat de botten en spieren nog niet volledig ontwikkeld zijn. Een autogordel alleen is niet geschikt voor het vervoeren van kinderen. Gebruik een goedgekeurd kinderzitje en zorg ervoor dat u het correct gebruikt.



Gebruik de functie "Kinderveiligheid" om te voorkomen dat de zijschuifdeuren worden geopend → 25.



Een botsing met 50 km/u komt overeen met een val van 10 meter hoogte. Het niet vastmaken van een kind is hetzelfde als het laten spelen op een balkon zonder balustrade op de vierde verdieping!
Houd een kind nooit in uw armen. Bij een ongeluk zal u het niet kunnen tegenhouden, zelfs niet als u zelf in uw gordel vastzit. Als uw auto betrokken is geweest bij een verkeersongeluk, moet u het kinderzitje vervangen en de gordels en de ISOFIX-verankeringen laten controleren.



Laat een kind nooit onbewaakt achter in de auto.
Controleer of uw kind altijd vastzit en het harnas of de gordel correct is afgesteld en aangepast. Vermijd te dikke kleding waardoor ruimte tussen de riemen kan ontstaan → 44. Zorg ervoor dat uw kind zijn hoofd of armen niet uit het raam kan steken.
Controleer regelmatig de juiste houding van het kind, met name als het slaapt.

Gebruik van een kinderzitje

De bescherming die het kinderzitje biedt is afhankelijk van zijn capaciteit om het kind vast te houden en van de installatie ervan. Door een verkeerde installatie komt de bescherming van het kind in gevaar bij krachtig remmen of een botsing.

Controleer nadat u een kinderzitje koopt, of het voldoet aan de wettelijke eisen van het land waar u zich bevindt en of het gemonteerd kan worden in uw auto. Raadpleeg een merkdealer

KINDERVEILIGHEID

om te weten welke zitje geadviseerd worden voor uw auto.

De voorschriften voor het vervoer van kinderen zijn specifiek voor elk land.

Het gebruik van een kinderzitje tijdens het vervoer is afhankelijk van de leeftijd en/of de grootte en/of het gewicht van het kind.

Voor kinderen die geen kinderzitje nodig hebben: zorg ervoor dat de veiligheidsgordel correct is afgesteld en vastgemaakt.

Houd u in elk geval aan de voorschriften van het land waarin u zich bevindt.

Lees, vóór het monteren van een kinderzitje, de gebruiksaanwijzing en houd u aan de instructies. Neem, bij problemen met het installeren, contact op met de fabrikant van de uitrusting. Bewaar de gebruiksaanwijzing bij het zitje.



Geef het goede voorbeeld door uw gordel vast te maken en leer uw kind:

- om de veiligheidsgordel goed om te doen;
- om altijd aan de tegenoverliggende zijde van het verkeer in en uit de auto te stappen.

Gebruik geen tweedehands kinderzitje of zonder gebruiksaanwijzing.

Let op dat niets in de buurt van het kinderzitje de installatie ervan belemmert.



Verantwoordelijkheid van de bestuurder tijdens het parkeren of stoppen van de auto

Laat nooit, ook niet heel even, een kind, een afhankelijke volwassene of een dier in de auto achter als u deze verlaat.

Het kan zichzelf of anderen in gevaar brengen door bijvoorbeeld de motor te starten, door organen te bedienen zoals bijvoorbeeld de ruitbediening, of de portieren te vergrendelen.

Bovendien kan bij warm, zonnig weer de temperatuur in het interieur heel erg snel oplopen.

LEVENSGEVAAR OF GEVAAR VAN ERNSTIG LETSEL.

31235



Kinderzitje “achterstevoren”

Het hoofd van een baby is, naar verhouding, zwaarder dan dat van een volwassene en de nek is zeer kwetsbaar. Vervoer het kind zo lang mogelijk in deze stand (minstens tot het 2 jaar is). Zo worden het hoofd en de nek ondersteund. Kies een kuipzitje voor een betere bescherming opzij en vervang het zodra het hoofd van het kind boven het kuipzitje uitsteekt.

38824



Kinderzitjes “vooruit”

Maximaal 18 kg of 4 jaar, het kind mag in een voorwaarts gerichte zitje reizen.

Kies het juiste zitje voor het kind: hoofd en buik zijn de meest kwetsbare lichaamsdelen. Een vooruit geplaatst kinderzitje dat stevig in de auto is vastgezet, vermindert het risico dat het kind zijn hoofd stoot.

Vervoer uw kind in een vooruit geplaatst zitje met een harnas als de lengte van het kind dat toelaat. Kies voor een kuipzitje voor een betere zijdelingse bescherming.

31234



Zittingverhogers

Vanaf 15 kg of 4 jaar kan een kind reizen op een zittingverhoger waarmee de autogordel kan worden aangepast aan zijn lichaamsbouw. De zitting van de verhoger moet geleiders hebben die de gordel over de heupen van het kind en niet over de buik laat lopen. Een in hoogte verstelbare rugleuning met een gordelgeleider wordt geadviseerd om de gordel op het midden van de schouder te plaatsen. Deze mag nooit over de hals of over de armen lopen. Kies voor een kuipzitje voor een betere zijdelingse bescherming.

KINDERVEILIGHEID

keuze van de bevestiging van het kinderzitje

Er zijn twee bevestigingssystemen voor kinderzitjes: met de autogordel of met het ISOFIX-systeem.

Bevestiging met de autogordel

De autogordel moet worden afgesteld om goed te kunnen werken bij krachtig remmen of bij een botsing.

Laat de gordel lopen zoals de fabrikant van het kinderzitje voorschrijft.

Controleer altijd de vergrendeling van de autogordel door eraan te trekken en zet hem daarna zo strak mogelijk door op het kinderzitje te drukken.

Controleer of het zitje goed vastzit door het zitje naar links/rechts en naar voren/achteren te bewegen: het zitje moet stevig vast blijven zitten.

Controleer of het kinderzitje niet dwars is geïnstalleerd en niet tegen een ruit rust.



Gebruik het kinderzitje niet als de autogordel daardoor kan losraken: de basis van het zitje

mag niet op de gesp en/of vergrendeling van de veiligheidsgordel rusten.



De veiligheidsgordel mag nooit losgemaakt worden of gedraaid zijn.

Laat de gordel nooit onder de arm of achter de rug lopen.

Controleer of de gordel niet beschadigd is door scherpe randen.

Als de autogordel niet normaal werkt, kan deze het kind niet beschermen. Ga naar een merkdealer. Gebruik deze zitplaats niet zolang de gordel niet is gerepareerd.

Bevestiging met het ISOFIX-systeem

Goedgekeurde ISOFIX-kinderzitjes zijn gestandaardiseerd volgens de huidige regelgeving als één van de drie onderstaande gevallen van toepassing is:

- universeel ISOFIX 3-punts vooruit;
- semi-universeel ISOFIX 2-punts;
- specifiek.

Controleer, voor deze twee laatste, of uw kinderzitje geïnstalleerd kan worden door de lijst van de geschikte auto's te raadplegen.



Voordat u een ISOFIX-kinderzitje installeert dat u hebt gekocht voor een andere auto, moet u nagaan of het geïnstalleerd mag worden. Raadpleeg de lijst van de fabrikant van het zitje met de auto's waarin het zitje gebruikt mag worden.

Bevestig het kinderzitje met behulp van de ISOFIX vergrendelingen, indien aanwezig. Het ISOFIX systeem garandeert een gemakkelijke, snelle en veilige montage.

Het ISOFIX systeem bestaat uit 2 ringen en, in sommige gevallen, een derde ring.



Controleer of de rugleuning van het voorruit geplaatste kinderzitje goed tegen de rugleuning van de stoel in de auto is geplaatst. In dit geval rust het kinderzitje niet altijd op de zitting van de stoel in de auto.

KINDERVEILIGHEID

49272

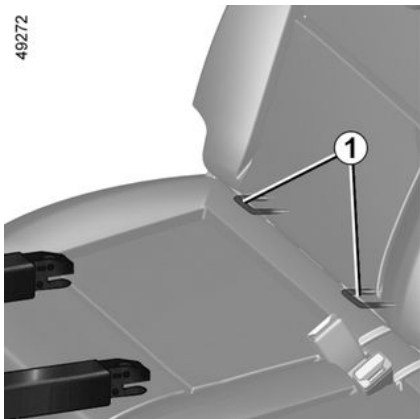

De twee ringen **1** ISOFIX bevinden zich tussen de rugleuning en de zitting van de stoel en zijn te herkennen aan

de markering .



Verander niets aan de oorspronkelijke

veiligheidsvoorzieningen: gordels, ISOFIX stoelen en hun bevestigingen.

49131

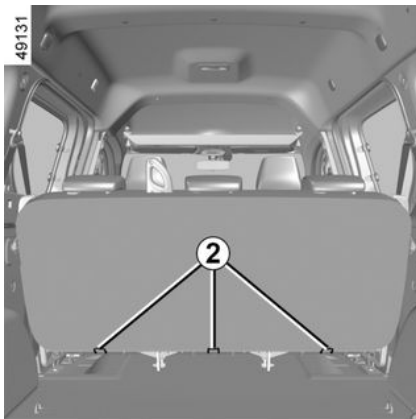

De derde ring **2** op elke zitplaats achterin wordt gebruikt om de bovenste riem van bepaalde kinderzitjes vast te maken.

Bevestig de haak van de riem aan een van de ringen **2**, zoals aangegeven

door de markering , achter de zitplaatsen achter onderaan elke rugleuning.

Span de riem zodat de rugleuning van het kinderzitje goed tegen de rugleuning van de stoel in de auto is geplaatst.



Gebruik altijd de verankeringspunten **2** van de bagageruimte om de bovenste riem van het kinderzitje vast te maken. Het is verboden andere bevestigingspunten te gebruiken om deze riem aan te bevestigen.



De ISOFIX-verankeringen mogen alleen gebruikt worden voor kinderzitjes uitgerust met het ISOFIX-systeem. Bevestig nooit andere kinderzitjes, noch de gordel of andere voorwerpen op deze verankeringspunten. Controleer of niets in de weg zit bij de verankeringspunten. Als uw auto betrokken is geweest bij een verkeersongeluk, moet u de ISOFIX verankeringen laten controleren en het kinderzitje vervangen.

2

Installatie van het kinderzitje, algemeen

Op bepaalde zitplaatsen mogen geen kinderzitjes bevestigd worden. De schema's op de volgende bladzijden geven aan waar een kinderzitje gemonteerd kan worden.



Monteer het kinderzitje bij voorkeur op een zitplaats achterin.

Controleer of het

kinderzitje of de voeten van het kind het goed vergrendelen van de voorstoel niet belemmeren

→ 33.

Controleer of het kinderzitje, door het installeren ervan in de auto, niet loskomt van het onderstel.

Als u de hoofdsteun moet verwijderen, berg deze dan goed op zodat deze niet in een projectiel kan veranderen bij krachtig remmen of een botsing.

Maak het kinderzitje altijd goed vast aan de auto, ook als het niet in gebruik is, zodat het niet in een projectiel kan veranderen bij krachtig remmen of een botsing.

De genoemde types kinderzitjes zijn niet overal leverbaar. Controleer, nadat u een ander kinderzitje gebruikt, bij de fabrikant of het gemonteerd kan worden.

Aan de voorkant

Het vervoer van een kind op de plaats van de voorpassagier is niet in alle landen toegestaan. Raadpleeg de geldende wetgeving en volg de aanwijzingen van het schema op de volgende bladzijde.

nadat u een kinderzitje op deze plaats installeert (indien dit toegestaan is)

– schakel de passagiersairbag voor uit;

– zet de autogordel zo ver mogelijk naar beneden;

– schuif de stoel zo ver mogelijk naar achteren;

– zet de rugleuning enigszins schuin (ongeveer 25°);

– zet de zitting, indien mogelijk, zo ver mogelijk omhoog.

Zet de hoofdsteun van de stoel steeds volledig omhoog zodat deze het kinderzitje niet hindert → 33.

Als het kinderzitje is geïnstalleerd en als dit mogelijk is, verplaatst u de autostoel indien nodig naar voren (voor de nodige ruimte op de achterste zitplaatsen voor de passagiers of andere kinderzitjes). Een kinderzitje

dat achterstevoren staat, mag het dashboard niet raken of niet in maximale naar voren geschoven positie staan.

Wijzig de andere afstellingen niet meer na het installeren van het kinderzitje.



RISICO OP DODELIJK OF ERNSTIG LETSEL:

controleer voordat u een kinderzitje tegen de

rijrichting in op de passagiersstoel voor plaatst, of de airbag is uitgeschakeld → 57.

Op de zitplaats achter aan de zijkant

Een reiswieg wordt dwars in de auto geïnstalleerd en neemt ten minste twee zitplaatsen in beslag. Plaats het hoofd van het kind richting de binnenkant van de auto.

Om een kinderzitje achterstevoren te installeren, zet u de voorstoel van de auto zo ver mogelijk naar voren. Zet daarna de voorstoel zo ver mogelijk terug zonder dat deze tegen het kinderzitje komt.

Voor de veiligheid van het vooruit geplaatste kind:

KINDERZITJES

- verplaats de stoel waarin het kind zal zitten zo ver mogelijk naar achteren;
- Zet de stoel vóór het kind naar voren en stel de positie van de rugleuning in om contact tussen de stoel en de benen van het kind te vermijden.



Controleer of het kinderzitje of de voeten van het kind een goede vergrendeling van de voorstoel niet belemmeren → 33.

Verwijder in ieder geval de hoofdsteun van de stoel achter waarop het kinderzitje is geplaatst → 39. Dit moet gebeuren nadat u het kinderzitje plaatst. Controleer of het kinderzitje goed tegen de rugleuning van de achterstoel rust.



Een kinderzitje met een vloersteun mag nooit worden geïnstalleerd op de middelste zitplaats

achterin.

**LEVENSGEVAAR OF GEVAAR
VAN ERNSTIG LETSEL.**

Op middelste zitplaats achter

(afhankelijk van de auto)

Het monteren van een kinderzitje op deze plaats is alleen toegelaten als deze een rolgordel heeft.

Controleer of de gordel geschikt is voor de bevestiging van uw kinderzitje. Ga naar een merkdealer.



Installatie van de zittingverhoger (groep 2 of 3)

Controleer of de veiligheidsgordel → 44 correct werkt (oprolt).
Stel de veiligheidsgordel als volgt af:

- plaats de schouderriem op de schouder van het kind zonder dat deze de nek raakt;
- plaats de heupgordel zo dat deze plat op de dijen en tegen het bekken ligt.

Pas indien nodig de stand van de autostoel aan.

KINDERZITJES

Bevestiging met de autogordel

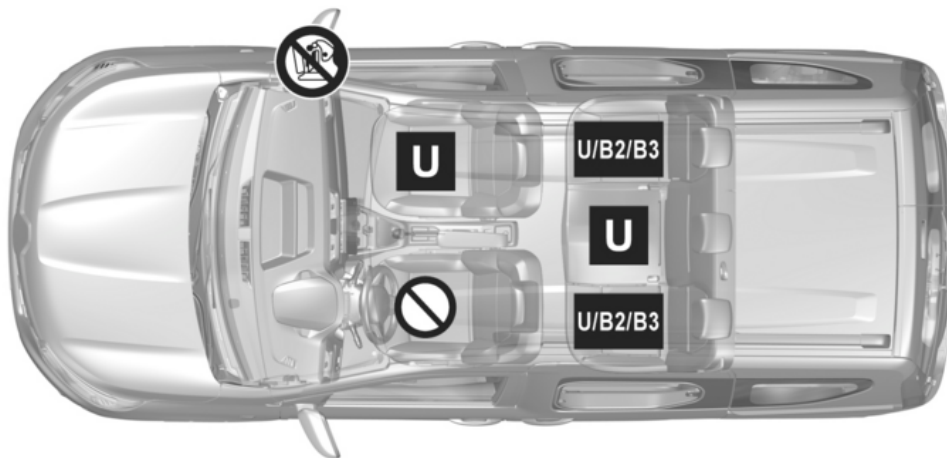

2

Installatieschema voor vijfzits breakuitvoering



59784

KINDERZITJES

-  Controleer de staat van de airbag voordat u een passagier laat plaatsnemen of een kinderzitje installeert.
-  Plaats verboden voor het installeren van een kinderzitje.
-  Stoel geschikt voor bevestiging van een "Universeel" goedgekeurd kinderzitje met behulp van een veiligheidsgordel.

B2: stoel waar een als "B2" goedgekeurd kinderzitje mag worden bevestigd een veiligheidsgordel.

B3: stoel waarop een kinderzitje met "B3"-goedkeuring mag worden bevestigd via de autogordel.



RISICO OP DODELIJK OF ERNSTIG LETSEL: controleer voordat u een kinderzitje tegen de rijrichting in op de passagiersstoel voor plaatst, of de airbag is uitgeschakeld → 57.



Controleer of uw kind altijd vastzit en het harnas of de gordel correct is afgesteld en aangepast → 44.
Pas indien nodig de zitpositie aan.



Door het gebruik van een niet bij de auto passend kinderveiligheidssysteem wordt de baby of het kind niet correct beschermd. Het kan ernstig of zelfs dodelijk letsel oplopen.

KINDERZITJES



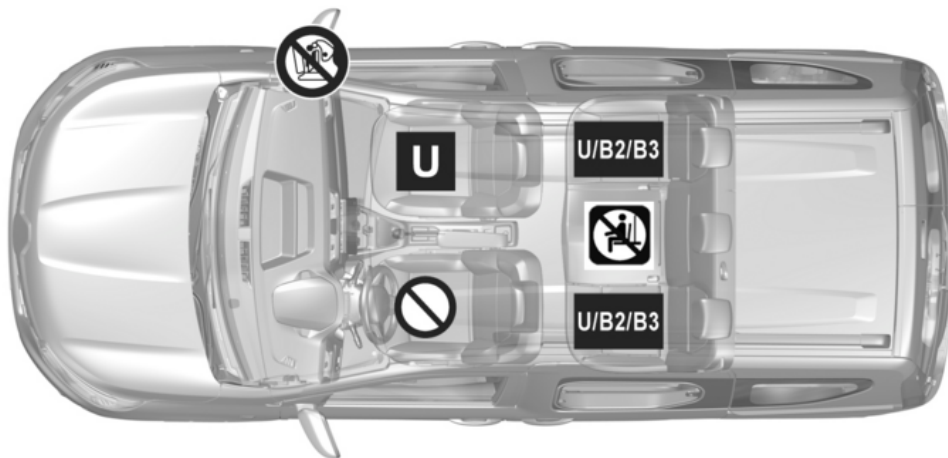

Installatieschema voor vierzits breakuitvoering

2



59785

KINDERZITJES

-  Controleer de staat van de airbag voordat u een passagier laat plaatsnemen of een kinderzitje installeert.
 -  Plaats verboden voor het installeren van een kinderzitje.
 -  Vervoer van een passagier is **STRENG VERBODEN**.
 -  Stoel geschikt voor bevestiging van een "Universeel" goedgekeurd kinderzitje met behulp van een veiligheidsgordel.
- B2:** stoel waar een als "B2" goedgekeurd kinderzitje mag worden bevestigd een veiligheidsgordel.
B3: stoel waarop een kinderzitje met "B3"-goedkeuring mag worden bevestigd via de autogordel.



RISICO OP DODELIJK OF ERNSTIG LETSEL: controleer voordat u een kinderzitje tegen de rijrichting in op de passagiersstoel voor plaatst, of de airbag is uitgeschakeld → 57.



Controleer of uw kind altijd vastzit en het harnas of de gordel correct is afgesteld en aangepast → 44.
Pas indien nodig de zitpositie aan.



Door het gebruik van een niet bij de auto passend kinderveiligheidssysteem wordt de baby of het kind niet correct beschermd. Het kan ernstig of zelfs dodelijk letsel oplopen.

KINDERZITJES

Inbouwtafel voor Estate-uitvoering

2

In de tabel hieronder staat dezelfde informatie als op het overzicht op de vorige bladzijden, overeenkomstig de wettelijke voorschriften.

Break uitvoering					
Type kinderzitje	Gewicht van het kind	Zitplaats voorin passagier		Achterstoelen	
		met airbag zonder uitschakeling	zonder airbag of met uitgeschakelde airbag	Zitplaatsen aan de zijkanten	Zitplaats midden ALLEEN in de uitvoering met vijf zitplaatsen
Reiswieg dwars Goedgekeurd voor groep 0	< tot 10 kg	X	X	U (4)	X
Kuipzitje achterstevoren geplaatst Goedgekeurd voor groep 0 of 0+	< tot 13 kg	X	U (2) (3)	U (5)	U (5) (7)
Kinderzitje achterstevoren geplaatst Goedgekeurd voor groep 0+ of 1	< tot 13 kg en 9 tot 18 kg	X	U (2) (3)	U (5)	U (5) (7)
Kinderzitje vooruit geplaatst Goedgekeurd voor groep 1	9 kg tot 18 kg	U (1) (3)	X	U (6)	U (6) (7)

KINDERZITJES

Zittingverhoger Goedgekeurd voor groep 2 of 3	15 tot 25 kg en 22 tot 36 kg	U (1) (3)	X	U/B2/B3 (6)	U (6)
---	------------------------------------	-----------	---	-------------	-------

2



(1) **LEVENSGEVAAR OF GEVAAR VAN ERNSTIG LETSEL:** plaats nooit een kinderzitje achterstevoren op de voorstoel als de auto beschikt over een passagiersairbag die niet kan worden uitgeschakeld.

(2) **LEVENSGEVAAR OF GEVAAR VAN ERNSTIG LETSEL:** voordat u een kinderzitje achterstevoren op de passagiersstoel voorin plaatst, moet u controleren of de passagiersairbag voor is uitgeschakeld → 57.

Raadpleeg de brochure "Comfort & veiligheid voor uw kinderen", verkrijgbaar bij de dealer, om een kinderzitje te kiezen dat geschikt is voor uw kind en aanbevolen wordt voor uw auto.

X = Stoel niet geschikt voor het installeren van kinderzitjes.

U = Stoel waarin een kinderzitje dat is goedgekeurd als "Universeel" kan worden bevestigd met de autogordel; controleer of het zitje kan worden gemonteerd.

B2 / B3 = zittingverhogers in groep 2 en 3 (15 tot 25 kg en 22 tot 36 kg).

(3) Zet de stoel zo ver mogelijk naar achteren en zo hoog mogelijk en zet de rugleuning licht schuin (ongeveer 25°).

(4) Een reiswieg kan dwars in de auto worden geplaatst; dit kost minstens twee zitplaatsen. Plaats het hoofd van het kind richting de binnenkant van de auto.

(5) Voordat u een achterwaarts gericht kinderzitje installeert, beweegt u de voorstoel zo ver mogelijk naar voren. Zodra het kinderzitje is geïnstalleerd, beweegt u de voorstoel zo ver mogelijk naar achteren zonder dat deze het kinderzitje raakt.

(6) Verwijder in ieder geval de hoofdsteun van de stoel achter waarop het kinderzitje is geplaatst. Dit moet gebeuren voordat u het kinderzitje plaatst → 39. Schuif de stoel vóór het kind naar voren, zet de rugleuning naar voren om contact tussen de stoel en de benen van het kind te voorkomen.



(7) **LEVENSGEVAAR OF RISICO OP ERNSTIG LETSEL:** plaats nooit een kinderzitje met een vloersteun op de middelste stoel.

KINDERZITJES

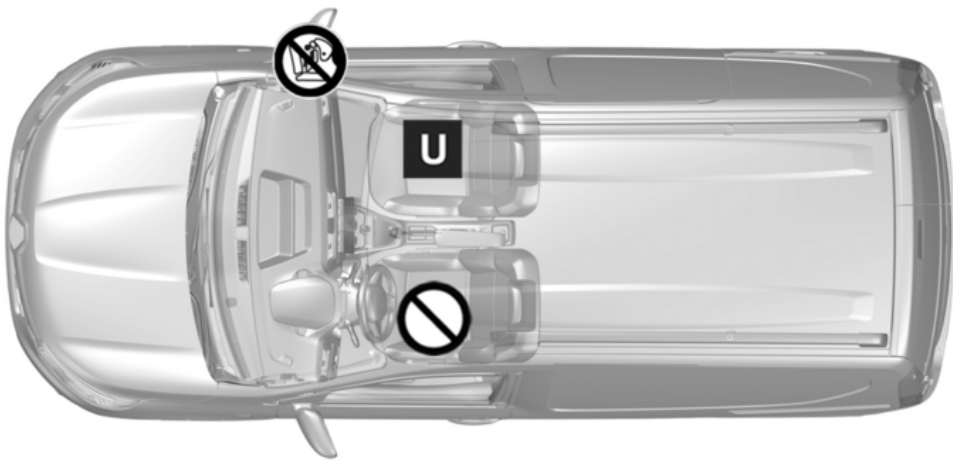

Overzicht van de installatie in de besteluitvoering

2



49014

KINDERZITJES

-  Controleer de staat van de airbag voordat u een passagier laat plaatsnemen of een kinderzitje installeert.
-  Plaats verboden voor het installeren van een kinderzitje.
-  Stoel geschikt voor bevestiging van een "Universeel" goedgekeurd kinderzitje met behulp van een veiligheidsgordel.



RISICO OP DODELIJK OF ERNSTIG LETSEL: controleer voordat u een kinderzitje tegen de rijrichting in op de passagiersstoel voor plaatst, of de airbag is uitgeschakeld → 57.



Door het gebruik van een niet bij de auto passend kinderveiligheidssysteem wordt de baby of het kind niet correct beschermd. Het kan ernstig of zelfs dodelijk letsel oplopen.



Controleer of uw kind altijd vastzit en het harnas of de gordel correct is afgesteld en aangepast → 44.
Pas indien nodig de zitpositie aan.

KINDERZITJES

Inbouwtafel voor besteluitvoering

In de tabel hieronder staat dezelfde informatie als op het overzicht van de volgende bladzijde, overeenkomstig de wettelijke voorschriften.

Bestelwagenuitvoering			
Type kinderzitje	Gewicht van het kind	Zitplaats voorin passagier	
		met airbag zonder uitschakeling	zonder passagiersairbag of met uitgeschakelde passagiersairbag
Reiswieg dwars Goedgekeurd voor groep 0	< tot 10 kg	X	X
Kuipzitjes achterstevoren Goedgekeurd voor groep 0 of 0+	< tot 13 kg	X	U (2) (3)
Zitjes achterstevoren Goedgekeurd voor groep 0+ en 1	< tot 13 kg en 9 tot 18 kg	X	U (2) (3)
Kinderzitje vooruit geplaatst Goedgekeurd voor groep 1	9 kg tot 18 kg	U (1) (3)	X
Zittingverhoger Goedgekeurd voor groep 2 of 3	15 tot 25 kg en 22 tot 36 kg	U (1) (3)	X

Raadpleeg de brochure "Comfort & veiligheid voor uw kinderen", verkrijgbaar bij de dealer, om een kinderzitje te kiezen dat geschikt is voor uw kind en aanbevolen wordt voor uw auto.

KINDERZITJES

X= stoel niet geschikt voor het installeren van kinderzitjes.

U = Stoel waarin een kinderzitje dat is goedgekeurd als "Universeel" kan worden bevestigd met de autogordel; controleer of het zitje kan worden gemonteerd.

(3) Zet de stoel zo ver mogelijk naar achteren en zo hoog mogelijk en zet de rugleuning licht schuin (ongeveer 25°).



(1) LEVENSGEVAAR OF GEVAAR VAN ERNSTIG LETSEL: plaats nooit een kinderzitje achterstevoren op de voorstoel als de auto beschikt over een passagiersairbag die niet kan worden uitgeschakeld.

(2) LEVENSGEVAAR OF GEVAAR VAN ERNSTIG LETSEL: voordat u een kinderzitje achterstevoren op de passagiersstoel voorin plaatst, moet u controleren of de passagiersairbag voor is uitgeschakeld → 57.

KINDERZITJES

Bevestiging met ISOFIX-systeem

2

Installatieschema voor vijfzits breakuitvoering

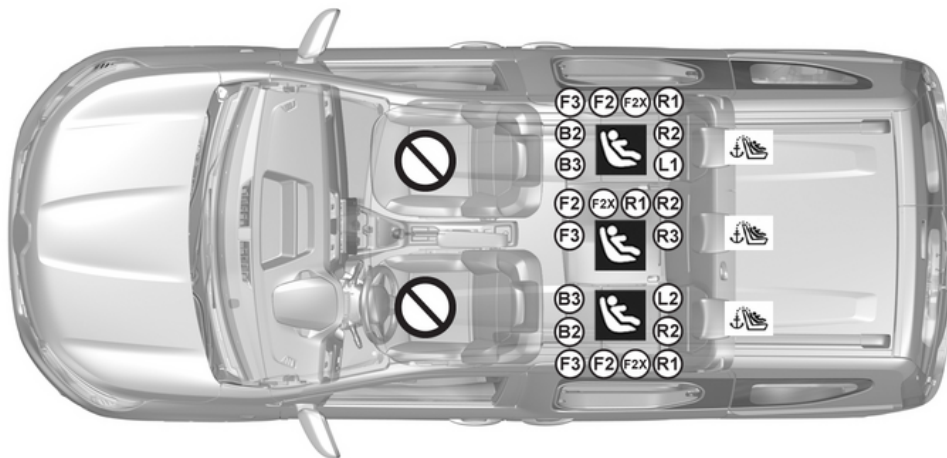

67334

KINDERZITJES

 Plaats verboden voor het installeren van een kinderzitje.

 Plaats waar een ISOFIX kinderzitje is toegelaten.

De zitplaatsen achter zijn voorzien van een verankeringspunt waaraan een universeel ISOFIX vooruit geplaatst kinderzitje kan worden bevestigd, zoals gemarkeerd door het  -symbool. De verankeringspunten bevinden zich achter de achterbank onderaan elke rugleuning.



Door het gebruik van een niet bij de auto passend kinderveiligheidssysteem wordt de baby of het kind niet correct beschermd. Het kan ernstig of zelfs dodelijk letsel oplopen.



Controleer of uw kind altijd vastzit en het harnas of de gordel correct is afgesteld en aangepast → 44.
Pas indien nodig de zitpositie aan.

KINDERZITJES

Installatieschema voor vierzits breakuitvoering

2

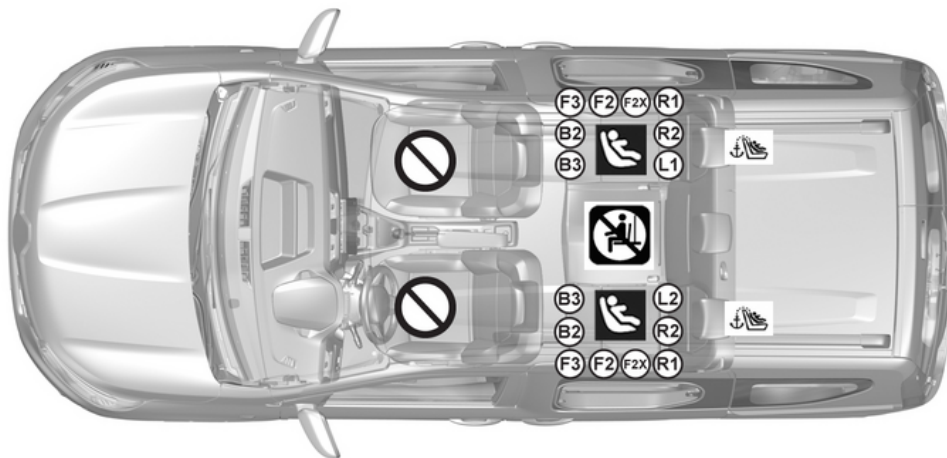

67335

KINDERZITJES



Plaats verboden voor het installeren van een kinderzitje.



Vervoer van een passagier is **STRENG VERBODEN**.



Plaats waar een ISOFIX kinderzitje is toegelaten.

De zitplaatsen achter zijn voorzien van een verankeringspunt waaraan een universeel ISOFIX vooruit geplaatst kinderzitje kan worden bevestigd, zoals gemarkeerd door het -symbool. De verankeringspunten bevinden zich achter de achterbank onderaan elke zijdelingse rugleuning.



Door het gebruik van een niet bij de auto passend kinderveiligheidssysteem wordt de baby of het kind niet correct beschermd. Het kan ernstig of zelfs dodelijk letsel oplopen.



Controleer of uw kind altijd vastzit en het harnas of de gordel correct is afgesteld en aangepast → 44.
Pas indien nodig de zitpositie aan.

KINDERZITJES

Inbouwtafel voor Estate-uitvoering

2

Break uitvoering						
Type kinderzitje	Gewicht van het kind	Grootte van het zitje [Hoogte]	Zitplaats voorin passagier		Achterstoelen	
			met airbag zonder uitschakeling	zonder airbag of met uitgeschakelde airbag	Zitplaatsen aan de zijkanten	Zitplaats midden ALLEEN in de uitvoering met vijf zitplaatsen
Reiswieg dwars Goedgekeurd voor groep 0	< tot 10 kg	L1 [F] L2 [G]	X	X	IL (1)	X
Kuipzitje achterstevoren geplaatst Goedgekeurd groep 0 of 0+	< tot 13 kg	R1 [E]	X	X	IL (2)	IL (2) (4)
Kinderzitje achterstevoren geplaatst Goedgekeurd voor groep 0+ of 1	< tot 13 kg	R2 [D]	X	X	IL (2)	IL (2)(4)
	9 tot 18 kg	R3 [C]	X	X	X	IL (2)(4)
Kinderzitje vooruit geplaatst Goedgekeurd voor groep 1	9 kg tot 18 kg	F3 [A], F2 [B], F2X [B1]	X	X	IUF-IL (3)	IUF-IL (3)(4)

KINDERZITJES

Zittingverhoger Goedgekeurd voor groep 2 of 3	15 tot 25 kg en 22 tot 36 kg	B2/B3	X	X	IUF-IL (3)	X
Zitje, maat I			X	X	X	X

2

In de tabel hierboven staat dezelfde informatie als op het overzicht op de vorige bladzijden, overeenkomstig de wettelijke voorschriften.

Raadpleeg de brochure "Comfort & veiligheid voor uw kinderen", verkrijgbaar bij de dealer, om een kinderzitje te kiezen dat geschikt is voor uw kind en aanbevolen wordt voor uw auto.

X = Stoel niet geschikt voor het installeren van kinderzitjes.

IUF = Stoel waarin een voorwaarts gericht universeel kinderzitje met ISOFIX-bevestigingen kan worden geplaatst: controleer of dit correct kan worden gemonteerd.

IL = Stoel waarin een semi-universeel of voertuigspecifiek kinderzitje met ISOFIX-bevestigingen kan worden geplaatst: controleer of dit correct kan worden gemonteerd.

(1) Een reiswieg kan dwars in de auto worden geplaatst; dit kost minstens twee zitplaatsen. Plaats het hoofd van het kind richting de binnenkant van de auto.

(2) Voordat u een achterwaarts gericht kinderzitje installeert, beweegt u de voorstoel zo ver mogelijk naar voren. Zodra het kinderzitje is geïnstalleerd, beweegt u de voorstoel zo ver mogelijk naar achteren zonder dat deze het kinderzitje raakt.

(3) Verwijder in ieder geval de hoofdsteen van de stoel achter waarop het kinderzitje is geplaatst. Dit moet gebeuren voordat u het kinderzitje plaatst → **39**. Schuif de stoel vóór het kind naar voren, zet de rugleuning naar voren om contact tussen de stoel en de benen van het kind te voorkomen.

De grootte van een ISOFIX kinderzitje wordt aangegeven door een letter:

- F3 [A], F2 [B], F2X [B1]: naar voren gerichte zitjes van groep 1 (9 tot 18 kg);
- R3 [C]: achterwaarts gerichte zitjes van groep 1 (van 9 tot 18 kg);
- R1 [E], R2 [D]: achterwaarts gerichte zitjes of kuipstoelen van groep 0 of 0+ (minder dan 13 kg);
- L1 [F], L2 [G]: reiswieg van groep 0 (minder dan 10 kg);
- B2, B3: stoelverhogers van groep 2 en 3 (15 tot 25 kg en 22 tot 36 kg);

KINDERZITJES



(4) LEVENSGEVAAR OF RISICO OP ERNSTIG LETSEL: plaats nooit een kinderzitje met een vloersteun op de middelste stoel.

2

KINDERVEILIGHEID: DE PASSAGIERSAIRBAG VOORIN UITSCHAKELEN, INSCHAKELEN

Kinderveiligheid: de passagiersairbag voorin uitschakelen, inschakelen

Uitschakelen van de passagiersairbag voorin

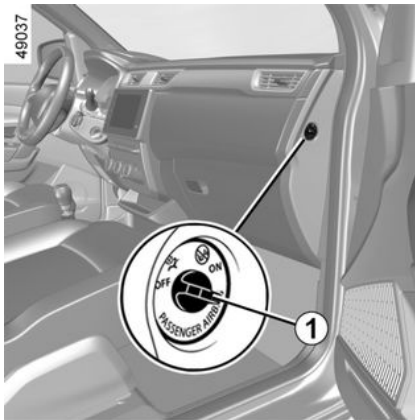

nadat u een kinderzitje op de passagiersstoel voorin installeert:

- controleer of het kinderzitje op deze stoel kan worden geïnstalleerd;
- u **moet de airbag uitschakelen** als u een achterstevoren geplaatst kinderzitje gebruikt.



Uitschakelen van de airbag: druk met stilstaande auto en contact uit, op de grendel 1 en draai deze naar stand OFF.

Als het contact wordt ingeschakeld, **moet** u controleren of het

waarschuwinglampje 2  correct brandt.

Dit lampje blijft constant branden om u eraan te herinneren dat u een kinderzitje kunt gebruiken.



De passagiersairbag voorin mag alleen worden in- of uitgeschakeld als de **auto stilstaat met het contact uit.**

Als dit gebeurt met contact aan, licht het controlelampje  op. Om de staat van de airbag weer in overeenstemming te brengen met de stand van de grendel, zet u het contact uit en weer aan.

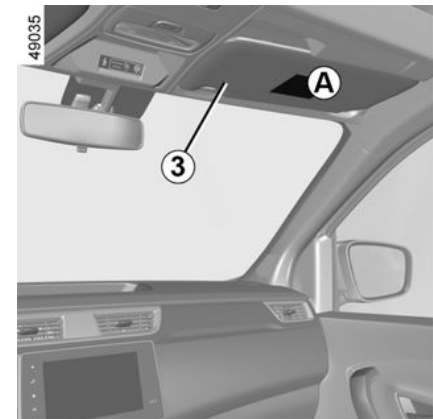

KINDERVEILIGHEID: DE PASSAGERSAIRBAG VOORIN UITSCHAKELEN, INSCHAKELEN

58034



De markeringen op het dashboard en de labels **A** aan elke kant van de zonneklep van de passagier **3** (zie bovenstaand voorbeeld van label) herinneren u aan deze instructies.

Inschakelen van de passagiersairbag voorin

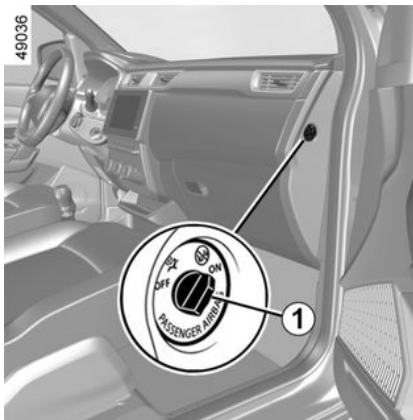

Zodra het kinderzitje van de passagiersstoel verwijderd is, moet u de airbag weer inschakelen om de voorpassagier bij een botsing te beschermen.

Opnieuw inschakelen van de airbag: druk met stilstaande auto en contact uit, op de grendel **1 en draai deze naar stand **ON**.**

Als het contact wordt ingeschakeld, **moet** u controleren of het

waarschuwingsslampje **2**  uit is.

De passagiersairbag voorin is ingeschakeld.

Storingen

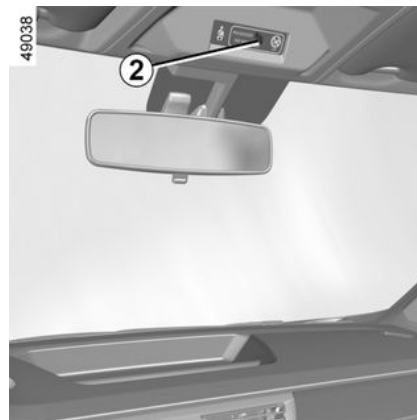

In geval van een storing aan het systeem voor het in- en uitschakelen van de passagiersairbag voorin, is het verboden een achterstevoren geplaatst kinderzitje op de voorstoel te gebruiken.

Het gebruik van de voorstoel door een passagier wordt ook afgeraden.

Raadpleeg zo snel mogelijk een merkdealer.

KINDERVEILIGHEID: DE PASSAGIERSAIRBAG VOORIN UITSCHAKELEN, INSCHAKELEN

2



GEVAAR

Omdat het gebruik van de airbag voor passagiers voor niet compatibel is met de positie van een achterstevoren geplaatst kinderzitje, mag u **NOOIT** een dergelijk zitje installeren op een stoel met een **ACTIEVE** frontale **AIRBAG**. Dit kan leiden tot het **overlijden** of tot **ernstig letsel** van het **kind**.



De passagiersairbag voorin mag alleen worden in- of uitgeschakeld als de **auto stilstaat met het contact uit**.

Als dit gebeurt met contact aan,

licht het controlelampje  op.

Om de staat van de airbag weer in overeenstemming te brengen met de stand van de grendel, zet u het contact uit en weer aan.

BEDIENINGSORGANEN

Bedieningsorganen stuurinrichting links

2

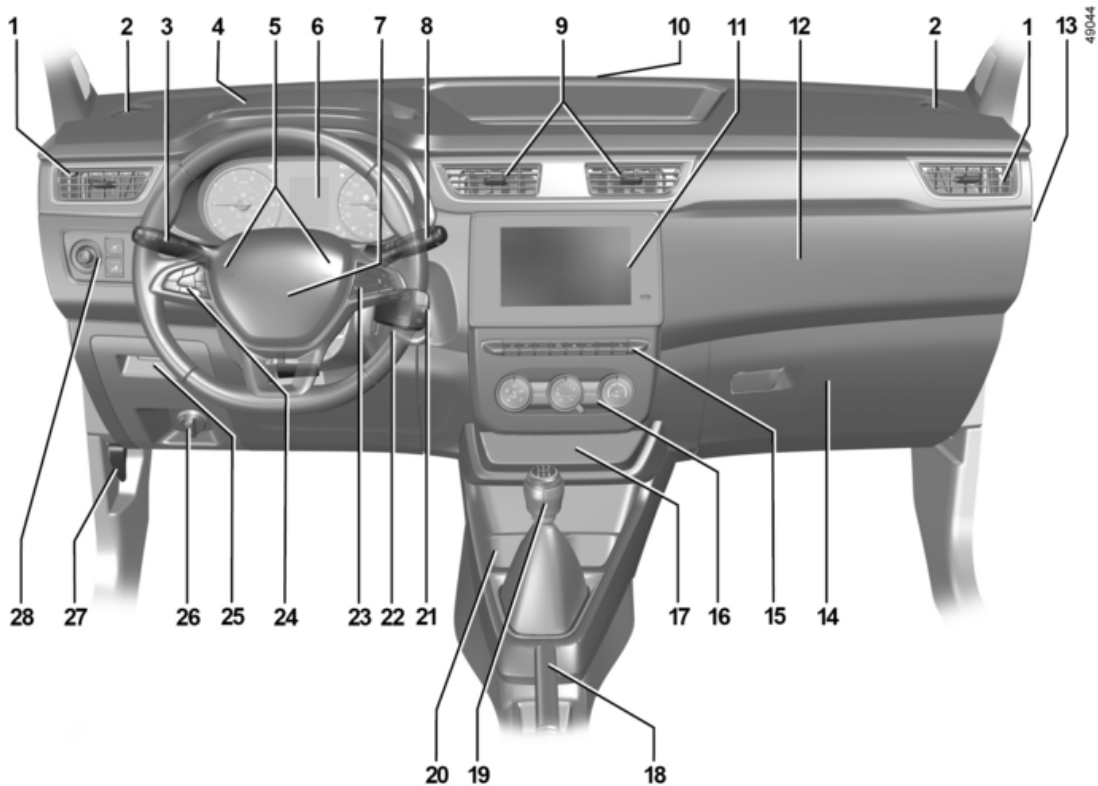

BEDIENINGSORGANEN

De aanwezigheid van de uitrusting IS AFHANKELIJK VAN DE UITVOERING VAN DE AUTO EN VAN HET LAND.

1. Zijrooster
2. Ontwasemingskleuf aan zijkant.
3. Schakelaar voor:
 - richtingaanwijzers,
 - verlichting buitenkant,
 - mistlichten voor,
 - mistachterlicht.
4. USB-aansluitingen in dashboardkastje en accessoiresaansluiting.
5. Claxon.
6. Instrumentenpaneel.
7. Plaats bestuurdersairbag.
8. Schakelaar voor de ruitenwissers en -sproeiers voor en achter.
9. Centrale ventilatieroosters
10. Ontwasemingskleuf in het midden.
11. Plaats voor radio, navigatiesysteem of persoonlijke spulletjes.
12. Ruimte voor passagiersairbag of opbergvak.
13. Knop voor in-/uitschakelen van de passagiersairbag.

14. Dashboardkastje/opbergvak passagier.

15. Schakelaars voor:

- parkeerhulp in-/uitschakelen,
- elektrische portiervergrendeling in-/uitschakelen,
- alarmknipperlichten in-/uitschakelen,
- stoelverwarming voor,
- het inschakelen/uitschakelen van de ECO-modus
- Inschakelen, uitschakelen van de functie Stop and Start.

16. Schakelaars voor:

- verwarming of airconditioning,
- achterrait- en buitenspiegelverwarming.

17. Opbergruimte.

18. Handrem.

19. Versnellingshendel.

20. Locatie voor asbak of bekerhouder en sigarettenaansteker of accessoiresaansluiting.

21. Bedienings satelliet radio.

22. Startschakelaar.

23. Schakelaars voor:

- functiekeuze van de boordcomputer.
- spraakcommando van multimediasysteem.

24. Knoppen voor de snelheidsregelaar/-begrenzer en hoofdschakelaar.

25. Dashboardkastje/zekeringenkast bestuurder.

26. Afstelknop koplampen.

27. Knop voor het ontgrendelen van de motorkap.

28. Schakelaars voor:

- Afstelling van de buitenspiegels,
- inschakelen/uitschakelen van de wegliggingscontrole.
- inschakelen/uitschakelen van de ESC-modus,
- inschakelen/uitschakelen van de functie dodehoekwaarschuwing.

BOORDCOMPUTER

Algemeen

2

Boordcomputer 1

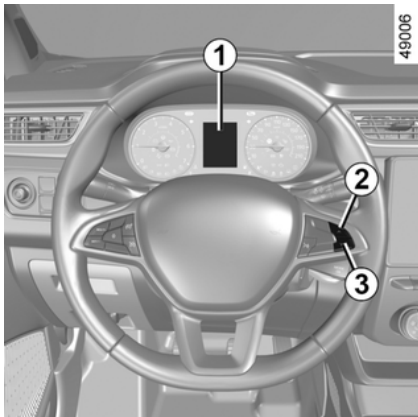

Afhankelijk van de auto, beschikt hij over de volgende functies:

- kilometerteller;
- reisgegevens;
- informatiemeldingen;
- storingsberichten (in combinatie met

het lampje );

– waarschuwingen (in combinatie met

het lampje ).

Alle functies zijn beschreven op de volgende bladzijden.

Keuzetoetsen 2 of 3 op het display

Bladder door de volgende informatie door steeds kort te drukken op knop **2** of **3** (de weergave hangt af van de auto-uitrusting en van het land):

a) totaalrekening en dagrekening van de afgelegde afstand,

b) gegevens van de reis:

- gemiddeld verbruik;
- huidig verbruik;
- geschat bereik met resterende brandstof;
- kilometerteller;
- Gemiddelde snelheid

c) huidige snelheid.

d) onderhoudsinterval;

e) reset de bandenspanningen;

f) functieoverzicht, informatieboodschappen en storingsboodschappen;

g) geschat bereik met de resterende reagens;

h) motorkoelvloeistoftemperatuur;

i) klokje en buitentemperatuur;

j) algemene instellingen.

Nulinstelling van de dagrekening

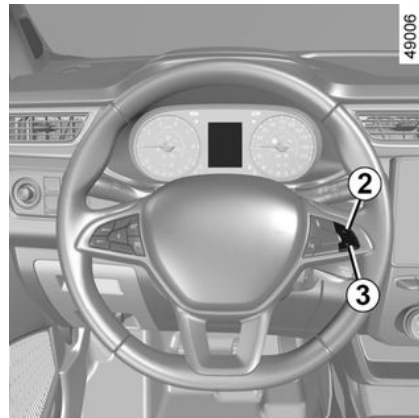

Druk, met "dagrekening" geselecteerd op het display, op de knop **2** of **3** tot de dagrekening weer op nul staat.

Nulinstelling van de gegevens van de reis

Selecteer een van de ritparameters op het display en druk op toets **2** of **3** of tot de display reset.

Betekenis van de waarden gedurende de eerste paar kilometer na een nulinstelling

De waarden van gemiddeld verbruik en gemiddelde snelheid worden stabiel en nauwkeuriger naarmate

BOORDCOMPUTER

de afgelegde afstand vanaf de laatste nulinstelling groter wordt.

Het gemiddeld verbruik kan afnemen als:

- de auto met een constante snelheid rijdt;
- de motor zijn bedrijfstemperatuur bereikt (nulinstelling bij koude motor);
- u vanuit druk stadsverkeer op de buitenweg komt.





Automatische nulinstelling van de gegevens van de reis

De nulinstelling gebeurt automatisch als één van de gegevens zijn maximale waarde bereikt.

BOORDCOMPUTER







Gegevens van de reis





De hier vermelde infoweergave **HANGT AF VAN DE UITRUSTING VAN DE AUTO EN VAN HET LAND.**

Voorbeelden van de selectie	Betekenis van de gekozen aanduiding
<p>101778 km 112.4 km</p>	<p> a) Totaalteller en dagteller.</p>
<p>Gemiddeld</p> <p> 5.8 L/100</p>	<p> b) Gegevens van de reis: Gemiddeld brandstofverbruik. De waarde wordt aangegeven na minstens 400 meter gereden te hebben sinds de laatste nulinstelling.</p>
<p>ACTUEEL VERBRUIK</p> <p> 7.4 L/100</p>	<p> Actueel verbruik. De waarde verschijnt bij een snelheid van 20 km/u, afhankelijk van de auto.</p>

BOORDCOMPUTER

2

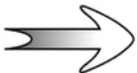

Voorbeelden van de selectie	Betekenis van de gekozen aanduiding
<p data-bbox="107 210 228 232">Actieradius</p>  <p data-bbox="359 284 439 306">541 km</p>	 <p data-bbox="686 244 1176 266">Het bereik met de overgebleven brandstof.</p> <p data-bbox="686 277 1400 300">Deze waarde wordt aangegeven na 400 meter gereden te hebben.</p>
<p data-bbox="107 404 193 426">Afstand</p>  <p data-bbox="359 474 439 497">522 km</p>	 <p data-bbox="686 456 1206 479">Afgelegde afstand sinds de laatste nulinstelling.</p>
<p data-bbox="107 598 228 620">Gemiddeld</p>  <p data-bbox="359 668 485 691">123.4 km/h</p>	 <p data-bbox="686 628 1241 650">Gemiddelde snelheid sinds de laatste nulinstelling.</p> <p data-bbox="686 661 1400 684">Deze waarde wordt aangegeven na 400 meter gereden te hebben.</p>
<p data-bbox="107 814 198 836">90 km/h</p>	 <p data-bbox="686 814 1180 836">c) Actuele snelheid (afhankelijk van de auto).</p>

Voorbeelden van de selectie	Betekenis van de gekozen aanduiding
<p data-bbox="84 165 746 225">Boordcomputer met de ingebouwde onderhoudsboodschap</p> <div data-bbox="99 269 731 729"><p data-bbox="99 269 356 404">Afstand tot de volgende onderhoudsbeurt</p><p data-bbox="511 269 731 404">Servicebeurt binnen... 30 000 Km / 12 maanden</p> <p data-bbox="511 449 731 583">Onderhoudsbeurt over 300 Km / 24 dagen</p> <p data-bbox="511 622 731 729">Onderhoudsbeurt uitvoeren</p></div>	<p data-bbox="765 236 1029 264">d) Onderhoudsinterval.</p> <p data-bbox="765 269 1415 404">Druk, met contact aan en stilstaande motor en de display ingesteld op "Onderhoudsinterval", circa 5 seconden op de toets 2 of 3 om de afstand of de tijd tot de volgende onderhoudsbeurt weer te geven. Als de afstand of tijd dichtbij het interval is, zijn verschillende gevallen mogelijk:</p> <ul data-bbox="765 409 1415 572" style="list-style-type: none">- overgebleven afstand minder dan 1500 km of een maand: de melding "onderhoudsbeurt binnen" wordt weergegeven met de dichtstbijzijnde termijn (afstand of tijd);- resterende afstand is 0 km of datum van onderhoudsbeurt is bereikt: de boodschap "Onderhoud uitvoeren" wordt weergegeven en het waarschuwingslampje <p data-bbox="765 589 946 622"> licht op.</p> <p data-bbox="765 628 1332 656">Laat zo snel mogelijk een onderhoudsbeurt uitvoeren.</p>
<p data-bbox="84 781 1415 829">Resetten: om de afstand tot de volgende onderhoudsbeurt te resetten, houdt u toets 2 of 3 ongeveer 10 seconden ingedrukt, totdat de rijafstand tot de volgende onderhoudsbeurt permanent wordt weergegeven.</p>	
<p data-bbox="84 846 1400 916">Opmerking: als een onderhoudsbeurt wordt uitgevoerd zonder de olie te verversen, moet alleen de afstand tot de volgende onderhoudsbeurt worden gereset. Bij olie verversen moet zowel de afstand tot de volgende onderhoudsbeurt als tot de volgende olieversing worden gereset.</p>	

Voorbeelden van de selectie	Betekenis van de gekozen aanduiding
<p>Boordcomputer met de ingebouwde onderhoudsboodschap</p> <div style="display: flex; flex-direction: column; align-items: center;"> <div style="display: flex; align-items: center; margin-bottom: 20px;"> <div style="border: 1px solid black; padding: 5px; margin-right: 20px;">Afstand tot de volgende onderhoudsbeurt</div> <div style="font-size: 2em; margin-right: 20px;">➔</div> <div style="border: 1px solid black; padding: 5px;">Servicebeurt binnen... 30 000 Km / 12 maanden</div> </div> <div style="display: flex; align-items: center; margin-bottom: 20px;"> <div style="font-size: 2em; margin-right: 20px;">➔</div> <div style="border: 1px solid black; padding: 5px;">Onderhoudsbeurt over 300 Km / 24 dagen</div> </div> <div style="display: flex; align-items: center;"> <div style="font-size: 2em; margin-right: 20px;">➔</div> <div style="border: 1px solid black; padding: 5px;">Onderhoudsbeurt uitvoeren</div> </div> </div>	<p>d) Levensduur van de accu tot de volgende olieerversing</p> <p>Als met het contact aan en stilstaande motor het bericht "Onderhoudsinterval" verschijnt, drukt u ongeveer 5 seconden op knop 2 of 3 om de afstand tot de volgende onderhoudsbeurt weer te geven; daarna drukt u op de knop 2 om de afstand tot de volgende olieerversing weer te geven (afstand of tijd tot de volgende onderhoudsbeurt). Als de afstand of tijd dichtbij het interval is, zijn verschillende gevallen mogelijk:</p> <ul style="list-style-type: none"> – overgebleven afstand minder dan 1500 km of een maand: de melding "Onderhoudsbeurt binnen" wordt weergegeven met de dichtstbijzijnde termijn (afstand of tijd); – resterende afstand is 0 km of datum van olieerversing bereikt: de boodschap "Onderhoud uitvoeren" wordt weergegeven en het waarschuwingslampje  licht op. Laat zo snel mogelijk de olie verversen.
<p>afhankelijk van de auto past de afstand tot olieerversing zich aan de rijstijl aan (veel langzaam rijden, huis-aan-huis bezorgen, lang rijden met stationair toerental, trekken van een aanhangwagen enz.). De resterende afstand tot de volgende olieerversing kan dus in sommige gevallen sneller afnemen dan de werkelijk afgelegde afstand.</p> <p>Resetten: om de afstand tot de volgende onderhoudsbeurt te resetten, houdt u toets 2 of 3 ongeveer 10 seconden ingedrukt, totdat de rijafstand tot de volgende olieerversing permanent wordt weergegeven.</p> <p>Opmerking: als een onderhoudsbeurt wordt uitgevoerd zonder de olie te verversen, moet alleen de afstand tot de volgende onderhoudsbeurt worden gereset. Bij olie verversen moet zowel de afstand tot de volgende onderhoudsbeurt als tot de volgende olieerversing worden gereset.</p>	







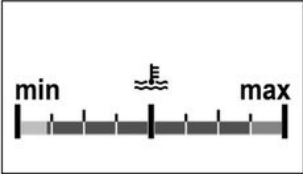

BOORDCOMPUTER

2

Voorbeelden van de selectie	Betekenis van de gekozen aanduiding
<p data-bbox="148 227 622 320">Bandenspanning resetten, indrukken en ingedrukt houden</p> 	<p data-bbox="1062 224 1425 281">e) Reset de bandenspanningen. ➔ 145.</p>
<p data-bbox="148 409 622 598">Geen boodschap in geheugen</p> 	<p data-bbox="1062 330 1286 353">f) Functieoverzicht.</p> <p data-bbox="1062 364 1388 387">Aanduiding achtereenvolgens:</p> <ul data-bbox="1062 397 1425 580" style="list-style-type: none">- informatieberichten (ESC uitgeschakeld/ingeschakeld, STOP and START ingeschakeld enz.)- storingsberichten (controleer inspuitstelsel, controleer airbag, enz.).
<p data-bbox="148 641 622 734">ADBLUE BIJVULLEN VOOR 2400 km</p> 	<p data-bbox="1062 624 1350 675">g) Geschat bereik met de resterende reagens.</p> <p data-bbox="1062 686 1135 710">➔ 123.</p>

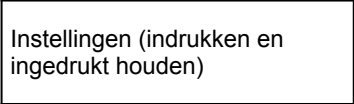
BOORDCOMPUTER

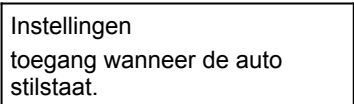
2

Voorbeelden van de selectie	Betekenis van de gekozen aanduiding
	 h) Motorkoelvloeistoftemperatuur.
	 i) Klokje en buitentemperatuur.
	 j) Algemene instellingen. Druk circa 5 seconden op de knop 2 of 3 om de displaytaal te selecteren.
	 Geeft aan dat de auto moet stoppen om toegang te krijgen tot het menu "Algemene instellingen".

BOORDCOMPUTER

Informatiemeldingen

2

Zij kunnen u helpen bij het starten van de auto of u informeren over een keuze of een omstandigheid.

Voorbeelden van informatiemeldingen worden hierna gegeven.

Voorbeeld van boodschap	Betekenis van de gekozen aanduiding
"Accu zwak start de motor"	Geeft aan dat de auto moet worden gestart om de accu op te laden (bijvoorbeeld wanneer men tijdens een langdurige stilstand naar de radio heeft geluisterd).
"Test systemen"	Wordt weergegeven, contact aan, als de auto zichzelf controleert.
"Automatische portiervergrendeling uitgeschakeld"	Geeft aan dat de automatische portiervergrendeling tijdens het rijden is uitgeschakeld → 31.
"Olie bijvullen"	Geeft aan dat het oliepeil moet worden bijgevuld → 207.

Storingsmeldingen

Zij verschijnen bij het  waarschuwingslampje en geven aan u zo snel mogelijk voorzichtig naar een merkdealer moet rijden. Als u dit voorschrift negeert, loopt u het risico dat uw auto beschadigd wordt.

Zij verdwijnen door een druk op de keuzetoets van de aanduiding of na enkele secondes en worden opgeslagen in het functieoverzicht. Het lampje  blijft branden. Voorbeelden van storingsmeldingen worden hieronder gegeven.

Voorbeeld van boodschap	Betekenis van de gekozen aanduiding
"Brandstoffilter aftappen"	Geeft aan dat er water in het brandstoffilter is, raadpleeg zo snel mogelijk een merkdealer.
"Controleer auto"	Geeft een storing aan van een van de opname-elementen van de pedalen, van het beheersysteem van de accu of van een opname-element van het oliepeil.
"Controleer airbag"	Geeft een storing aan van de aanvullende veiligheidsvoorzieningen. In geval van een ongeluk, bestaat het risico dat ze niet geactiveerd worden.
"Luchtverontreiniging controleren"	<ul style="list-style-type: none">– Geeft een storing aan van het roetfiltersysteem van de auto.– Geeft een storing aan in het systeem voor emissiebeperking als dit gepaard gaat met het waarschuwingslampje  → 123.
"Controleer SOS-oproep"	Geeft een storing in het noodoproepsysteem aan.

Alarmmeldingen

2

Deze verschijnen met het controlelampje **STOP**. U moet dan, voor uw eigen veiligheid, direct stoppen zodra dit zonder gevaar mogelijk is. Stop de motor en start deze niet opnieuw. Raadpleeg een merkdealer.

Hierna krijgt u voorbeelden van waarschuwingen. **Opmerking:** de berichten verschijnen afzonderlijk of afwisselend (als er meerdere berichten zijn), eventueel samen met een controlelampje en/of een geluidssignaal.

Voorbeeld van boodschap	Betekenis van de gekozen aanduiding
"Risico op motorstoring"	Geeft een storing van het inspuitsysteem, een oververhitting van de motor van de auto of een ernstig probleem met de motor van de auto aan.
"Stuurkolom defect"	Geeft een probleem in de stuurinrichting aan.
"storing remsysteem"	Geeft een probleem met het remsysteem aan. Zet de automatische parkeerrem met de hand vast en zorg of de auto niet weggrolt door middel van een blok.
"Lekke band"	Dit betekent dat minstens een van de banden lek is of veel te lage spanning heeft.
"GEVAAR elektrische storing"	Geeft een probleem in het laadstroomcircuit van de accu aan (dynamo, enz.).

BOORDCOMPUTER

Displays en meters

Brandstofpeilmeter 1 of 4



Het aantal blokjes dat oplicht geeft het brandstofpeil aan.

Als het minimumpeil is bereikt, licht het

waarschuwingsslampje  op het instrumentenpaneel op en klinkt een geluidssignaal. Ga zo snel mogelijk tanken.

Boordcomputer A of B



→ 88

Snelheidsmeters 2 en, afhankelijk van de auto, 3

(km of mijl per uur)

Regel uw snelheid volgens de snelheidsmeter 2 of 3. Raadpleeg bij een verschil tussen de snelheidsmeters de goedgekeurde snelheidsmeter 2 en neem contact op met een merkdealer.

Toerenteller 5 (tr/min x 1000)

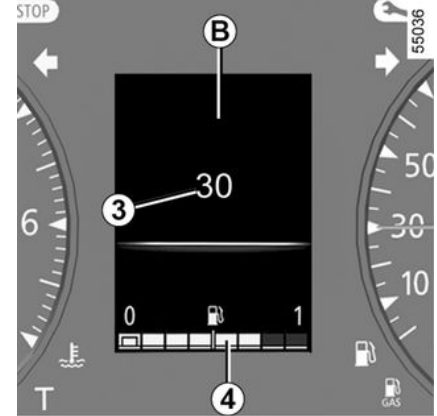

49042

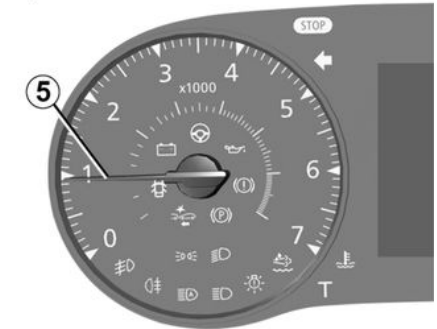

2

BOORDCOMPUTER

Klok en buitentemperatuur

2

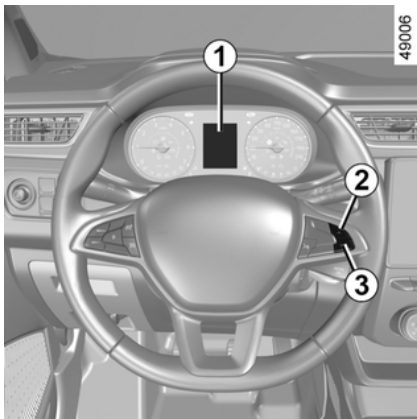

Auto's zonder een multimediascherm

Houd de schakelaar **2** of **3** gedurende enkele seconden ingedrukt om het display **1** te openen en de tijd in te stellen.

De urenaanduiding knippert. U bent nu in de afstelmodus: druk op schakelaar **2** of **3** om de uren in te stellen.

Na enkele seconden gaan de minuten knipperen: druk op schakelaar **2** of **3** om deze in te stellen.

Wacht even als u klaar bent, voordat u het display wijzigt.



Auto's met een multimediascherm A

De tijd en buitentemperatuur verschijnen op het multimediascherm **A**.

Raadpleeg de multimedia-instructies.

 Afhankelijk van de auto, als de elektrische voeding onderbroken is geweest (losgenomen accukabel, zekering doorgebrand enz.) wordt de klok automatisch weer gelijk gezet na enkele minuten, zodra het systeem weer GPS-informatie kan ontvangen.

Buientemperatuurmeter

Bijzonder geval:

Als de buitentemperatuur tussen $-3\text{ }^{\circ}\text{C}$ en $+3\text{ }^{\circ}\text{C}$ ligt, knipperen de tekens $^{\circ}\text{C}$ (waarschuwing voor kans op gladheid).



Buientemperatuurmeter

De buitenthermometer is beslist geen gladheidsdetector. Gladheid is niet alleen van de temperatuur afhankelijk, maar van meer factoren zoals de ligging van de weg en de vochtigheid van de lucht.

CONTROLEEN WAARSCHUWINGSLAMPJES

De hier vermelde infoweergave
**HANGT AF VAN DE UITRUSTING
VAN DE AUTO EN VAN HET LAND.**

Instrumentenpaneel A



Als er geen visueel of geluidssignaal terug komt, geeft het een storing van het instrumentenpaneel weer. U moet direct stoppen zonder het overige verkeer in gevaar te brengen. Zorg dat de auto inderdaad goed gestopt is en neem contact op met een merkdealer.



Het waarschuwingslampje  geeft aan dat u meteen voorzichtig **naar een merkdealer** moet rijden. Als u dit advies negeert, loopt u het risico dat uw auto beschadigd wordt.



Voor uw eigen veiligheid dwingt het waarschuwingslampje

STOP u onmiddellijk te stoppen zonder het verkeer in gevaar te brengen. Stop de motor en start deze niet opnieuw. Roep de hulp in van een merkdealer.



Controlelampje markeringslicht



Controlelampje grootlicht



Controlelampje dimlicht



waarschuwingslampje mistlichten voor



Controlelampje mistachterlicht



Controlelampje richtingaanwijzers links



Controlelampje richtingaanwijzers rechts

CONTROLEEN WAARSCHUWINGSLAMPJES

2



Waarschuwinglampje luchtverontreiniging

Bij auto's die hiermee zijn uitgerust, gaat dit lampje branden wanneer de motor wordt gestart en, afhankelijk van de auto, wanneer het contact wordt uitgeschakeld terwijl de motor zich in stand-by → 0 bevindt.

– Als het continu brandt, moet u zo snel mogelijk een erkende dealer raadplegen.

– Als het knippert, moet u vaart verminderen tot het knipperen ophoudt. Neem zo snel mogelijk contact op met een erkende dealer → 140.



Controlelampje snelheidsafhankelijke stuurbekekrachting

Het licht op bij het aanzetten van het contact of het starten van de motor en dooft binnen enkele seconden.

Als het verschijnt tijdens het rijden, samen met het waarschuwinglampje

STOP, duidt dit op een storing in het systeem.

Roep de hulp in van een merkdealer.



Waarschuwinglampje roetfilter → 136 → 134.



Waarschuwinglampje storing remsysteem

Het licht op bij het aanzetten van het contact of het starten van de motor en dooft binnen enkele seconden.

Als het tijdens het remmen gaat branden met het

waarschuwinglampje **STOP** en er een geluidssignaal klinkt, dan wijst het op een daling van de hoeveelheid remvloeistof of een storing aan het remsysteem. Stop onmiddellijk en raadpleeg een merkdealer.

STOP Rood

waarschuwinglampje onmiddellijk stoppen

Dit gaat branden wanneer het contact wordt aangezet of de motor wordt gestart en dooft zodra de motor draait. Het verschijnt tegelijk met andere waarschuwinglampjes en/of berichten en gaat vergezeld van een geluidssignaal.

Voor uw veiligheid dwingt dit u direct te stoppen zodra dit op veilige wijze kan. Stop de motor en start deze niet opnieuw.

Roep de hulp in van een merkdealer.



Oranje waarschuwinglampje

Dit gaat branden bij het aanzetten van het contact en dooft zodra de motor start. Het kan tegelijk met andere controlelampjes en/of berichten verschijnen.

Dit betekent dat u zo snel mogelijk, maar wel **voorzichtig**, naar een merkdealer moet rijden. Als u dit advies negeert, loopt u het risico dat uw auto beschadigd wordt.



Waarschuwinglampje koelvloeistoftemperatuur

Dit licht blauw op wanneer u het contact aanzet of de motor start.

Als het rood wordt, moet u stoppen en de motor een tot twee minuten stationair laten draaien.

De temperatuur zou moeten afnemen en het waarschuwinglampje zou moeten worden uitgeschakeld of opnieuw blauwe oplichten. Als dit niet zo is moet u de motor stoppen. Laat deze afkoelen voordat u de koelvloeistof controleert.

Roep de hulp in van een merkdealer.



Waarschuwinglampje oliedruk

CONTROLEEN WAARSCHUWINGSLAMPJES

Het licht op bij het aanzetten van het contact of het starten van de motor en dooft binnen enkele seconden.

Als het tijdens het rijden gaat branden samen met het waarschuwinglampje

STOP en er een geluidssignaal klinkt, moet u direct stoppen en het contact uitzetten.

Controleer het oliepeil → 207. Als het peil normaal is, betreft het waarschuwinglampje iets anders.

Roep de hulp in van een merkdealer.

Controlelampje

voorverwarming (versie met dieselmotor)

Met contact aan, moet het oplichten. Het geeft aan dat voorverwarmingsstiften werken. Het dooft als de voorverwarming klaar is. De motor kan starten.

waarschuwinglampje voorAirbag

Het licht op bij het aanzetten van het contact of het starten van de motor en dooft binnen enkele seconden.

Als het niet oplicht bij het aanzetten van het contact of als het oplicht bij draaiende motor, wijst dit op een storing in het systeem.

Raadpleeg zo snel mogelijk een merkdealer.

Waarschuwinglampje brandstofpeil

Het licht oranje op wanneer het contact wordt aangezet of de motor wordt gestart en dooft na een paar seconden of licht wit op, afhankelijk van de auto. Als het tijdens het rijden oranje oplicht met een geluidssignaal: ga zo snel mogelijk tanken. Er is dan nog voldoende brandstof over om nog ongeveer 50 km te rijden.

Controlelampje antiblokkeersysteem

Het licht op bij het aanzetten van het contact of het starten van de motor en dooft binnen enkele seconden.

Als dit lampje tijdens het rijden oplicht, wijst dit op een storing in het ABS-systeem.

Er kan dan met de auto worden geremd als bij een auto zonder ABS. Raadpleeg snel een merkdealer.

Waarschuwinglampje voor het reagenspeil en storingen in het EGR-systeem → 123.

Waarschuwinglampje voor overschakelen naar de volgende

versnelling

Dit verschijnt wanneer u beter naar een hogere versnelling (pijl omhoog) of een lagere versnelling (pijl omlaag) zou schakelen → 141.

Waarschuwinglampje laadstroom

Het licht op bij het aanzetten van het contact of het starten van de motor en dooft binnen enkele seconden.

Als het tijdens het rijden gaat branden samen met het waarschuwinglampje

STOP en er een geluidssignaal klinkt, betekent dit dat het elektrische circuit onvoldoende of te veel geladen wordt.

Stop onmiddellijk en raadpleeg een merkdealer.

Controlelampje elektronisch stabiliteitsprogramma (ESC) en tractiecontrole

Dit lampje verschijnt als u het contact aan zet en het verdwijnt na enkele seconden.

Het → 148 waarschuwinglampje kan om verschillende redenen gaan branden.

CONTROLEEN WAARSCHUWINGSLAMPJES

2  **Waarschuwinglampje elektronisch stabiliteitsprogramma (ESC) en tractiecontrolesysteem → 148 niet beschikbaar.**

 **Controlelampje geopend portier**

→ 25.

ECO  **waarschuwinglampje -modus. ECO**

Dit lampje verschijnt als de ECO-modus is geactiveerd → 141.

 **Waarschuwinglampje parkeerrem ingeschakeld → 138.**

 **Controlelampje bij te lage bandenspanning**

Dit lampje verschijnt als u het contact aanzet of de motor start, en het verdwijnt na enkele seconden → 145.

  **Waarschuwinglampjes voor de snelheidsregelaar → 163.**

 **Waarschuwinglampje van de snelheidsbegrenzer → 160.**

 **Controlelampje snelheidsverklipper**

Afhankelijk van het voertuig en het land verschijnt dit en klinkt er een pieptoon. Dit geluidssignaal is te horen zodra de auto sneller rijdt dan 120 km/u. Het waarschuwinglampje blijft branden zolang de snelheid hoger is dan 120 km/u.

 **Waarschuwinglampje motor op stand-by → 0**

 **Waarschuwinglampje motor kan niet op stand-by worden gezet → 0.**

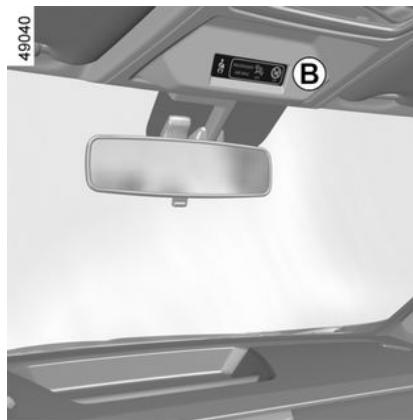

Op display **B**

 **PassagiersAirbagON → 57.**

 **PassagiersAirbagOFF → 57.**

 **Waarschuwinglampje van het niet dragen van de autogordel → 44.**

STUURINRICHTING

Stuurwiel

Afstellen van het stuurwiel

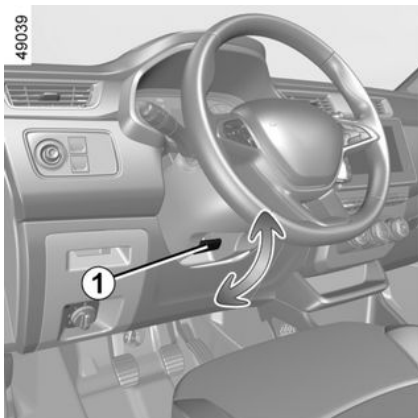

Afhankelijk van de auto, is de stand van het stuurwiel in hoogte verstelbaar.

Trek de hendel **1** naar beneden en zet het stuurwiel in de gewenste stand.

Til daarna de hendel geheel terug omhoog en voorbij het weerstandspunt om het stuurwiel te blokkeren.

Controleer of het stuurwiel goed is vergrendeld.



Voer deze verstellingen uitsluitend uit als de auto stilstaat.

Stuurbekrachtiging

Rijd nooit met een accu die niet genoeg geladen is.

Snelheidsafhankelijke stuurbekrachtiging

De snelheidsafhankelijke stuurbekrachtiging past de mate van bekrachtiging automatisch aan de snelheid waarmee u rijdt aan.

Bij het parkeren is er veel bekrachtiging (voor meer comfort) en met het toenemen van de snelheid vermindert de bekrachtiging (voor een grotere veiligheid bij snel rijden).

Stop and Start functie

Wanneer de motor op stand-by wordt gezet, werkt de stuurbekrachtiging niet. In dit geval wordt de stuurbekrachtiging opnieuw ingeschakeld wanneer de motor opnieuw wordt gestart of de snelheid hoger wordt dan ongeveer 1 km/u (afdalend, helling enz.).



Laat het stuurwiel niet in een uiterste stand gedraaid staan als de auto stil staat.



Bij stilstaande motor of bij een storing in het systeem blijft het mogelijk het stuurwiel te draaien. Er moet meer kracht gezet worden.



Draai nooit aan het stuurwiel wanneer de accu is ontkoppeld.



Zet nooit de motor af tijdens het rijden: bij uitgeschakelde motor is er geen bekrachtiging.

BEELD ACHTERKANT

Spiegels

2

Binnenspiegel



De binnenspiegel is verstelbaar.



Voer deze aanpassingen uitsluitend uit als de auto stilstaat.

Binnenspiegel met hendel 1

Om te voorkomen dat u in het donker verblind wordt door de koplampen van achter u rijdende voertuigen, kunt u de achteruitkijkspiegel kantelen met het knopje **1** achter de spiegel.

Binnenspiegel zonder knopje 1

De spiegel wordt bij duisternis automatisch donkerder onder invloed van de verlichting van achter u rijdende voertuigen.

Vaste buitenspiegels



Druk op de spiegel **2** om deze af te stellen.



Voorwerpen die worden waargenomen in de achteruitkijkspiegel zijn in werkelijkheid dichterbij dan ze lijken.

Voor uw eigen veiligheid dient u hiermee rekening te houden bij het bepalen van de afstand, voordat u een manoeuvre uitvoert.

Buitenspiegels met elektrische afstelling:

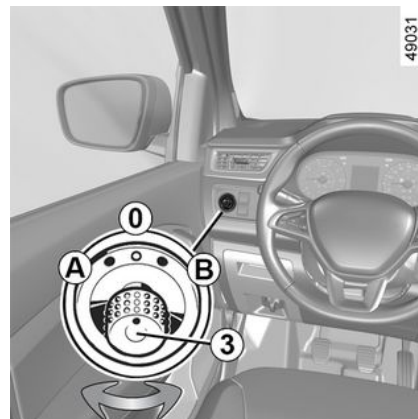

Beweeg met het contact aan de knop **3**:

BEELD ACHTERKANT

- stand **A** voor het afstellen van de linkerspiegel;
 - stand **B** voor het afstellen van de rechterspiegel;
- 0** is de neutrale stand.

Verwarmde achteruitkijkspiegels

(afhankelijk van de auto)

Motor loopt, het ontdooien van de buitenspiegels gebeurt tegelijk met het ontdooien van de achterraut ➔ 183.

Groothoekspiegel 5

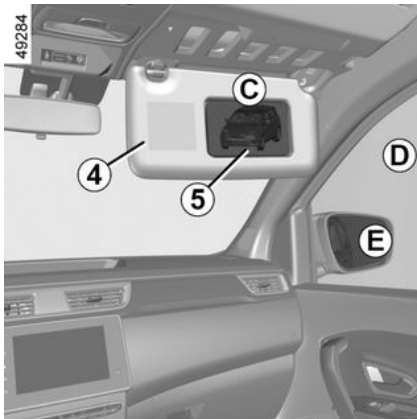

(afhankelijk van de auto)

Zet de zonneklep **4** omlaag om bij de speciale spiegel te kunnen die beter

zicht opzij biedt tijdens het manoeuvreren.

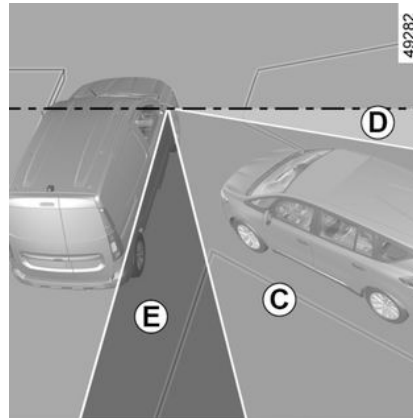

De bestuurder heeft uitzicht via:

- **C** de groothoek spiegel;
- **D** de ruit van de passagier;
- **E** de buitenspiegel.

VERLICHTING EN SIGNALISATIE

VERLICHTING EN SIGNALLEN

2

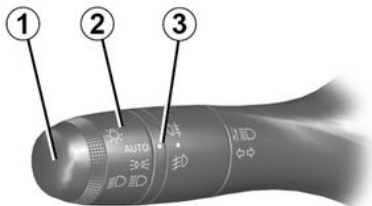

 Wanneer u links rijdt met een auto met de bestuurdersstoel aan de linkerkant (of andersom), bent u verplicht om tijdens uw verblijf de koplampen opnieuw af te stellen → 110.

Functie verlichting overdag

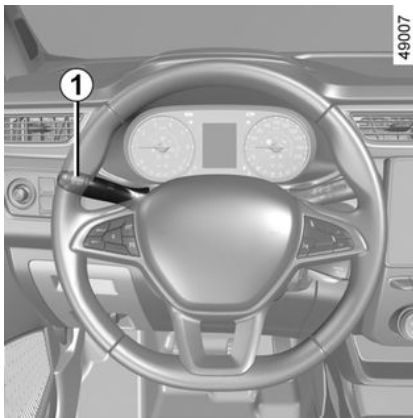

(alleen voorlampen)

Indien aanwezig schakelt de dagrijverlichting, zonder dat u de schakelaar **1** hoeft te bedienen, overdag automatisch in bij het starten

zijlichten

 Draai de ring **2** tot het symbool tegenover de markering **3** staat; Dit controlelampje op het instrumentenpaneel licht op.

van de motor en uit bij het stoppen van de motor.

Bijzonder geval: de rijverlichting dooft automatisch als het controlelampje brandt.



Controleer voordat u in het donker wegrijdt, de werking van de verlichting en stel indien nodig de stand van de koplampen af op de belasting van de auto → 110. Zorg ervoor dat de lichten niet bedekt zijn (vuil, modder, sneeuw, vervoer van voorwerpen, enz.).

Dimlichten

 **Handbediend**

Draai de ring **2** tot het symbool tegenover de markering **3** staat; Dit controlelampje op het instrumentenpaneel licht op.

Automatische werking

(afhankelijk van de auto)

Draai de ring **2** tot het symbool **AUTO** bij het merkteken **3** staat: met draaiende motor schakelen de dimlichten automatisch in en uit

VERLICHTING EN SIGNALISATIE

naargelang van de helderheid buiten, zonder dat u de schakelaar **1** hoeft te bedienen.

De dimlichten uitschakelen:

– draai de ring **2** naar stand 

of

– afhankelijk van het voertuig, naar stand 0;

Het controlelampje  op het instrumentenpaneel gaat uit..

Lichten uit

De lichten gaan automatisch uit na stoppen van de motor, openen van het bestuursportier of vergrendelen van de auto. In dat geval worden de lichten ingeschakeld wanneer de motor de volgende keer wordt gestart overeenkomstig de stand van de ring **2** als het buiten donker wordt en uit als het weer licht wordt, zonder dat de schakelaar **1** gebruikt hoeft te worden.

Grootlicht:

 Met draaiende motor, duw met de dimlichten aan tegen de lichtschaakelaar **1**. Dit controlelampje op het in-instrumentenpaneel licht op.

Om het grootlicht uit en het dimlicht weer in te schakelen, trekt u de lichtschaakelaar **1** opnieuw naar u toe.

Geluidssignaal vergeten verlichting

Indien de lichten worden ingeschakeld na het stilzetten van de motor, klinkt er een geluidssignaal bij het openen van het bestuursportier om u te waarschuwen dat de lichten nog branden (om ontlading van de accu te voorkomen).

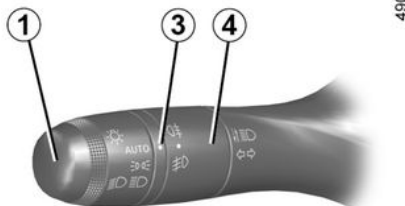

Mistlichten voor

 Draai de middelste ring **4** van de schakelaar **1** zo dat het symbool bij het merkteken **3** staat en laat dan

los.

De werking is afhankelijk van de gevoerde verlichting; het controlelampje op het instrumentenpaneel gaat branden.

Mistachterlicht

 Draai de middelste ring **4** van de schakelaar zo dat het symbool bij het merkteken **3** staat en laat dan los.

Afhankelijk van de auto, gaat de schakelaar terug in stand 0 of blijft hij in dezelfde stand staan.

De werking is afhankelijk van de gevoerde verlichting; het controlelampje op het instrumentenpaneel gaat branden.

Zodra de weersomstandigheden dit toelaten moet u het mistachterlicht uitschakelen om de achter u rijdende weggebruikers niet te hinderen.

VERLICHTING EN SIGNALISATIE



Bij mist, sneeuw of bij het vervoer van voorwerpen die voorbij de voorkant van het dak uitsteken, werkt de automatische verlichting niet altijd.

De mistlampen worden bediend door de bestuurder: controlelampjes op het instrumentenpaneel geven aan of deze zijn ingeschakeld (controlelampje aan) of uitgeschakeld (controlelampje uit).

Lichten uit

Draai de middelste ring **4** opnieuw tot de markering **3** tegenover het symbool van het mistlicht staat dat u wilt uitschakelen. Het bijbehorende controlelampje op het instrumentenpaneel licht op;

Bij het uitschakelen van de verlichting, gaan ook de mistlichten voor en achter uit.

Uitschakelvertraging, functie

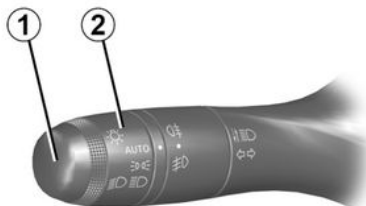

49028

(afhankelijk van de auto)

Met deze functie blijven de dimlichten korte tijd branden (voor het verlichten van het openen een hek, enz.).

Met de motor gestopt, de lichten uitgeschakeld en de ring **2** in stand **AUTO**, trekt u de hendel **1** naar u toe: de markeringslichten en dimlichten schakelen ongeveer 30 seconden in

en de waarschuwingslampjes 

en  verschijnen op het instrumentenpaneel.

Om deze tijd te verlengen, kunt u de schakelaar tot vier keer naar u toe

trekken (de maximale tijd is twee minuten).

Het bericht "Uitschakelvertraging: ___" gevolgd door de resterende tijd worden ter bevestiging op het instrumentenpaneel weergegeven. Daarna kunt u uw auto vergrendelen.

Om de verlichting uit te schakelen voordat deze automatisch uitschakelt, verdraait u de ring **2** (de stand is onbelangrijk) en draait u deze daarna terug in de stand **AUTO**.

Afstellen van de koplampen



49041

Met de knop **A** kan de stand van de koplampen aangepast worden aan de belading van de auto.

VERLICHTING EN SIGNALISATIE

Draai de knop **A** linksom om de lichtbundels naar beneden te laten gaan en rechtsom om ze omhoog te laten gaan.



Wanneer u links rijdt met een auto met de bestuurdersstoel aan de linkerkant (of andersom), bent u verplicht om tijdens uw verblijf de lichten te laten afstellen door een merkdealer.

VERLICHTING EN SIGNALISATIE

Tabel met voorbeelden van aanpassingsposities

2

	Voorbeelden van de stand van knop A , afhankelijk van de belading
Bestuurder alleen of met een passagier voorin	0
Bestuurder met een passagier voorin en een passagier achterin	1
Bestuurder met een passagier voorin en twee passagiers achterin	2
Bestuurder met een passagier voorin en twee of drie passagiers achterin	3
Bestuurder met een passagier voorin, drie passagiers achterin en bagage	3

In de volgende tabel ziet u enkele voorbeelden. Stel in alle gevallen de knop **A** in volgens de belading van de auto, zodat de weg goed zichtbaar is en andere weggebruikers niet verblind worden.

CLAXON EN LICHTSIGNALLEN

Geluidssignaal

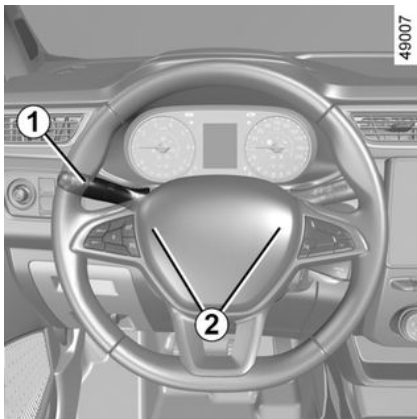

Druk op een van de locaties **2** om de claxon te activeren.

Lichtsignaal

Trek de hendel **1** naar u toe en laat los om met de koplampen te knipperen.

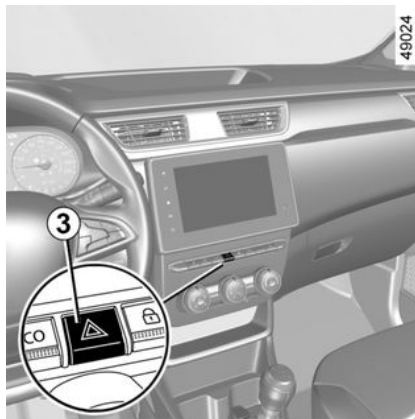

Alarmknipperlichten



Druk op de schakelaar **3**.

Hierdoor komen de vier knipperlichten en de zijknipperlichten tegelijk in werking.

Gebruik deze alleen als gevaar dreigt om andere weggebruikers te waarschuwen dat u gedwongen bent te stoppen op een abnormale plaats of zelfs waar dit verboden is, of bij bijzondere rij- of verkeersomstandigheden.

Richtingaanwijzers

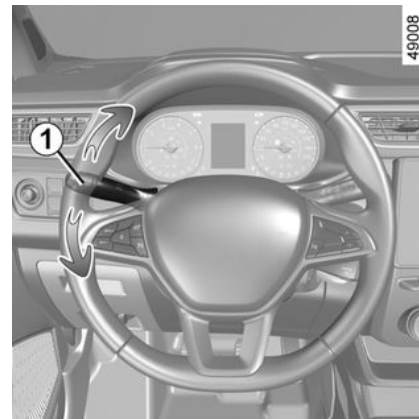

Verplaats de schakelaar **1** evenwijdig aan het stuurwiel en in de richting waarin u dit gaat draaien.

Werking van de sneltoets

Verschuif de hendel **1** even omhoog of omlaag, waarbij u het weerstandspunt niet overschrijdt, en laat hem dan weer los: de hendel keert terug naar zijn oorspronkelijke stand en het betreffende richtingaanwijzerlampje knippert drie keer.

RUITENWISSERS

Ruitenwisser, Ruitensproeier

2 Auto voorzien van ruitenwisser met interval

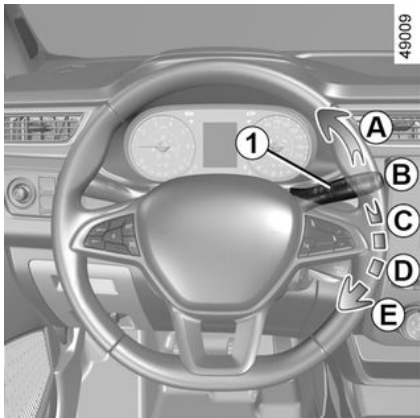

A. een enkele wisbeweging

Door kort te drukken maakt de ruitenwisser één wisbeweging.

B. stoppen

C. wissen met intervallen

De wissers vegen met tussenpozen van enkele seconden. Afhankelijk van de auto kunt u het tijdsinterval tussen het vegen van de ruitenwissers wijzigen door aan de ring **2** te draaien.

D. langzaam continu wissen

E. snel continu wissen

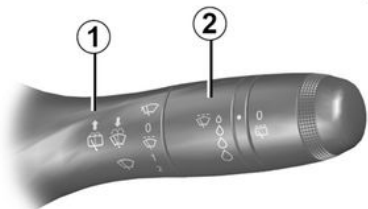

Bijzonderheid

Tijdens het rijden, gaat de wisser langzamer werken als de auto stopt. Van snel continu wissen naar langzaam continu wissen. Zodra de auto weer gaat rijden, beginnen de wissers weer met de oorspronkelijk ingestelde snelheid te werken.

Elke actie op de schakelaar **1** overschrijft en annuleert de automatische functie.

Auto voorzien van ruitenwisser voor met regensensor

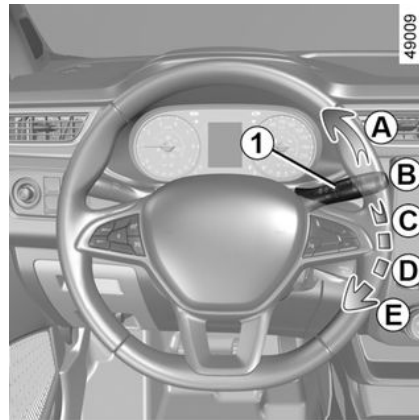

De regensensor bevindt zich op de voorruit, voor de binnenspiegel.

A. een enkele wisbeweging

Door kort te drukken maakt de ruitenwisser één wisbeweging.

B. stoppen

RUITENWISSERS

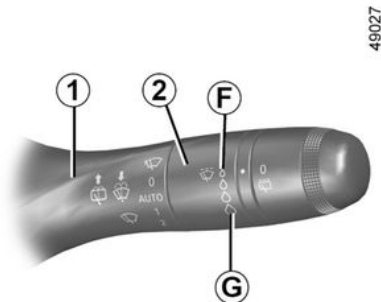

C. automatisch wissen

In deze stand signaleert het systeem water op de voorruit en schakelt het wissen in met een aangepaste wissnelheid. De inschakeldrempel van het wissen en de duur van het interval is te regelen door de ring **2** te verdraaien:

- **F**: minimumgevoeligheid;
- **G**: maximale gevoeligheid;

Hoe hoger de gevoeligheid, des te sneller reageren de ruitenwissers en wordt de frequentie van het wissen verhoogd.

Wanneer automatisch wissen is ingeschakeld of de gevoeligheid wordt verhoogd, wordt één wisbeweging uitgevoerd.

Opmerking:

- de regensensor heeft enkel een ondersteunende functie. Bij beperkte zichtbaarheid moet de bestuurder zijn ruitenwischer handmatig inschakelen. Bij mist of sneeuwval werkt de ruitenwischer niet altijd automatisch en blijft deze onder uw controle.;
- Bij temperaturen onder nul wordt automatisch wissen niet ingeschakeld wanneer de auto wordt gestart. Deze functie wordt automatisch ingeschakeld wanneer de auto sneller rijdt dan een bepaalde snelheid (ongeveer 8 km/uur).
- Schakel automatisch wissen niet in bij droog weer.
- Ontdooi de voorruit volledig voordat u het automatisch wissen inschakelt;
- wanneer u de auto door een wasstraat rijdt, moet u de schakelaar **1** in stand **B** zetten om het automatisch wissen uit te zetten.

Storingen

Bij een storing van het automatisch wissen, schakelt de ruitenwischer over op wissen met intervallen. Roep de hulp in van een merkdealer.

De werking van de regensensor kan worden verstoord bij:

- beschadigde ruitenwissers: door een waterlaagje of sporen van de ruitenwischer in de detectiezone van de sensor kan de reactiesnelheid van het

automatisch wissen vertragen of kan de frequentie van het wissen verhogen;

- barsten of scheuren in de voorruit in de buurt van de sensor, stof, vuil, insecten of rijm op de voorruit of het gebruik van reinigingswas of waterafstotende producten; In dit geval zal de ruitenwischer minder gevoelig zijn of zelfs helemaal niet reageren.

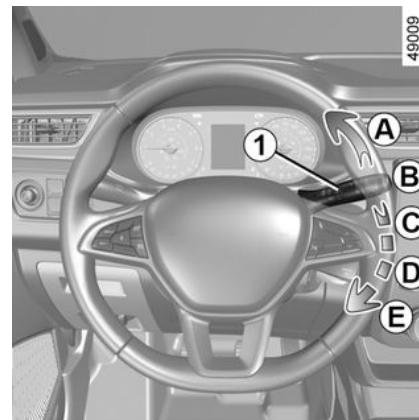

D. langzaam continu wissen

E. snel continu wissen

Bijzonderheid

Tijdens het rijden, gaat de wisser langzamer werken als de auto stopt. Van snel continu wissen naar langzaam continu wissen. Zodra de auto weer gaat rijden, beginnen de

RUITENWISSERS

wissers weer met de oorspronkelijk ingestelde snelheid te werken.

Elke actie op de schakelaar **1** overschrijft en annuleert de automatische functie.

Voorzorgsmaatregelen

- Controleer bij vorst voordat u de ruitenwisser inschakelt of de ruitenwisserbladen niet zijn vastgevroren. Als u de ruitenwisser inschakelt terwijl de bladen zijn vastgevroren, kunt u zowel de bladen als de motor van de ruitenwisser beschadigen.
- Activeer de ruitenwissers niet op een droge ruit. Dit kan leiden tot vroegtijdige slijtage of beschadiging van de wisserbladen.

Bijzondere stand van de ruitenwisser voor (onderhoudsstand)

In deze stand kunnen de bladen worden opgetild om ze van de voorruit te verwijderen.

Dit kan nuttig zijn:

- de bladen reinigen;
- de bladen losmaken van de voorruit bij winterweer;
- de bladen vervangen → **250**.

Zet, met het contact uit, de schakelaar **1** in de stand **E** (snel vegen van

ruitenwissers). De wisserbladen stoppen iets boven de motorkap.

Om de bladen terug te zetten in de laagste stand, met het contact uit, moet u ervoor zorgen dat de ruitenwissers zijn neergeklapt op de voorruit. Zet daarna de schakelaar **1** in de stand **B** (uit).

Voordat u het contact aanzet, moet u de ruitenwissers op de voorruit zetten. Anders kunnen de motorkap of de wissers beschadigd raken wanneer deze worden ingeschakeld.

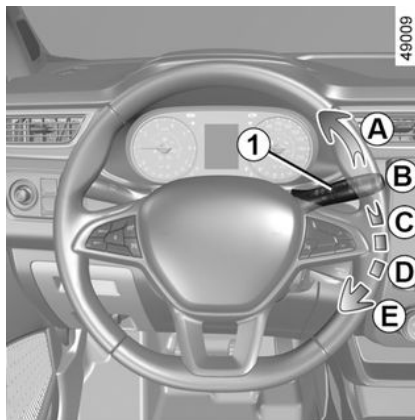

Voordat u iets aan de voorruit doet (wassen van de auto, ontdooien of reinigen van de voorruit enz.) zet u de schakelaar **1** in stand **B** (uit).

Risico op letsel en/of schade.



Wanneer er zich obstakels op de voorruit bevinden (vuil, sneeuw, ijs...), maakt u de voorruit (inclusief de centrale zone achter de binnenspiegel) schoon voordat u de ruitenwissers inschakelt (risico op oververhitting van de motor). Als een obstakel de beweging van een blad verhindert, kan dat blad stoppen met wissen. Verwijder het obstakel en schakel de ruitenwisser opnieuw in met de ruitenwisserschakelaar.

RUITENWISSERS

Ruitensproeier

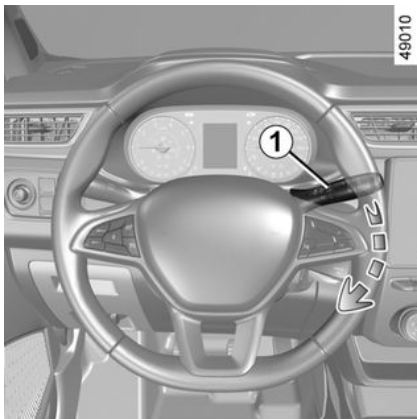

Met het contact aan, trek aan de schakelaar **1** en laat los.

Door langer te drukken wordt de ruitensproeier geactiveerd en maken de ruitenwissers twee wisbewegingen, een paar seconden later gevolgd door een derde.

Opmerking:

bij temperaturen onder nul kan de ruitensproeier aanvroren op de voorruit en het zicht verminderen. Verwarm de voorruit met behulp van de ontwasemingschakelaar voordat u ze reinigt.



Controleer bij werkzaamheden onder de motorkap of de schakelaar van de ruitenwisser in stand **B** (uit) staat.
Risico van verwonding.



De werking van een ruitenwisserblad

Let op de staat van de ruitenwisserbladen. Hun levensduur hangt van u af:

- houd de bladen schoon: reinig de bladen en de ruit regelmatig met water en zeep;
- gebruik ze niet op een droge ruit;
- maak ze los van de ruit als ze lange tijd niet zijn gebruikt.

Vervang ze in elk geval zodra de werking afneemt; ongeveer eens per jaar → 250.

Voorzorgen bij het gebruik van de wissers

- Maak als het vriest of sneeuwt de ruit schoon voordat u de ruitenwissers aanzet (de motor kan oververhit raken);
- zorg dat niets de beweging van de wisser hindert.

RUITENWISSERS

Ruitenwisser/-sproeier achter

2

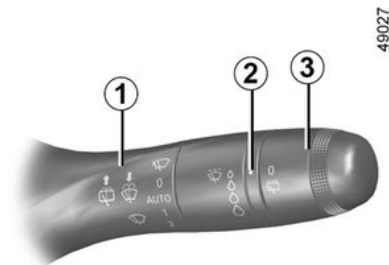

Achterruitenwisser

 Draai met ingeschakeld contact aan de ring **3** op de schakelaar **1** totdat het symbool tegenover de markering **2** staat.

- **uit:**
- **wissen met intervallen.**

De wissers vegen met tussenpozen van enkele seconden.

Om de bewerking te stoppen, draait u de ring **3** opnieuw.

Opmerking:

Wanneer u de auto door een wasstraat rijdt, moet u de ring **3** van de

schakelaar **1** in ruststand zetten om het automatisch wissen uit te zetten. Houd u aan de gebruiksvorschriften.



Gebruik de ruitenwisserarm niet om de achterklep te openen of te sluiten.



Voordat u iets aan de achterruiet doet (wassen van de auto, ontthooien, reinigen enz.) moet u de schakelaar **1** uit zetten.

Risico van verwonding en/of beschadigingen.



De werking van een ruitenwisserblad

Let op de staat van de ruitenwisserbladen. Hun levensduur hangt van u af:

- houd de bladen schoon: reinig de bladen en de ruit regelmatig met water en zeep;
- gebruik ze niet op een droge ruit;
- maak ze los van de ruit als ze lange tijd niet zijn gebruikt.

Vervang ze in elk geval zodra de werking afneemt; ongeveer eens per jaar → 250.

Voorzorgen bij het gebruik van de wissers

- Maak als het vriest of sneeuwt de ruit schoon voordat u de ruitenwissers aanzet (de motor kan oververhit raken);
- zorg dat niets de beweging van de wisser hindert.

Wanneer er zich obstakels op de achterruiet bevinden (vuil, sneeuw ...), probeert de ruitenwisser alle obstakels weg te wissen. Als een obstakel de beweging van het blad verhindert, kan

RUITENWISSERS

het blad stoppen. Verwijder het obstakel, wacht ongeveer 30 seconden en schakel de ruitenwisser opnieuw in met de schakelaar voor het wissen.

Voorzorgsmaatregelen

- Controleer bij vorst voordat u de ruitenwisser inschakelt of het ruitenwisserblad niet is vastgevroren op de ruit. Als u de ruitenwisser bedient terwijl het blad geblokkeerd is door vorst, bestaat het risico dat zowel het blad als de motor van de ruitenwisser beschadigd raken.
- Gebruik de ruitenwisser niet op een droge ruit, omdat dit voortijdige slijtage of schade tot gevolg kan hebben.

49027

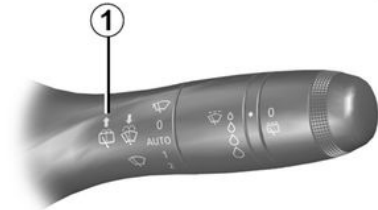

Achterrauitsproeier

 Duw met het contact aan lang tegen de schakelaar **1** en laat vervolgens los.

Als de schakelaar langer ingedrukt gehouden wordt, zullen (behalve de ruitensproeier) de ruitenwisser twee wisbewegingen maken, enkele seconden later gevolgd door een derde (druppel-wisfunctie).

Als u de schakelaar loslaat, blijft de achterrauitwisser werken.

BRANDSTOFTANK

Alle uitvoeringen

2

Bruikbare inhoud van de tank: ongeveer 50 liter

Open de tankdopklep **B** met een vinger in de uitsparing **C**.

Bij sommige auto's kan de dop **1** worden ontgrendeld met de contactsleutel. Als dit niet het geval is, draait u de tankdop los; deze is met de auto verbonden via een plastic strip.

Tijdens het tanken gebruikt u de dophouder **2** op het klepje **B** om de dop **1** aan op te hangen.

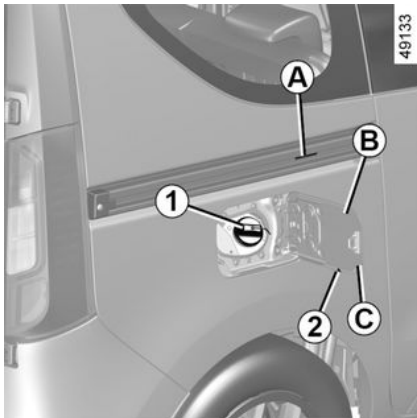

Zie "Tanken van brandstof" voor info over het vullen van de brandstoftank.

Druk met uw hand het klepje **B** zo ver mogelijk terug om het te sluiten.

Afhankelijk van de auto voorkomt de haak **A** dat de schuifdeur volledig open gaat.



Controleer na het tanken, of de dop en het klepje gesloten zijn.



Als u brandstof wilt tanken, zet u de motor uit (dus NIET stand-by bij voertuigen met de functie STOP and START): u moet het contact UIT zetten → 128.
Risico van brand.



De vuldop is van een speciaal type.

Vraag naar hetzelfde type als u een andere dop

koopt. Ga naar een erkende dealer.

Rook niet tijdens het tanken en ontsteek geen open vuur in de nabijheid van de brandstoftank of de tankdop.

Maak de omgeving van het vulsysteem niet schoon met een hogedrukreiniger.

Soort brandstof

Gebruik brandstof van goede kwaliteit die voldoet aan de regelgeving van het land. Dit **moet** overeenstemmen met de specificaties op de sticker **D** aan de binnenkant van de klep → 266.

Benzinemotor

Gebruik **uitsluitend** ongelode benzine. De octaangetal (RON) moet overeenkomen met de specificaties op de sticker **D** aan de binnenkant van de klep → 266.

Dieselmotor

Gebruik **uitsluitend** dieselbrandstof die voldoet aan de specificaties op de

BRANDSTOFTANK

sticker **D** aan de binnenkant van de klep → 266.

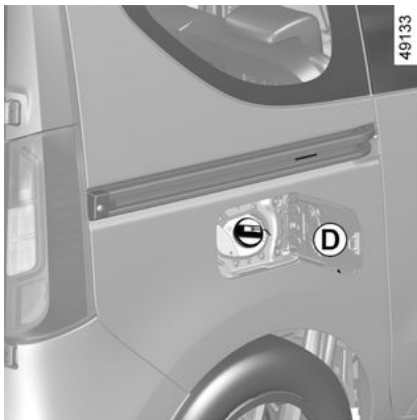

Brandstofsoorten die voldoen aan de Europese normen die ook gelden voor de motoren van auto's die in Europa zijn verkocht: zie tabel → 266



Vermeng de dieselbrandstof nooit met benzine (loodvrij of E85), zelfs niet een

kleine hoeveelheid.

Gebruik geen ethanol als uw auto hier niet voor aangepast is.

Voeg **geen** reagens toe aan de brandstof, anders kan de motor beschadigd raken.

Als u een additief wilt toevoegen aan de brandstof, gebruik dan een product dat is goedgekeurd door onze technische dienst. Ga naar een merkdealer.

Tanken van brandstof

Wanneer het contact uit is, drukt u met het vulpistool de klep open en steekt u deze **zo ver mogelijk naar binnen** voordat u met tanken begint (spatgevaar).

Houd hem in deze stand tijdens het tanken. Als het vulpistool automatisch is afgeslagen, mag u nog maximaal twee liter brandstof bijvullen.

Let er op dat bij het tanken geen water bij de brandstof komt. De klep en de omgeving ervan moeten schoon blijven.

Benzinemotor

Schade die ontstaan is als gevolg van het tanken van loodhoudende benzine wordt niet door de fabrieksgarantie gedekt.

Om te voorkomen dat er abusievelijk loodhoudende benzine wordt getankt, heeft de vulhals een nauwe doorlaat met een veiligheidssysteem **waarin alleen een vulpistool met ongelode benzine past**.



Aanhoudende stank van brandstof

In geval van een aanhoudende stank van brandstof, moet u:

- onmiddellijk stoppen, rekening houdend met het overige verkeer en het contact uitzetten;
- de alarmknipperlichten aanzetten en alle passagiers laten uitstappen en ze op veilige afstand van de auto houden;
- Als het peil normaal is, heeft dit een andere oorzaak, roep de hulp in van een erkende dealer.

bijzonderheid

BRANDSTOFTANK

Bij het stoppen van de auto gedurende ongeveer 3 maanden **moet u brandstof toevoegen om te voorkomen dat de brandstofpomp beschadigt.**

Om dit te doen, moet u, met het contact uit, gaan tanken of minimaal **10 liter** brandstof bijvullen en vervolgens de motor starten om de pomp te laten werken en de brandstof in het circuit te verversen.

Als het niet mogelijk om ten minste 5 liter brandstof toe te voegen vanwege het brandstofpeil in de tank, rijd dan door tot de tank de gewenste capaciteit heeft.

Tank leeg gereden bij dieselmotor

Draai de contactsleutel in de stand "Aan" C ➔ **127** en wacht enkele minuten met het ontluchten van het brandstofcircuit.

Als de motor niet start, herhaalt u de procedure.

Neem als de motor na verschillende pogingen niet start, contact op met een merkdealer.



Let op bij werkzaamheden dicht bij de motor, deze kan nog warm zijn. Bovendien

kan de ventilatormotor onverwacht gaan draaien. Het

waarschuwinglampje  in de motorruimte herinnert u hieraan.

Risico van verwonding.



Wijzig of repareer niet zelf het brandstofsysteem (rekeneenheden,

bedrading, brandstofcircuit, inspuitstukken of verstuivers, beschermkappen) vanwege de grote gevaren voor de veiligheid die hierdoor kunnen ontstaan.

Laat deze werkzaamheden uitsluitend door uw merkdealer uitvoeren.

REAGENSTANK

Houd u altijd aan de wetgeving van het land waar u zich bevindt. Als de geldende voorschriften niet worden nageleefd, kan de eigenaar van de auto aan gerechtelijke vervolging worden blootgesteld.

De werking van de startvergrendeling

De reagens bestemd is voor dieselmotoren voorzien van het SCR (selectieve katalysator)-systeem.

Gebruik van een reagens vermindert de hoeveelheid stikstofoxide in uitlaatgassen.

Het werkelijke reagensverbruik is afhankelijk van de gebruiksomstandigheden, de uitrusting van de auto en de rijstijl van de bestuurder.

Reagenskwaliteit

Gebruik alleen **reagentia die voldoen aan standaard ISO 22241** en in overeenstemming met de markering op de vuldop.



De reagens mag niet in contact komen met ogen of huid. Bij onverhoopt contact spoelen met veel water. Indien nodig een arts raadplegen.

Vullen

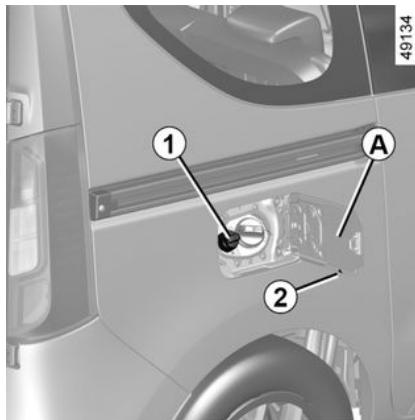

Bruikbare inhoud van de tank: ongeveer 17 liter

Open, met het contact uit, het deksel **A** en draai de dop **1** los.

Tijdens het tanken kunt u de dop in de dophouder **2** van het klepje plaatsen.

Opmerking: er kan ammoniumhydroxidedamp ontsnappen uit de opening als de temperatuur van de tank hoog is.



Om reagens bij te vullen, moet de motor worden gestopt (dus **NIET** stand-by voor auto's met de STOP and START-functie). U moet het contact uitzetten → **128**,



Als het bericht "xxxKM UITSCHAKELING VUL ADBLUE BIJ" verschijnt, vult u de reagentank bij volgens de instructies voor bijvullen.
Risico op stilstand van de auto.

REAGENSTANK

2



De vuldop is van een speciaal type.

Vraag naar ditzelfde type als u een andere dop koopt. Ga naar een erkende dealer. Maak de omgeving van het vulsysteem niet schoon met een hogedrukreiniger.

U kunt de tank bijvullen bij de pomp. Wanneer het contact uit is, steekt u het vulpistool **zo ver mogelijk** naar binnen voordat u met tanken begint (spatgevaar).

Houd hem in deze stand tijdens het tanken.

Als het vulpistool automatisch is afgeslagen, mag u nog maximaal twee liter brandstof bijvullen omdat er ruimte moet blijven in de tank voor expansie.

In andere vulsituaties is het belangrijk dat u de informatie op de reagenscontainer (blik of fles) leest.

Voorzorgsmaatregelen

Bij het vullen:

– ga bij het vullen **voorzichtig om met het reagens, omdat het kleding, schoenen, de carrosserie enz. kan beschadigen;**

– zorg dat er bij het vullen geen water in de brandstoftank komt.

Als er reagens overstroomt of op het lakwerk terechtkomt, moet het betroffen gebied snel met veel water en een zachte doek worden gereinigd.

Opmerking: als de reagensvloeistof kristalliseert, gebruikt u een zachte spons.

Bij extreem koud weer

Als het vriest moet de reagenstank worden bijgevuld zodra het

waarschuwingslampje  en het bericht "BIJVULLEN VÓÓR 1200 km" worden weergegeven op het instrumentenpaneel.

Bijzondere gevallen

De reagensvloeistof bevriest bij ongeveer -10 °C.

Probeer in deze omstandigheden niet om de vloeistof bij te vullen als deze bevroren is. Indien u het reservoir moet vullen of bijvullen met reagens (



aan), zet u de auto indien mogelijk op een warmere plek zodat de reagens weer vloeibaar wordt. Anders vraagt u een vakman om reagensvloeistof bij te vullen.



Nadat u de reagenstank hebt bijgevuld, controleert u of de dop en het klepje zijn gesloten. Start dan de motor en **WACHT 10 seconden terwijl de auto stilstaat met draaiende motor** voordat u weer wegrijdt. Als u dit niet doet, wordt het bijvullen van de tank pas geregistreerd nadat de auto tientallen minuten heeft gereden. Het bericht ""ADBLUE BIJVULLEN" en/of de waarschuwingslampjes blijven verschijnen totdat het vullen is geregistreerd.





Er mogen geen werkzaamheden worden uitgevoerd aan onderdelen van het systeem. Om schade te voorkomen mag uitsluitend deskundig personeel van de erkende dealer werkzaamheden aan het systeem uitvoeren.

REAGENSTANK

Onderhoud/actieradius

De informatie op het instrumentenpaneel kan worden vergezeld door een geluidssignaal.

2







Controleen waarschuwinglampjes	melding	Wat te doen?
-	"ADBLUE BIJVULLEN VOOR 2400 KM"	Wanneer het bericht verschijnt als het contact wordt aangezet, hebt u een actieradius van minder dan 2400 km . Laat een merkdealer de reagenstank vullen of bijvullen .
 gaat branden.	"ADBLUE BIJVULLEN VOOR 1200 KM"	Wanneer het bericht verschijnt als het contact wordt aangezet, hebt u een actieradius tussen 1200 km en 800 km . Laat een merkdealer de reagenstank vullen of bijvullen .
 gaat branden.	"XXX miles (XXX km) LOCKOUT VULLEN ADBLUE""	Het bericht verschijnt als het contact wordt aangezet en wordt herhaald: - ongeveer elke 100 km: u hebt een actieradius tussen ongeveer 800 km en 200 km ; - ongeveer elke 50 km: u hebt een actieradius van minder dan 200 km . In alle gevallen moet de tank met reagens zo spoedig mogelijk door u of een geautoriseerde dealer worden gevuld .
 knippert.	"0 KM LOCKOUT VULLEN ADBLUE"	De motor wil niet starten. Voor een herstart moet u zelf de reagenstank bijvullen.

REAGENSTANK

Systeemstoringen

De informatie op het instrumentenpaneel kan worden vergezeld door een geluidssignaal.

2

Controleen waarschuwingslampjes	melding	Interpretatie
 en  verschijnen.	"LUCHTVERONTREINIGING CONTROLLEREN" "KWALITEIT ADBLUE CONTROLLEREN" "INSPUITING ADBLUE CONTROLLEREN"	Geeft een storing in het systeem aan. Raadpleeg zo spoedig mogelijk uw erkende dealer.
 en  verschijnen.	"(XXX KM EMISSIECONTROLE LOCKOUT"	Geeft aan dat er een systeemfout is en dat binnen 800 km de auto niet meer opnieuw kan worden gestart. Deze waarschuwingen worden herhaald: elke 100 km totdat er tussen 800 km en 200 km over is voordat de auto niet opnieuw kan worden gestart; -elke 50 km wanneer er minder dan 200 km resteert voordat de auto niet meer kan worden gestart. Raadpleeg zo spoedig mogelijk uw erkende dealer.
 en  verschijnen.	"(0 KM EMISSIECONTROLE LOCKOUT"	Geeft aan dat de auto niet opnieuw zal starten nadat het contact is uitgeschakeld. Roep de hulp in van een merkdealer.

INRIJDEN

Dit levert geen risico op.

Benzinemotor

Rijd de eerste **1000 km** niet sneller dan 130 km/uur in de hoogste versnelling en laat de motor met niet meer dan 3000 tot 3500 omw/min draaien.

Pas na ongeveer **3000 km** zult u over het volle vermogen van de motor kunnen beschikken.

Onderhoudsbeurten: raadpleeg het onderhoudsboekje van de auto.

Dieselmotor

Rijd de eerste **1.500 km** niet sneller dan 130 km/uur in de hoogste versnelling en houd het toerental onder 2.500 tr/min. Daarna kunt u sneller rijden maar pas na 6 000 km zult u over het volle vermogen van de motor kunnen beschikken.

Trek tijdens het inrijden nooit snel op. Als de motor nog koud is mag u hem in de lagere versnellingen nooit met een hoog toerental laten draaien.

Onderhoudsbeurten: raadpleeg het onderhoudsboekje van uw auto.

Opmerking: bij een nieuwe auto in de inrijfase kan het koelvloeistofpeil hoger zijn dan de markering "**MAXI**" op de tank, en vervolgens dalen tot ergens tussen de niveaus "**MINI**" en "**MAXI**".

STARTEN, STOPPEN VAN DE MOTOR

Contactslot bij auto's met een sleutel.

Stand A "Stop/stuurslot actief"

Als u de sleutel **1** uit het slot trekt en het stuur draait, hoort u een klik: de stuurinrichting is nu vergrendeld.

U zet het stuurslot vrij door het stuur en de sleutel iets heen en weer te bewegen.

Stand B: "Accessoires"

Het contact staat af maar de accessoires, bijvoorbeeld de radio, kunnen worden gebruikt.

Stand C "Contact aan"

Het contact staat aan.

- **Benzinemotor:** u kunt nu starten.
- **Dieselmotor:** de motor wordt voorverwarmd.

Stand D: "Starten"

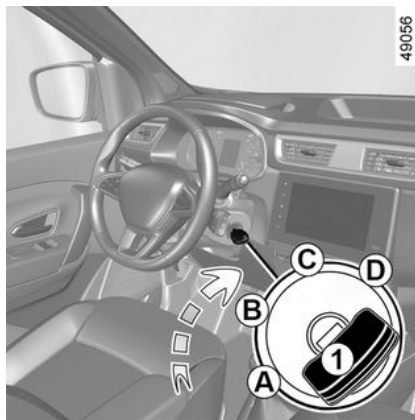

Indien de motor niet aanslaat, moet u de contactsleutel terug draaien tot de controlelampjes uit gaan voor u opnieuw kunt starten.

Laat de contactsleutel los zodra de motor is aangeslagen.

NB: bij een dieselmotor kunnen enkele secondes verstrijken tussen het draaien van de sleutel en het starten van de motor om de motor voor te verwarmen.

Starten van de motor

Al naar gelang de auto moet u, als een versnelling is ingeschakeld en u de motor wilt starten, het

koppelingspedaal indrukken of de versnellingshendel in de neutraalstand zetten.

In zeer koude omstandigheden (temperaturen onder $-20\text{ }^{\circ}\text{C}$): om het starten van de motor te vergemakkelijken, zet u het contact enkele seconden aan **voordat** u de motor start.

Als de motor wordt gestart bij een zeer lage buitentemperatuur (minder dan $-10\text{ }^{\circ}\text{C}$): houd het koppelingspedaal ingedrukt tot de motor draait.

Benzinemotor

- Geef bij het starten **geen gas**;
- Laat de contactsleutel los zodra de motor is aangeslagen.



Dieselmotor

- Draai de contactsleutel in de stand **"AAN"** en houd de sleutel in die stand totdat het controlelampje voorverwarming gedoofd is;
- draai de sleutel naar de startpositie **zonder gas te geven**;
- laat de contactsleutel los zodra de motor is aangeslagen.

STARTEN, STOPPEN VAN DE MOTOR



Start uw auto nooit in vrijloop op een helling. De stuurbechrachting kan hierdoor worden uitgeschakeld.
Er is kans op ongevallen.



Parkeer de auto niet of blijf niet met draaiende motor staan op een plaats waar de uitlaat zich boven brandbaar materiaal bevindt. Onder ongunstige omstandigheden (droogte, harde wind) kan brand ontstaan als de hete uitlaat in contact komt met gras of bladeren.
Risico van brand.

als het bestuurdersportier wordt geopend.



Zet nooit het contact uit voordat de auto compleet stilstaat, anders valt de bechrachting weg. Als de motor niet meer draait, werken de stuur- en rembechrachting niet meer, evenmin als andere veiligheidsvoorzieningen (airbags, gordelspanners enz.).



Verantwoordelijkheid van de bestuurder tijdens het parkeren of stoppen van de

auto

Laat nooit, ook niet heel even, een kind, een afhankelijke volwassene of een dier in de auto achter als u deze verlaat. Het kan zichzelf of anderen in gevaar brengen door bijvoorbeeld de motor te starten, door organen te bedienen zoals de ruitbediening, of de portieren te vergrendelen, enz.. Bovendien kan bij warm, zonnig weer de temperatuur in het interieur heel erg snel oplopen.
LEVENSGEVAAR OF GEVAAR VAN ERNSTIG LETSEL.

stilzetten van de motor

Laat de motor stationair draaien en draai de contactsleutel terug in de stand "stuurslot".

Bijzonderheid

Afhankelijk van de auto stoppen de accessoires (radio enz.) met werken zodra de motor wordt uitgeschakeld of de portieren worden vergrendeld, of

Functie Stop and Start

Dit systeem zorgt voor een lager brandstofverbruik en vermindert de uitstoot van broeikasgassen.

Het systeem wordt automatisch ingeschakeld wanneer de auto begint te rijden.

STARTEN, STOPPEN VAN DE MOTOR

Tijdens het rijden zet het systeem de motor af (op stand-by) wanneer de auto stilstaat (file, voor een stoplicht enz.).

Omstandigheden waarbij de motor op stand-by wordt gezet

de auto heeft na de laatste stilstand gereden.

Voor de handgeschakeld versnellingsbak:

– De versnellingshendel staat in de neutrale stand (neutraal);

en

– de auto rijdt trager dan ongeveer 3 km/u.

en

– het koppelingspedaal wordt losgelaten

Als het controlelampje  knippert, is het koppelingspedaal niet voldoende losgelaten.

Voor alle auto's:

Het waarschuwingslampje  op het instrumentenpaneel gaat branden wanneer de motor op stand-by staat.

De uitrustingen van de auto blijven in werking terwijl de motor stilstaat.

De stuurbekrachtiging werkt mogelijk niet meer als de motor naar stand-by gaat.

In dat geval werkt deze pas weer als de motor niet meer in stand-by is of als de snelheid hoger is dan ongeveer 1 km/u (bij afdalen, helling enz.).



Wanneer de motor afslaat terwijl het systeem in werking is, moet u het koppelingspedaal volledig induwen om de motor weer te starten.



Als u uit de auto stapt, waarschuwt een geluidssignaal u dat de motor op stand-by staat en niet is afgezet.



Voordat de auto wordt verlaten, moet de motor worden afgezet (niet in stand-by) → 128.



Rijd niet met de auto wanneer de motor op stand-by staat (het waarschuwingslampje



wordt op het instrumentenpaneel weergegeven).

Verhinderen dat de motor op stand-by wordt gezet

In bepaalde omstandigheden, zoals bij invoegen op een kruispunt, is het mogelijk om bij geactiveerd systeem de motor draaiende te houden om snel te kunnen starten.

Handgeschakelde versnellingsbak

Houd het koppelingspedaal ingedrukt.



Voor auto's met een handgeschakelde versnellingsbak

Het herstarten kan worden onderbroken als het koppelingspedaal te snel wordt losgelaten terwijl een versnelling wordt ingeschakeld.

STARTEN, STOPPEN VAN DE MOTOR



Als u brandstof wilt tanken, zet u de motor uit (dus NIET stand-by bij voertuigen met de functie STOP and START): u moet het contact UIT zetten → 128.
Risico van brand.

Stand-by uitschakelen

Voor de manuele versnellingsbak:

- als het bestuurdersportier wordt geopend, zonder dat daarbij een versnelling is ingeschakeld en het koppelpedaal niet is ingedrukt; of
- als de bestuurdersgordel wordt losgemaakt zonder dat een versnelling ingeschakeld en het koppelpedaal niet is ingedrukt; of
- de versnellingsbak staat in stand neutraal en het koppelpedaal wordt lichtjes ingedrukt; of
- de versnelling is ingeschakeld en het koppelpedaal is volledig ingedrukt.

Bijzonderheid: afhankelijk van de auto kan het controlelampje 

gedurende enkele seconden verschijnen als u het contact uitzet met de motor op stand-by.



Voordat u iets doet onder de motorkap, moet u het contact afzetten → 128

Omstandigheden waarbij de motor niet op stand-by wordt gezet

Onder bepaalde omstandigheden kan het systeem de motor niet op stand-by zetten, speciaal als:

- het bestuurdersportier niet is gesloten;
- de autogordel van de bestuurder niet is vastgemaakt;
- de achteruitversnelling is ingeschakeld;
- de motorkap niet is vergrendeld;
- de buitentemperatuur is te hoog of te laag;
- de accu onvoldoende geladen is;
- de Parkeerhulp in werking is;
- de hoogte is te groot;
- de motortemperatuur is te laag;
- de luchtzuiveringscyclus wordt vernieuwd;
- ...

Het waarschuwinglampje  verschijnt op het instrumentenpaneel om u te waarschuwen dat de motor niet in stand-by kan worden gezet.

Bijzonderheid van het automatisch weer starten van de motor

Onder bepaalde omstandigheden kan de motor vanzelf weer starten om uw veiligheid en uw comfort te waarborgen.

Dit kan gebeuren wanneer:

- de buitentemperatuur is te hoog of te laag;
- de accu onvoldoende geladen is;
- de rijsnelheid van de auto hoger is dan 5 km/u (bij afdalen);
- het rempedaal herhaaldelijk wordt ingedrukt of er is een remsysteem vereist;
- ...

Het  waarschuwinglampje op het instrumentenpaneel licht op om u te melden dat de motor automatisch opnieuw wordt gestart.

STARTEN, STOPPEN VAN DE MOTOR

i **Bijzonderheid:** afhankelijk van de auto wordt in sommige omstandigheden automatisch opnieuw starten van de motor verhinderd als een portier is geopend.

i **Bijzonderheid:** als de motor op stand-by staat en op de schakelaar **1** wordt gedrukt, wordt de motor automatisch opnieuw gestart.

Inschakelen, uitschakelen van de functie

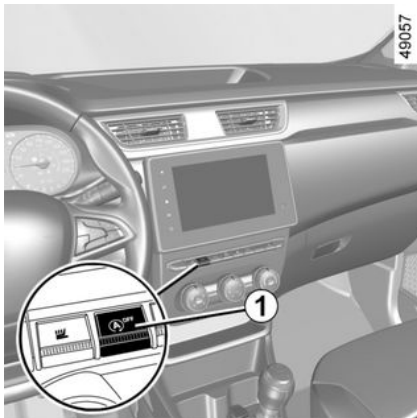

Druk de schakelaar **1** in om de functie uit te schakelen: Het waarschuwingslampje **1** licht op.

Met nog een keer indrukken schakelt het systeem weer in. Het controlelampje in de schakelaar **1** dooft.

Het systeem wordt automatisch weer ingeschakeld bij elke start van het voertuig → **128**.

Storingen

Als de melding "Controleer Stop & Start" verschijnt op het instrumentenpaneel samen met het waarschuwingslampje **1**, geeft dit aan dat het systeem is gedeactiveerd.

Ga naar een merkdealer.



Voordat de auto wordt verlaten, moet de motor worden afgezet (niet in stand-by) → **128**.

VERSNELLINGSSCHAKELAAR

Versnellingshendel.

Inschakelen achteruitversnelling

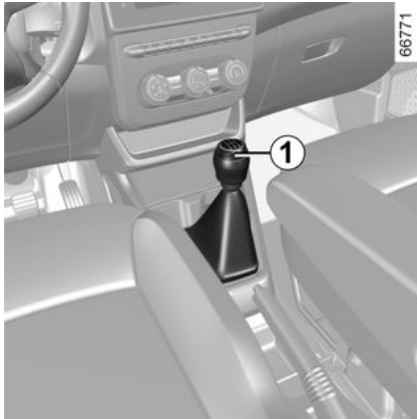

(bij stilstaande auto)

Volg de tekening op de knop **1** van de hendel en trek, afhankelijk van de auto, de ring omhoog tegen de knop om de achteruitversnelling in te schakelen.

De achteruitrijlichten gaan branden, zodra de achteruitversnelling is ingeschakeld en het contact aanstaat.





Bij het manoeuvreren kan de auto aan de onderkant ergens tegenaan rijden (bijvoorbeeld: contact met een paaltje, een trottoir of ander stadsmeubilair) en daardoor beschadigen (bijvoorbeeld: vervorming van een as, enz.). Om ieder risico van een ongeluk te voorkomen, moet u uw auto door een merkdealer laten controleren.

BIJZONDERHEDEN VERSIES MET DIESELMOTOR

Toerental van de dieselmotor

Om schade aan de motor te voorkomen, mag het motortoerental tijdens het rijden nooit hoger zijn dan 4.500 tpm, ongeacht welke versnelling is ingeschakeld.

Als de boodschap "Luchtverontreiniging controleren" verschijnt in combinatie met de waarschuwingslampjes  en

, raadpleeg dan zo snel mogelijk een merkdealer.

Afhankelijk van de gebruikte brandstofsoort, kan er soms witte rook ontstaan tijdens het rijden.

Dit wordt veroorzaakt door het automatisch reinigen van het roetfilter en heeft geen gevolgen voor het rijgedrag van de auto

Als de tank is leeg gereden

Wanneer de tank is gevuld nadat de **brandstof volledig was afgetapt**, moet het brandstofcircuit → **120** worden ontvlucht, voordat de motor wordt gestart.

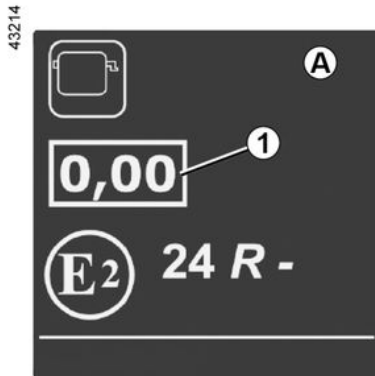

Label met de opaciteit van motorgassen

U vindt de informatie **1** op de sticker **A** in de motorruimte of, afhankelijk van het voertuig, op het identificatieplaatje van het voertuig → **263**.

1. Dieseluitstoot.

Voorzorgen in de winter

Om problemen bij vorst te voorkomen:

- zorg dat uw accu steeds goed geladen is,
- zorg dat de brandstoftank altijd vrijwel vol is om condensatie van waterdamp in de tank tegen te gaan.



Parkeer de auto niet of blijf niet met draaiende motor staan op een plaats waar de uitlaat

zich boven brandbaar materiaal bevindt. Onder ongunstige omstandigheden (droogte, harde wind) kan brand ontstaan als de hete uitlaat in contact komt met gras of bladeren.

Roetfilter

Het roetfilter wordt gebruikt bij de behandeling van uitlaatgassen van dieselmotoren.

Het waarschuwingslampje  op het instrumentenpaneel geeft, afhankelijk van de auto, aan dat het filter is verstopt en moet worden schoongemaakt.

Doe dit zo: blijf rijden wanneer het

waarschuwingslampje  verschijnt, afhankelijk van de verkeersomstandigheden en de maximumsnelheid, totdat het dooft. Laat het motortoerental indien mogelijk niet lager zakken dan 2000 tpm.

BIJZONDERHEDEN VERSIES MET DIESELMOTOR

Het waarschuwingslampje gaat uit na ongeveer 10 tot 20 minuten uit ➔ **99**.

De weergave van  op het instrumentenpaneel kan gecombineerd zijn met een hoger motortoerental en een hogere werking van het koelcircuit om het roetfilter te reinigen.

Opmerking: Het waarschuwingslampje verschijnt mogelijk weer als de verkeersomstandigheden met betrekking tot het reinigen van het filter zich niet volledig voordoen. Als de auto stilstaat of als het motortoerental zakt tot onder 2000 tr/min voordat het controlelampje verdwijnt, moet de handeling wellicht worden herhaald.

 Voor regeneratie van het roetfilter is om de 200 km een lange autorit nodig van minstens 20 minuten, op een hoofdweg.

Als het filter oververzadigd is, verschijnt het waarschuwingslampje



en, afhankelijk van de auto,

het waarschuwingslampje , samen met het bericht "Controleer

ontsteking". Raadpleeg in dat geval een erkende dealer.

Als het waarschuwingslampje **STOP** en, afhankelijk van de auto, het

waarschuingslampje  verschijnt, samen met het bericht "Risico op motorstoring": stop de auto, zet de motor uit en neem contact op met een merkdealer.



Voor uw eigen veiligheid dwingt het waarschuwingslampje

STOP

u onmiddellijk te stoppen zonder het verkeer in gevaar te brengen. Stop de motor en start deze niet opnieuw. Roep de hulp in van een merkdealer.

BIJZONDERHEDEN VERSIES MET BENZINEMOTOR

Onder bepaalde omstandigheden, zoals:

- lang doorrijden als het waarschuwingslampje brandstofreserve brandt;
- gebruiken van loodhoudende benzine;
- het gebruik van niet goedgekeurde toevoegingen aan de motorolie of de brandstof.

Of bij het optreden van storingen zoals:

- een defecte ontsteking, brandstofgebrek of losse bougiekabel waardoor de ontsteking overslaat en de auto met horten en stoten rijdt;
- vermogensverlies,

hierdoor kan de katalysator oververhit raken waardoor deze minder effectief wordt **of onherstelbaar wordt beschadigd, en ook andere delen van de auto kunnen te heet worden.**

Indien u één van de hiervoor genoemde storingen constateert, dient u uw auto zo spoedig mogelijk door een merkdealer te laten herstellen.

Door de in het onderhoudsboekje voorgeschreven onderhoudsbeurten uit te laten voeren door de merkdealer kunt u dergelijke storingen voorkomen.

Bij startmoeilijkheden

Blijf niet proberen om te motor te starten (door op de startknop te drukken of de auto te duwen of te slepen) **zonder dat u de oorzaak van de storing vaststelt en verhelpt** om schade aan de katalysator of de startmotor en voortijdige slijtage van de accu te voorkomen.

Ga niet door met starten maar roep de hulp in van een merkdealer en laat de storing verhelpen.



Parkeer de auto niet of blijf niet met draaiende motor staan op een plaats waar de uitlaat zich boven brandbaar materiaal bevindt. Onder ongunstige omstandigheden (droogte, harde wind) kan brand ontstaan als de hete uitlaat in contact komt met gras of bladeren.

Roetfilter

Het roetfilter wordt gebruikt bij de behandeling van uitlaatgassen van de benzinemotor.

Het waarschuwingslampje  op het instrumentenpaneel geeft, afhankelijk van de auto, aan dat het filter is verstopt en moet worden schoongemaakt. Om het reinigen

nadat het  waarschuwingslampje is gaan branden, rij tussen ongeveer 50 en 110 km/u, rekening houdend met de verkeersomstandigheden en de snelheidsbeperkingen, totdat het lampje dooft.

Na ongeveer 5 tot 20 minuten zou het waarschuwingslampje moeten doven.

Opmerking: het waarschuwingslampje kan na 20 minuten uitgaan als niet volledig is voldaan aan de rijcondities voor het reinigen van het filter.

Als de auto stopgezet is voordat het controlelampje gedooft is, moet u de handeling opnieuw uitvoeren vanaf het begin.

Als het filter oververzadigd is, verschijnt het waarschuwingslampje



en, afhankelijk van de auto,

het waarschuwingslampje , samen met het bericht "Controleer ontsteking". Raadpleeg in dat geval een erkende dealer.

BIJZONDERHEDEN VERSIES MET BENZINEMOTOR

Als het waarschuwingslampje **STOP** en, afhankelijk van de auto, het

waarschuwingslampje  verschijnt, samen met het bericht "Risico op motorstoring": stop de auto, zet de motor uit en neem contact op met een merkdealer.



Voor uw eigen veiligheid dwingt het waarschuwingslampje

STOP u onmiddellijk te stoppen zonder het verkeer in gevaar te brengen. Stop de motor en start deze niet opnieuw. Roep de hulp in van een merkdealer.

PARKEERREM

handrem

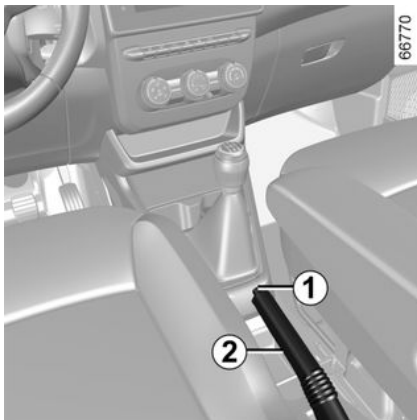

Vrij zetten

Trek de hendel **2** iets omhoog waarna u de knop **1** indrukt en de hendel omlaag duwt.

Het waarschuwingslampje  op het instrumentenpaneel gaat uit.

Indien u de handgreep niet voldoende terug duwt, blijft op het instrumentenpaneel een lampje branden.

Vastzetten

Trek de hendel **2** omhoog en controleer of de auto goed blijft

stilstaan. Het controlelampje  op het instrumentenpaneel licht op.



Bij het manoeuvreren kan de auto aan de onderkant ergens tegenaan rijden

(bijvoorbeeld contact met een paaltje, een trottoir of ander stadsmeubilair) en daardoor beschadigd raken (bijvoorbeeld vervorming van een as).

Om ieder risico van een ongeluk te voorkomen, moet u uw auto door een merkdealer laten controleren.



Tijdens het rijden moet de handrem helemaal vrij gezet zijn (rood waarschuwingslampje uit), risico van oververhitting of beschadiging.



Als de auto stilstaat kan het, afhankelijk van de helling of de belading van de auto, nodig zijn om ten minste twee extra tanden vaster te zetten en een versnelling in te schakelen (1 of achteruitversnelling).

MILIEU

Uw auto is ontwikkeld met een zo groot mogelijke aandacht voor het **milieu** gedurende zijn hele bestaan: bij zijn fabricage, tijdens zijn gebruik en ten slotte als hij gesloopt wordt.

Fabricage

De fabricage van uw auto vindt plaats in een fabriek die stappen onderneemt tot vermindering van de milieueffecten op de leefomgeving en de natuur (vermindering van wateren energieverbruik, lichten geluidsoverlast, wateren luchtverontreiniging, scheiden van afval en terugwinnen van materialen uit afvalstoffen).

Emissies

De auto is zo ontworpen dat deze minder broeikasgassen (CO₂) uitstoot tijdens het gebruik en dus minder brandstof verbruikt (bijvoorbeeld 100 g/km komt overeen met 4,2 l/100 km voor een benzinemotor). Bovendien zijn de auto's uitgerust met een antiluchtverontreinigingssysteem, zoals een katalysator, een lambdasonde om de uitlaatgassen te reinigen. Een filter met actieve koolstof voorkomt dat de uit de tank afkomstige benzinedamp in de atmosfeer terecht komt.

Bij sommige auto's met een dieselmotor is dit systeem aangevuld met een roetfilter waardoor de uitstoot van roetdeeltjes verminderd wordt.

Denk zelf ook aan het milieu

- Onderdelen en voertuigen mogen aan het einde van hun levensduur niet worden weggegooid. Zij moeten worden overgedragen aan een instantie die aan de milieunormen voldoet.
- Gebruikte en vervangen onderdelen na een door u zelf uitgevoerde onderhoudsbeurt aan uw auto (accu, oliefilter, luchtfilter, batterijen, enz.) en olieblikken (leeg of gevuld met oude olie) moeten bij de daarvoor bestemde verzamelpunten worden ingeleverd.
- Om de recycling van uw auto aan het einde van de levensduur te optimaliseren, kunt u contact opnemen met een erkende dealer of de website van de fabrikant bezoeken om doorverwezen te worden naar inzamelpunten die bescherming van het milieu garanderen in overeenstemming met de lokale wetgeving.

Kringloop

Uw auto is voor minstens 85% recycleerbaar en voor minstens 95% recupereerbaar.

Om deze doelstellingen te behalen, is een groot aantal onderdelen van de auto ontworpen om gerecycled te worden. De materialen en constructies zijn zorgvuldig ontworpen om:

- deze componenten eenvoudig te verwijderen en opnieuw te verwerken door gespecialiseerde bedrijven;
- een circulaire economie te bevorderen (hergebruik, recycling, terugwinning, enz.)

Dit geldt met name voor accu's van elektrische voertuigen.

Om grondstoffen te sparen, bevat uw voertuig diverse onderdelen die zijn gemaakt van gerecyclede kunststoffen of hernieuwbare materialen.

TIPS VOOR ONDERHOUD EN MINDER LUCHTVERONTREINIGING

Uw auto voldoet aan de eisen voor recycling aan het einde van de gebruiksduur, die van kracht werden in 2015.

Bepaalde onderdelen van uw auto zijn ontworpen om later gerecycled te worden.

Deze onderdelen zijn gemakkelijk te verwijderen zodat ze ingezameld en in recyclingbedrijven herverwerkt kunnen worden.

Door zijn ontwerp, door de fabrieksafstellingen en door zijn matig verbruik is uw auto in overeenstemming met de wettelijke bepalingen over luchtverontreiniging in ons land. Hij produceert zo weinig mogelijk schadelijke uitlaatgassen en rijdt zo zuinig mogelijk. Maar de luchtverontreiniging en het verbruik van uw auto hangen ook van u af. Let op dat hij goed wordt onderhouden en goed wordt gebruikt

Onderhoud

Overtreding van de bepalingen inzake luchtverontreiniging is strafbaar.

Voor een goede werking van het uitlaatsysteem en het handhaven van de emissiewaarden mogen er alleen originele merkonderdelen gebruikt worden voor het brandstoffen uitlaatsysteem van uw auto.

Laat uw auto controleren en afstellen door een erkende dealer, in overeenstemming met de instructies in het onderhoudsprogramma van uw auto: de erkende dealer beschikt over alle gereedschappen om de oorspronkelijke afstellingen van uw auto te garanderen.

Afstelling van de motor

– **Bougies:** voor het verkrijgen van de optimale omstandigheden waarbij een laag verbruik, een hoog rendement en goede prestaties samengaan, is het beslist noodzakelijk dat de door ons voorgeschreven bougies worden gebruikt.

Laat steeds bougies van het juiste merk en type met de juiste elektrodenafstand monteren. Raadpleeg hiervoor een merkdealer.

- **Contact en stationair toerental:** geen aanpassing nodig.
- **Luchtfilter, brandstoffilter:** een vervuild filterelement vermindert het rendement. Laat het vervangen.

Controle van de uitlaatgassen

Het controlesysteem van de uitlaatgassen waarschuwt bij een storing in de werking van de katalysator.

Een dergelijke storing kan leiden tot een verhoogde uitstoot van schadelijke uitlaatgassen en schade aan mechanische organen.



Dit waarschuwingslampje op het instrumentenpaneel geeft mogelijke storingen in het systeem aan:

Dit gaat branden als u het contact aanzet en dooft na het starten van de motor.

- Als het continu brandt, moet u zo snel mogelijk een erkende dealer raadplegen.
- Als het knippert, moet u vaart verminderen tot het knippen ophoudt. Raadpleeg zo snel mogelijk een merkdealer.



➔ 123

TIPS VOOR HET RIJDEN, ZUINIG RIJDEN

Het brandstofverbruik is goedgekeurd overeenkomstig een voorgeschreven standaardmethode. Deze methode is voor alle autofabrikanten hetzelfde en maakt het mogelijk om auto's met elkaar te vergelijken. Het werkelijke verbruik is afhankelijk van de gebruiksomstandigheden, de uitrusting en de rijstijl. Raadpleeg voor een optimaal brandstofverbruik onderstaande aanbevelingen.

Afhankelijk van het voertuig zijn er verschillende functies beschikbaar om u te helpen het brandstofverbruik te verminderen:

- de toerenteller;
- het waarschuwingslampje voor overschakelen naar de volgende versnelling;
- stand ECO;
- de functie Stop and Start → 0.

Controlelampje 1 overschakelen



Afhankelijk van de auto geeft een waarschuwingslampje op het instrumentenpaneel het beste moment aan om naar een hogere of lagere versnelling te schakelen om het brandstofverbruik zo laag mogelijk te houden:



schakel een hogere versnelling in;



schakel een lagere versnelling in.

Als u deze indicator regelmatig volgt, daalt het brandstofverbruik van uw auto.

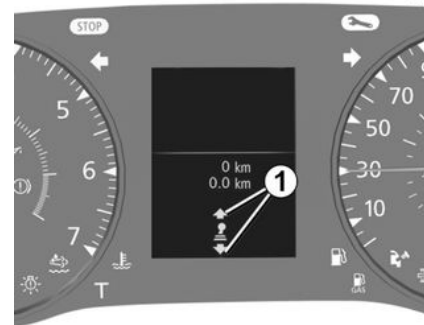

ECO-modus

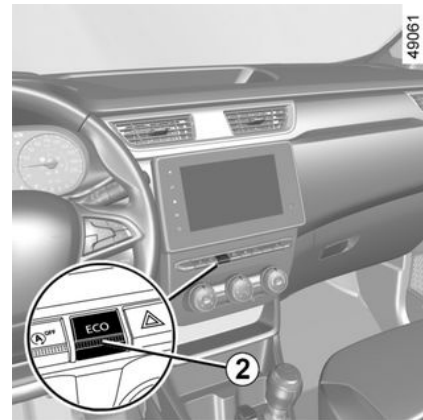

TIPS VOOR HET RIJDEN, ZUINIG RIJDEN

De ECO-modus is een functie die het brandstofverbruik zo laag mogelijk houdt. Dit heeft invloed op bepaalde rijwerkingen (acceleratie, schakelen, snelheidsregelaar, deceleratie, enz).

De beperkte versnelling leidt tot brandstofbesparing in een stedelijke omgeving.

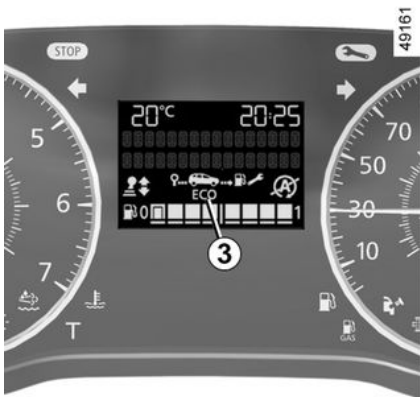

Schakel de functie in

Druk op de schakelaar **2**.

Het waarschuwingslampje **3** **ECO** verschijnt op het instrumentenpaneel om de inschakeling te bevestigen.

Tijdens het rijden kan de ECO -modus tijdelijk worden uitgezet om de motor weer op volle kracht te laten werken.

Druk daartoe het gaspedaal diep in.

De ECO-modus wordt weer ingeschakeld zodra u de druk op het gaspedaal vermindert.

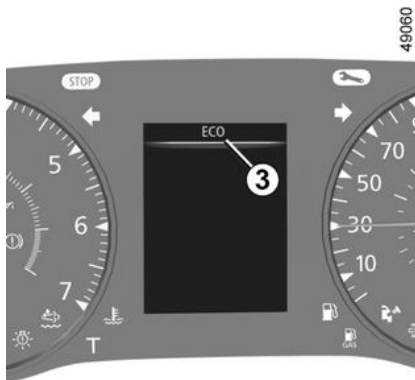

Uitschakelen van de functie

Druk op de schakelaar **2**.

Het waarschuwingslampje **3** **ECO** op het instrumentenpaneel gaat uit om de uitschakeling te bevestigen.

Tips voor het rijden, Eco-rijden

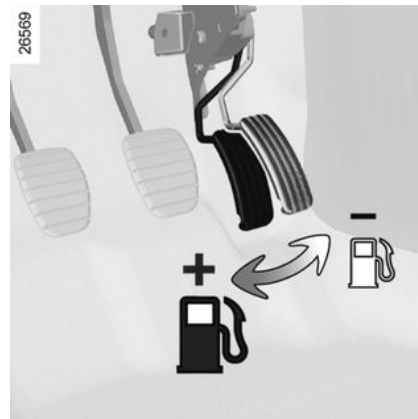

Rijgedrag

- Rijd rustig tot de motor zijn bedrijfstemperatuur heeft bereikt; dit is beter dan warmdraaien bij stilstaande auto.
- Rijden met hoge snelheid stimuleert het brandstofverbruik van het voertuig enorm.

Voorbeelden (bij constante snelheid):

- vertragen van ongeveer 130 km/u naar 110 km/u bespaart rond de 20% brandstof;
- vertragen van ongeveer 90 km/u naar 80 km/u bespaart rond de 10% brandstof.

TIPS VOOR HET RIJDEN, ZUINIG RIJDEN

- Bij een dynamische rijstijl waarbij u vaak en krachtig versnelt en vertraagt, zal de tijdswinst niet opwegen tegen de gemaakte brandstofkosten.
- Laat het toerental van de motor in de lagere versnellingen niet te ver oplopen. Kies de hoogst mogelijke versnelling zonder echter de motor te zwaar te belasten.
- Rijd bij een stoplicht kalm weg.
- Rem zo weinig mogelijk. Regel de snelheid van de auto met het gaspedaal door voor een obstakel of een bocht tijdig gas terug te nemen.
- Geef op een helling geen gas bij. Houd het gaspedaal bij voorkeur in dezelfde stand.
- Bij een moderne auto is het niet nodig bij het schakelen tweemaal te ontkoppelen of voor het stoppen van de motor nog even gas te geven.
- Diepe plassen, overstromingen:



Rijd niet door als het water op de weg hoger staat dan de onderrand van de velgen.

Het thermische comfort

Het is normaal dat het brandstofverbruik van de auto stijgt bij gebruik van de verwarming (vooral wanneer de buitentemperatuur onder nul daalt) of airconditioning.



Hindert het rijden

Gebruik aan de bestuurderskant matten die geschikt zijn voor de auto en zet deze vast aan de vooraf geïnstalleerde onderdelen. Controleer regelmatig of ze goed vastzitten. Stapel niet meerdere matten op elkaar.

Gevaar van hakende pedalen.

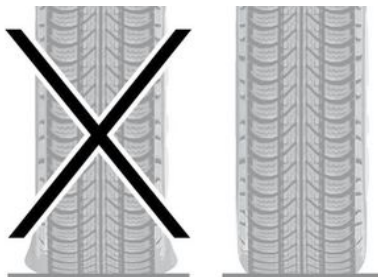

Banden

- Door een te lage bandenspanning neemt het verbruik toe.
- Om het brandstofverbruik te optimaliseren, stelt u de hoogste

bandenspanning in of de aanbevolen spanning die op de rand van het bestuurdersportier → 223 wordt weergegeven.

– Indien banden worden gemonteerd die niet zijn voorgeschreven, kan het verbruik stijgen.

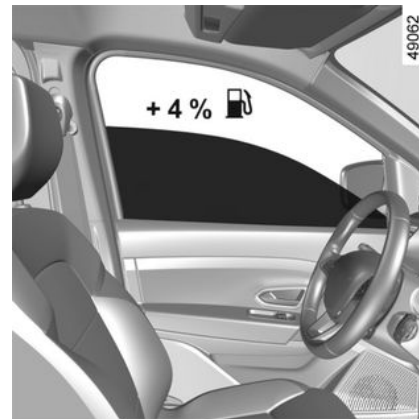

Tips voor het gebruik

- Gebruik bij voorkeur de ECO-modus.
- Ook het opwekken van elektriciteit kost brandstof. Schakel alleen die elektrische apparaten in die u nodig hebt. **Maar** veiligheid voor alles: rijd met de lichten aan zodra het zicht minder wordt (zien en gezien worden).

TIPS VOOR HET RIJDEN, ZUINIG RIJDEN

- Gebruik de ventilatieroosters. Bij 100 km/u met openstaande ruiten stijgt het verbruik met 4%.
- Vul de tank niet tot aan de rand, dit voorkomt overstromen.
- **Bij auto's met een niet-automatisch aircosysteem** schakelt u de airco uit als deze niet nodig is.

Tips voor zuinig rijden en minder luchtverontreiniging:

- Open bij zeer warm weer of als de auto in de zon heeft gestaan enkele minuten de portieren voordat u start, zodat de hete lucht uit de auto kan ontsnappen.
- Rijd niet met een leeg imperiaal op uw auto.
- Gebruik een aanhangwagen voor het vervoer van grote voorwerpen.
- Gebruik een goedgekeurde dakspoiler als u met een caravan op reis gaat en stel de spoiler in de juiste stand af.
- Gebruik uw auto zo weinig mogelijk op korte afstanden; de motor bereikt dan niet de optimale temperatuur.

CONTROLESYSTEEM BANDENSPIANNING

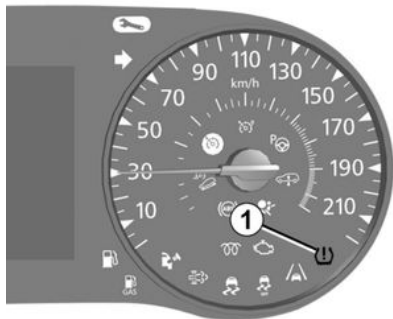

48063

Wanneer de auto ermee is uitgerust, waarschuwt dit systeem voor verlies van spanning in een of meerdere banden.

De werking van de startvergrendeling

Elk wiel (behalve het reservewiel) beschikt over een drukzender in het ventiel die de bandenspanning tijdens het rijden periodiek meet.

Het waarschuwingslampje  1 blijft branden om de bestuurder te waarschuwen dat de druk te laag is (lage bandenspanning, lekke band, enz.).

Reset van de referentiewaarde voor bandenspanning

Deze gebeurt:

- wanneer de referentiespanning in de banden moet worden gewijzigd om aangepast te zijn aan de gebruiksomstandigheden (onbelast, belast, rijden op de autosnelweg...);
- na het verwisselen van een band (dit wordt echter afgeraden);
- na het verwisselen van een wiel.

Deze moet altijd gebeuren na controle van de bandenspanning in de vier banden als deze koud zijn.

De bandenspanning moet afgestemd zijn op het huidige gebruik van de auto (onbelast, belast, rijden op de autosnelweg...).



Deze functie is een extra hulp tijdens het rijden.

Deze functie neemt niet de taak van de

bestuurder over. De bestuurder moet altijd opletten en blijft verantwoordelijk.

Controleer de bandenspanning, inclusief het reservewiel, één keer per maand.

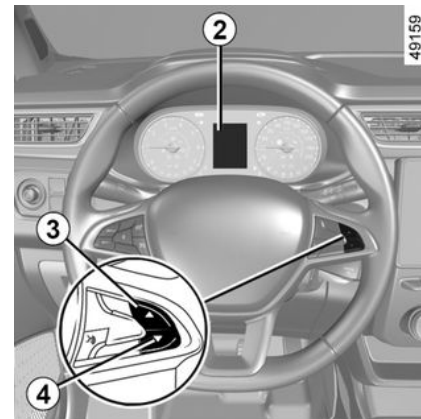

49159

Resetprocedure

Met het contact aan, auto stationair draaiend:

- druk kort op knop **3** of **4** om de functie "Bandenspanning resetten, ingedrukt houden" op het display **2** te selecteren;
- druk daarna lang (ongeveer 3 seconden) op een van de knoppen **3** of **4** om het resetten te starten. Wanneer de boodschap "Detectie bandenspanning gestart" ongeveer vijf seconden verschijnt, is het verzoek om de referentiewaarde voor de bandenspanning opnieuw in te stellen verwerkt.

De reïnalisatie wordt uitgevoerd nadat enkele minuten is gereden.

3

CONTROLESYSTEEM BANDENSPIANNING

Opmerking: de referentiespanningswaarde mag niet lager zijn dan de aanbevolen waarde die op de het portierframe staat.

Display

De display **2** op het instrumentenpaneel informeert u over eventuele afwijkingen (lage bandenspanning, lekke band enz.).

"Controleer bandenspanning"

Het waarschuwingslampje  gaat continu branden met de melding "Controleer bandenspanning".

Dit betekent dat minstens een van de banden lek is.

Controleer en corrigeer indien nodig de bandenspanning van de vier koude wielen.

Het waarschuwingslampje  dooft na enkele minuten rijden.

 Een plots verlies van bandenspanning (klapband...) wordt mogelijk niet door het systeem worden opgespoord.

"Lekke band"

Het waarschuwingslampje  licht op, het bericht "Lekke band" verschijnt op het instrumentenpaneel en er klinkt een geluidssignaal.

Deze boodschap wordt vergezeld door het lampje .

Deze geven aan dat minstens een van de banden lek is of veel te lage spanning heeft. Vervang het of roep de hulp in van een erkende dealer als de band lek is. Pomp de band op als de bandenspanning te laag is.





Voor uw eigen veiligheid dwingt het waarschuwingslampje



u onmiddellijk te stoppen zonder het verkeer in gevaar te brengen.

"Drukzender banden controleren"

Het waarschuwingslampje  knippert meerdere seconden en blijft dan branden en afhankelijk van de auto verschijnt de boodschap "Drukzender banden controleren".

Deze boodschap wordt vergezeld door het lampje .

Die geven aan dat in minstens een van de wielen geen drukzender zit (bijvoorbeeld het reservewiel). Neem in alle overige gevallen contact op met een erkende dealer.

Corrigeren van de bandenspanning

De bandenspanningen moet koud worden gecorrigeerd (raadpleeg de sticker op de zijkant van het bestuurdersportier).

Indien u de bandenspanning niet bij **koude** banden kunt controleren, moet u de opgegeven waarden met **0,2 tot 0,3 bar (3 PSI)** verhogen.

Verlaag nooit de spanning van een warme band.

Vervangen van wielen/banden

Voor dit systeem zijn specifieke uitrustingen nodig (wielen, wioldoppen enz.) → **220**.

Neem contact op met een erkende dealer om de banden te vervangen en om erachter te komen welke accessoires bij het systeem horen. De juiste accessoires zijn verkrijgbaar via erkende dealers: bij gebruik van

CONTROLESYSTEEM BANDENSPANNING

andere accessoires functioneert het systeem mogelijk niet juist.

Reservewiel

Het reservewiel, als uw auto daarmee is uitgerust, heeft geen wielsensor. Als dit op de auto gemonteerd is, knippert

het waarschuwingslampje  meerdere seconden en blijft dan branden, terwijl het

waarschuwingslampje  en het bericht "Drukkzender banden controleren" op het instrumentenpaneel verschijnen.

Spuitbussen voor bandenreparatie en pompset

Vanwege de specifieke eigenschappen van de ventielen, mag u alleen uitrustingen gebruiken die door de merkdealer goedgekeurd zijn → 224.



VERWISSELEN VAN EEN WIEL

het kan enkele minuten duren voordat het systeem de juiste bandenspanningen heeft verwerkt. Controleer daarom de bandenspanning na elke ingreep.

HULPEN CORRECTIESYSTEMEN TIJDENS HET RIJDEN

Afhankelijk van de auto, kunnen deze bestaan uit:

- antiblokkeersysteem) (ABS);
- elektronisch stabiliteitsprogramma (ESC) met onderstuurcontrole en tractiecontrole;
- de noodstopbekrachtiging;
- hulp bij weggrijden op een helling;
- hulp bij het rijden met aanhangwagen;
- tractiecontrole - Extended grip.

Antiblokkeersysteem (ABS)

Bij krachtig remmen, voorkomt het ABS het blokkeren van de wielen, waardoor de remweg beheersbaar en de auto bestuurbaar blijft.

In deze situatie zijn uitwijkmanoeuvres tijdens het remmen mogelijk. Bovendien verbetert dit systeem de remweg, met name op een weg met weinig grip (natte weg, enz.).

Als het systeem de remdruk voor u regelt, voelt u een lichte trilling in het rempedaal. Het ABS kan echter nooit de "natuurkundige" eigenschappen van de grip tussen de banden en het wegdek verbeteren. U **moet** altijd de gebruikelijke voorzichtigheid in acht houden (afstand bewaren, enz.).



Bij krachtig remmen kunt u het rempedaal **diep ingedrukt houden**. Het is niet nodig "pompend" te remmen. Het ABS regelt de kracht in het remsysteem.

Storingen:

-  en  worden weergegeven op het instrumentenpaneel, vergezeld van, afhankelijk van de auto, de berichten "Controleer ABS", "Controleer het remsysteem" en "Controleer ESC": ABS, ESC en de noodstopbekrachtiging zijn uitgeschakeld. **Remmen is nog steeds mogelijk;**
- , ,  en  licht op op het instrumentenpaneel en de melding "Storing remsysteem" verschijnt **om aan te geven dat er een storing in het remsysteem is**. Raadpleeg in beide gevallen een erkende dealer.



Het remsysteem werkt nog gedeeltelijk. Maar **het is gevaarlijk om krachtig te remmen**. U moet direct stoppen zonder het overige verkeer in gevaar te brengen. Roep de hulp in van een merkdealer.

Elektronisch stabiliteitsprogramma (ESC) met Onderstuurregeling en tractiecontrole

Elektronisch stabiliteitsprogramma ESC

Dit systeem helpt u de controle over de auto te behouden in kritieke rijtsituaties (uitwijken voor een obstakel, verlies van grip op de weg in een bocht, enz.).

De werking van de startvergrendeling

Een opname-element in het stuurwiel registreert de richting waarin de bestuurder de auto wil laten rijden.

Andere opname-elementen in de auto registreren de werkelijke verplaatsingsrichting.

Het systeem vergelijkt de door de bestuurder gegeven bevelen en

HULPEN CORRECTIESYSTEMEN TIJDENS HET RIJDEN

gekozen richting met de werkelijke verplaatsingsrichting van de auto en corrigeert deze laatste door, indien nodig, op bepaalde wielen te remmen en/of het motorvermogen aan te passen. Als het systeem in werking is,

knippert het controlelampje  op het instrumentenpaneel.

Onderstuurregeling

Dit verbetert de werking van het ESC bij sterk onderstuur van de auto (als de voorwielen hun grip verliezen).

TRACTIECONTROLE: ASR

Dit systeem helpt het slippen van de aangedreven wielen te beperken en de auto bij het weggrijden, accelereren of decelereren te controleren.

De werking van de startvergrendeling

Met behulp van opname-elementen bij de wielen, meet en vergelijkt het systeem constant de snelheid van de aangedreven wielen en remt het deze af als ze doorslippen. Als een wiel neigt naar doorslippen, zorgt het systeem voor het afremmen van het betreffende wiel, totdat de snelheid van het wiel overeenkomt met de grip op de weg.

Het systeem reageert ook door het toerental van de motor aan te passen aan de hoeveelheid grip onder de

wielen, onafhankelijk van de mate waarin het gaspedaal wordt ingedrukt.

Storingen

Wanneer het systeem een storing detecteert, verschijnt het bericht "Controleer ESC" op het instrumentenpaneel, evenals de

waarschuwinglampjes  en

. In dit geval zijn het ESC en de tractiecontrole uitgeschakeld.

Ga naar een merkdealer.



Deze functies zijn extra hulpmiddelen in kritieke situaties waarbij het rijgedrag van de auto

aangepast wordt.

Deze functies kunnen de taak van de bestuurder niet overnemen.

De limieten van de auto blijven onveranderd; ga daarom dus niet harder rijden. Deze functies

kunnen dus in geen geval de oplettendheid of de verantwoordelijkheid van de bestuurder overnemen - de bestuurder moet altijd alert zijn op plotselinge gebeurtenissen die zich tijdens het rijden kunnen voordoen.

HULPEN CORRECTIESYSTEMEN TIJDENS HET RIJDEN



Uitschakelen van de tractiecontrolefunctie

In sommige situaties (rijden op een heel zachte ondergrond zoals sneeuw of modder of rijden met sneeuwkettingen), kan het systeem de kracht van de motor verminderen om het doorslippen te beperken. Als u dit niet wenst, kan de functie uitgeschakeld worden door schakelaar **1** in te drukken. In dit geval brandt het

waarschuwinglampje  continu op het instrumentenpaneel en wordt het bericht "ESC uitgeschakeld" weergegeven. Deze actie schakelt niet het ESC uit.

De tractiecontrole biedt extra veiligheid. Wij adviseren u de functie

tijdens het rijden niet uit te schakelen. Kom zo snel mogelijk uit deze situatie door nogmaals op schakelaar **1** te drukken.

Let op: de functie wordt automatisch weer ingeschakeld als het contact wordt aangezet of zodra u sneller rijdt dan ongeveer 50 km/u.

Noodstopbekrachtiging

Dit systeem is een aanvulling op het ABS dat zorgt voor het verminderen van de remweg van de auto.

De werking van de startvergrendeling

Het systeem herkent wanneer een noodstop wordt uitgevoerd. In dit geval ontwikkelt het remsysteem onmiddellijk de maximale kracht en kan het ABS in werking treden.

Het ABS-remsysteem blijft werken zolang het rempedaal ingedrukt is.

Oplichten van de alarmknipperlichten

Afhankelijk van de auto, kunnen deze bij krachtig afremmen gaan branden.

Storingen

Als het systeem een storing detecteert, wordt de melding "Controleer remsysteem" weergegeven op het

instrumentenpaneel samen met het

waarschuwinglampje .

Ga naar een merkdealer.

Hulp bij weggrijden op een helling

Afhankelijk van de helling van de weg helpt dit systeem de bestuurder bij het weggrijden op een helling. Het voorkomt dat de auto achteruit rolt, door automatisch de remmen vast te zetten als de bestuurder het rempedaal loslaat om het gaspedaal te bedienen.

Werking van het systeem

Het werkt alleen als de versnellingshendel niet in de neutrale stand staat en als de auto geheel stil staat (rempedaal ingedrukt).

Het systeem houdt de auto ongeveer **2 seconden** stil. Daarna komen de remmen geleidelijk vrij (de auto rolt naargelang de helling).

HULPEN CORRECTIESYSTEMEN TIJDENS HET RIJDEN



Het systeem van de hulp bij het wegrijden op een helling kan niet in alle gevallen totaal

verhinderen dat de achteruit rijdt (zeer steile helling, enz.).

De bestuurder kan altijd het rempedaal bedienen om het achteruitrijden van de auto te verhinderen.

De Hulp Bij Het Wegrijden Op Een Helling mag niet gebruikt worden om de auto langdurig stil te houden: gebruik het rempedaal.

Deze functie is niet bedoeld om de auto permanent te laten stilstaan.

Gebruik indien nodig het rempedaal om de auto te stoppen.

De bestuurder moet bijzonder voorzichtig rijden op een glad oppervlak of bij weinig grip.

Gevaar van ernstige verwondingen.

Hulp bij het rijden met aanhangwagen

Het systeem helpt de auto onder controle te houden bij gebruik met een aanhangwagen. Het detecteert trillingen die veroorzaakt worden door het trekken van een aanhangwagen in bepaalde rijomstandigheden.

Werkingsomstandigheden

- De trekhaak moet worden goedgekeurd door een erkende dealer.
- de bundel moet door een erkende dealer erkend zijn;
- de trekhaak moet op de auto aangesloten zijn.

De werking van de startvergrendeling

De functie stabiliseert de auto door:

- de voorwielen asymmetrisch af te remmen om de trillingen die door de aanhangwagen worden veroorzaakt af te zwakken;
- de vier wielen af te remmen en het motorkoppel te verminderen om de snelheid van de auto te verlagen totdat de trillingen stoppen.

Het controlelampje  knippert op het instrumentenpaneel om u te informeren.

Tractiecontrole - extra grip

Als het voertuig hiermee is uitgerust, zorgt de tractieregeling ervoor dat de auto gemakkelijker te besturen is op een wegdek met minder grip (onverhard wegdek, enz.).



Deze functies zijn extra hulpmiddelen in kritieke situaties waarbij het rijgedrag van de auto

aangepast wordt.

Deze functies kunnen de taak van de bestuurder niet overnemen.

De limieten van de auto blijven onveranderd; ga daarom dus niet harder rijden. Deze functies kunnen dus in geen geval de opletendheid of de verantwoordelijkheid van de bestuurder overnemen - de bestuurder moet altijd alert zijn op plotselinge gebeurtenissen die zich tijdens het rijden kunnen voordoen.

HULPEN CORRECTIESYSTEMEN TIJDENS HET RIJDEN

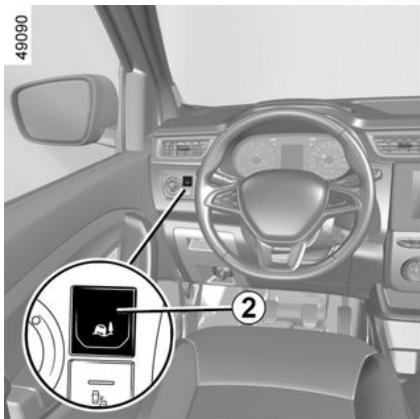

Modus "Weg"

Wanneer het voertuig start, verschijnt het bericht "Werkingssstand weg ingeschakeld" op het instrumentenpaneel.

De standaardmodus "Weg" maakt optimaal gebruik mogelijk onder normale omstandigheden (droog, vochtig, lichte sneeuw enz.).

De werkingssstand "Weg" maakt gebruik van de functies van de tractiecontrole.



Nadat de motor is gestopt, wordt de auto altijd gestart in de modus Weg.

Modus voor "zachte ondergrond"

Druk op schakelaar **2**: de melding "Werkingssstand onvast wegdek ingeschakeld" verschijnt op het instrumentenpaneel.

Deze stand garandeert een optimaal gebruik bij het rijden op een onvast wegdek (modder, zand, dode bladeren, ...). In deze stand heeft de bestuurder de volledige controle over het toerental.

Het systeem gaat automatisch naar de werkingssstand "Weg" bij snelheden boven ongeveer 50 km/u. De melding "Werkingssstand weg ingeschakeld" verschijnt op het instrumentenpaneel om u te waarschuwen.



Banden

Als de banden vervangen moeten worden, mag dit alleen

gebeuren door even grote banden van hetzelfde merk, met dezelfde eigenschappen en met hetzelfde profiel.

Ze moeten ofwel gelijk zijn aan de oorspronkelijk gemonteerde, ofwel voldoen aan de door de erkende dealer gestelde eisen.

EXTRA RIJHULPMIDDELEN

Auto met "Wettelijk verplichte snelheidsbegrenzer"

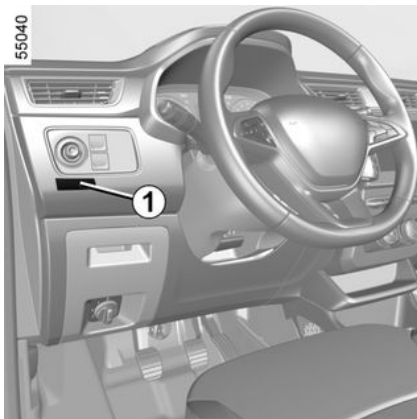

De rijnsnelheid van de auto kan permanent op een snelheid ingesteld blijven afhankelijk van de auto of de wettelijke voorschriften.

Raadpleeg een merkdealer om de waarde te wijzigen of de functie in/uit te schakelen.

Bij aanwezigheid van een wettelijk verplichte snelheidsbegrenzer (afhankelijk van de auto) kan deze functie niet uitgeschakeld worden.

De sticker **1** op het dashboard herinnert u aan de begrensde snelheid.

Speciaal geval: als uw voertuig is uitgerust met de Cruise control-snelheidsbegrenzer, overschrijdt het stevig indrukken van het gaspedaal (voorbij het weerstandspunt) de snelheidslimiet → **160**niet.

 In uitzonderlijke situaties (voorbeeld: steile afdaling, enz.), kan de ingestelde snelheid iets overschreden worden, want de voorziening heeft geen invloed op het remsysteem.

 Deze functie neemt niet de taak van de bestuurder over. De grenzen van de auto kunnen niet overschreden worden en deze functie kan ook geen reden zijn om harder te gaan rijden.

Dodehoekwaarschuwing

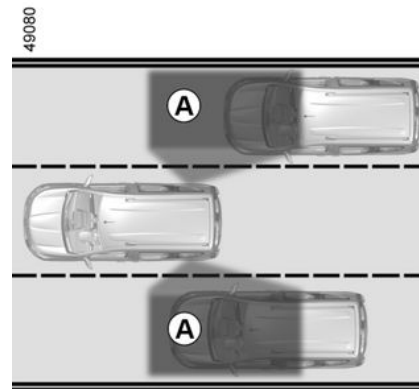

Dit systeem waarschuwt de bestuurder als er zich een auto in het detectiegebied **A** bevindt.

Dit systeem schakelt in als de auto rijdt met een snelheid die tussen ongeveer 30 km/u en 140 km/u bedraagt.

Deze functie maakt gebruik van sensoren **1** die aan beide zijden in de voor- en achterbumpers zijn geïnstalleerd.

EXTRA RIJHULPMIDDELEN

Bijzonderheid

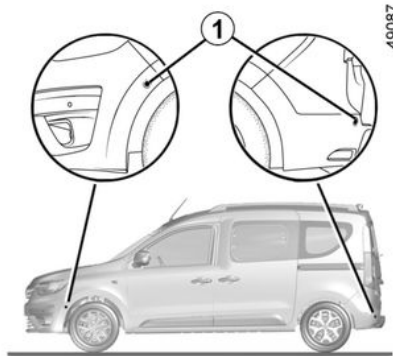

Zorg ervoor dat de sensoren niet bedekt zijn (vuil, modder, sneeuw, ...).

Als een sensor is vervuild, wordt het bericht "Maak sensor dodehoek schoon" weergegeven op het instrumentenpaneel. Reinig de sensoren.



Deze functie is een extra hulp die aangeeft dat er zich een auto in de dode hoek van uw auto

bevindt.

Ze kan dus in geen geval de oplettendheid of de verantwoordelijkheid van de bestuurder overnemen.

De bestuurder moet altijd bedacht zijn op plotselinge gebeurtenissen tijdens het rijden: let dus bij het manoeuvreren altijd op uw blinde hoek en kijk of daar geen kleine, smalle obstakels (zoals een kind, dier, kinderwagen, fiets, steen, paaltje, enz.) zijn.

Inschakelen/uitschakelen

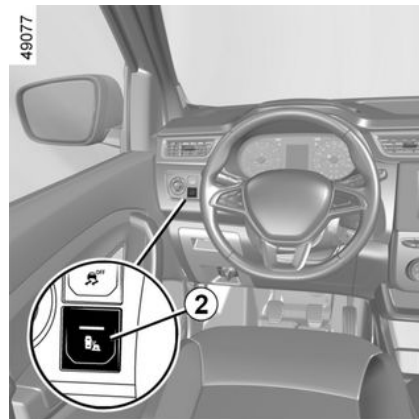

Als u drukt op schakelaar **2**, wordt het systeem geactiveerd. Het bericht "Dodehoekwaarschuwing geactiveerd" wordt op het instrumentenpaneel weergegeven en het controlelampje in de schakelaar brandt.

Als u nogmaals drukt op de schakelaar **2**, wordt het systeem gedeactiveerd.

EXTRA RIJHULPMIDDELEN

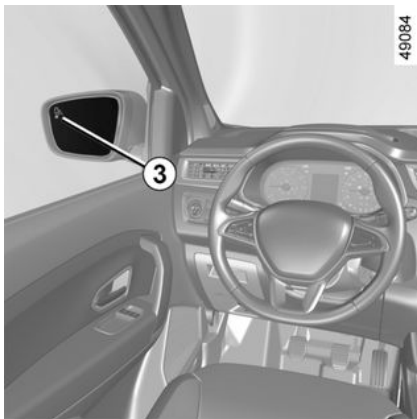

Bijzondere omstandigheid met aanhangwagen

Als de auto is uitgerust met een trekhaak die door het systeem wordt herkend, verschijnt het bericht "Aanhanger: dodehoekwaarschuwing uit" op het instrumentenpaneel om te melden dat de functie niet operationeel is. Het controlelampje in de schakelaar dooft.

Raadpleeg uw erkende dealer voor het kiezen van de uitrusting die aangepast is aan uw auto.

Werkzaamheden

Deze functie geeft een waarschuwing:

– als de auto tussen 30 km/u en 140 km/u rijdt;

– als er zich een auto in de dodehoekzone bevindt die zich in dezelfde richting verplaatst als uw auto.

Als uw auto een andere auto inhaalt, wordt de indicator **3** enkel ingeschakeld als de ingehaalde auto zich langer dan een seconde in de dode hoek bevindt.

 Wanneer de motor wordt gestart, blijft het systeem in dezelfde staat als vóór het uitzetten van het contact.

Waarschuwinglampje 3

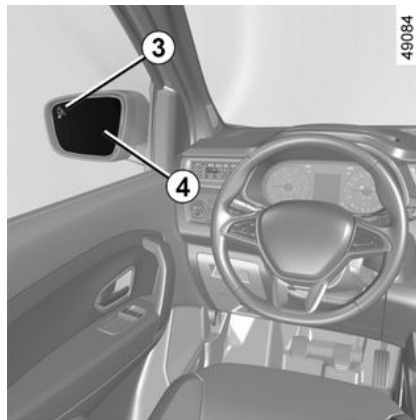

Op beide spiegels **4** bevindt zich een waarschuwingslampje **3**.

Opmerking: maak de buitenspiegels **4** regelmatig schoon zodat de waarschuwingslampjes **3** zichtbaar blijven.

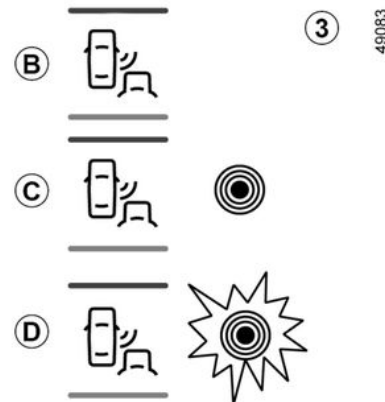

Display B

De functie is ingeschakeld en detecteert geen enkele andere auto.

Display C

Eerste waarschuwing: het waarschuwingslampje **3** geeft aan dat er een voertuig in de dode hoek is gedetecteerd.

EXTRA RIJHULPMIDDELEN

Display D

Als de richtingaanwijzer is ingeschakeld, knippert het waarschuwingslampje **3** als er een auto wordt gedetecteerd in de dodehoek aan de kant waarnaar u wilt sturen. Als u de richtingaanwijzer uitschakelt, schakelt de indicator terug naar de eerste waarschuwing (display **C**).

i De detectiecapaciteit van het systeem volgt een standaardrijvakbreedte. Als u in een smalle rijstrook rijdt, kan het systeem auto's in andere rijstroken detecteren.

Omstandigheden waarin de dodehoekwaarschuwing niet werkt

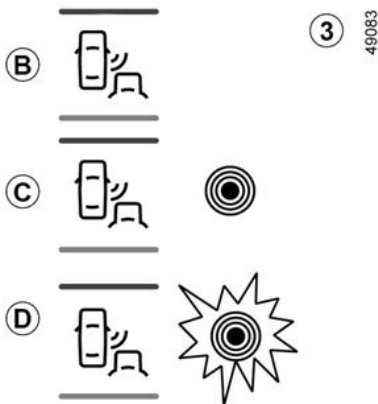

- Als het object niet beweegt;
- als er veel verkeer is;
- als er een bocht in de weg zit;
- als de sensoren voorin en achterin tegelijkertijd een voorwerp opmerken (bijvoorbeeld een lange vrachtwagen);
- ...

Storingen

Als het systeem een storing detecteert, verschijnt het bericht "Controleer dodehoekwaarschuwing" op het instrumentenpaneel. Roep de hulp in van een merkdealer.

Opmerking: als de motor is gestart, knippert het waarschuwingslampje **3**,

display **B**, knippert drie keer. Dit is normaal.

i Als er een aanhanger is gekoppeld aan de auto, moet het systeem worden uitgeschakeld met de schakelaar **2**.

i Vanwege de sensoren in de bumpers is het raadzaam om elke handeling (reparatie, vervangen, lak bijwerken, enz.) te laten uitvoeren door een gekwalificeerde monteur.

EXTRA RIJHULPMIDDELEN



– De detectiecapaciteit van het systeem volgt een standaardrijvakbreedte. Als u op een breed rijvak rijdt, kan het systeem geen auto's detecteren in de dode hoek.

– Bij zeer slechte weersomstandigheden (hevige regenval, sneeuw, enz.) kan het systeem tijdelijk worden verstoord. Let op de rijomstandigheden.

Kans op ongevallen.

Achteruitrijcamera



Als het contact van de auto wordt ingeschakeld, wordt gedurende ongeveer vijf seconden op het scherm **2** op de voorruit een waarschuwingsbericht weergegeven, waarna het uitzicht achter de auto met de camera **1** wordt weergegeven.

Opmerking: het scherm **2** kan van links naar rechts of van boven naar beneden worden geplaatst.

Bijzonderheden

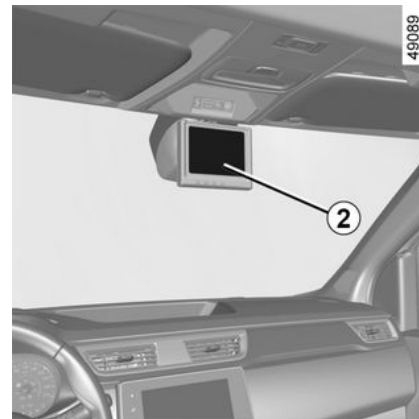

De camera is uitgerust met een automatische ontwaseming die inschakelt als de temperatuur lager is dan ongeveer 8 °C.

Zorg ervoor dat de camera **1** niet wordt afgedekt (vuil, modder, sneeuw, condens, enz.).

EXTRA RIJHULPMIDDELEN



Deze functie is een (extra) hulpmiddel. De bestuurder moet altijd opletten en blijft

verantwoordelijk.

De bestuurder moet altijd bedacht zijn op plotselinge gebeurtenissen tijdens het rijden: let dus bij het manoeuvreren altijd op uw blinde hoek en kijk of daar geen kleine, smalle obstakels (zoals een kind, dier, kinderwagen, fiets, steen, paaltje, enz.) zijn.

Werkzaamheden

49088



Het gezichtsveld van de camera dekt niet het gehele gebied achter de auto, met name de dodehoekzone **A**.

Bij auto's uitgerust met de Stop and Start-functie blijft de display ingeschakeld als de motor op stand-by staat ➔ **0**.



47747



Objecten aan de rand van het scherm **2** kunnen vervormd zijn.

Bij zeer helder licht (sneeuw, auto in de zon, enz.) kan het camerabeeld deels gestoord zijn. Bij een lage helderheid of slecht weer, kan het beeld op het scherm vervormd zijn.

Uitschakelen van de functie

De display schakelt uit:

- onmiddellijk nadat de auto in zijn achteruit wordt geschakeld;
- na 30 seconden nadat het contact is uitgeschakeld.

EXTRA RIJHULPMIDDELEN

Afstellen van de display

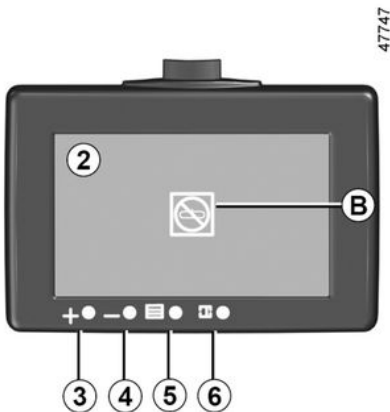

Toegang tot de helderheidsmodi

Druk meermaals op de knop **6** om een van de vier vooraf ingestelde helderheidsmodi te selecteren:

- dagmodus;
- tussenmodus;
- nachtmodus;
- zwartmodus: hiermee schort u de display op. Het scherm **2** toont een zwart beeld met het bericht "OFF". Druk nogmaals op de knop **6** om deze modus te verlaten en terug te gaan naar de eerste helderheidsmodus (dagmodus).

Helderheidsmodus aanpassen

Nadat de modus is geselecteerd, drukt u zo vaak als nodig op de knop **5** tot u bij het type instelling bent dat u wilt wijzigen.

- de helderheid;
- contrast;
- kleur
- RESET: terug naar fabrieksinstellingen.

Druk op de knoppen **3** (+) of **4** (-) om de instelling te wijzigen.

Opmerking : u kunt alleen de eerste drie modi (dag-, tussen- en nachtmodus) instellen.



Elke keer dat het voertuig wordt gestart, keert de functie terug naar de instellingen die zijn opgeslagen bij de laatste motorstop.

Storingen

Als het systeem een storing ontdekt, licht het waarschuwingslampje **B** op het scherm **2** tijdelijk op.

Dit kan veroorzaakt zijn door een tijdelijke storing die van invloed is op de camera of het scherm (helderheid, vaste beeld, vertraging gesprek enz.).

Als het waarschuwingslampje blijft branden, moet u een erkende dealer raadplegen.

SNELHEIDSBEGRENZER

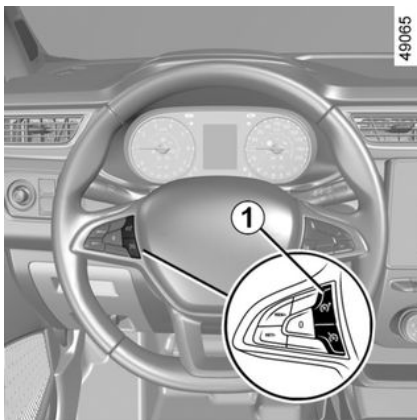

De snelheidsbegrenzer is een functie die u helpt om een door u gekozen **maximumsnelheid** niet te overschrijden.

Bedieningsknoppen



1. Hoofdschakelaar.
2. Herinnering van de opgeslagen maximumsnelheid en verhoging van de maximumsnelheid (RES/+).
3. Inschakelen, in geheugen opslaan en verlagen van de maximumsnelheid (SET/-).
4. Uitschakelen van de functie (de ingestelde maximumsnelheid blijft in het geheugen) (0).

Inschakelen

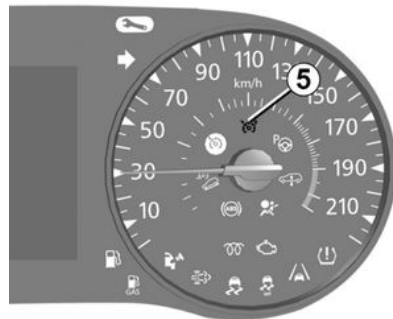

Druk op de schakelaar **1**, aan de kant . Op het instrumentenpaneel verschijnt het oranje waarschuwingslampje **5** en ook, afhankelijk van het voertuig, het bericht "Snelheidsbegrenzer AAN" Snelheidsbegrenzer XXX km/h" met streepjes om aan te geven dat de snelheidsbegrenzer is ingeschakeld en klaar is om een maximumsnelheid op te slaan.

Druk op de schakelaar **3** (SET/-) om de actuele snelheid op te slaan: de ingestelde maximumsnelheid vervangt de streepjes.

SNELHEIDSBEGRENZER

De minimum te registreren snelheid is 30 km/u.

Rijden



Als een maximumsnelheid in het geheugen staat, grijpt het systeem niet in zolang deze maximumsnelheid niet bereikt wordt. Het rijden is hetzelfde als met een auto zonder snelheidsbegrenzer.

Zodra de ingestelde snelheid is bereikt, zal de auto deze niet overschrijden - ook niet als u het gaspedaal verder indrukt - behalve in een noodgeval (zie "Ingestelde snelheid overschrijden").

Verandering van de ingestelde maximum snelheid

U kunt de ingestelde maximum snelheid veranderen door een aantal keren te drukken op:

- de schakelaar **2** (RES/+) om de snelheid te verhogen;
- de schakelaar **3** (SET/-) om de snelheid te verlagen.



De snelheidsbegrenzer heeft in geen enkel geval invloed op het remsysteem.



Als de functie snelheidsbegrenzer (na verschillende pogingen om deze in te schakelen) niet beschikbaar is, neemt u contact op met een merkdealer.

Sneller rijden dan de ingestelde snelheid

Het blijft altijd mogelijk de ingestelde maximumsnelheid te overschrijden. Ga als volgt te werk: druk het gaspedaal

stevig in tot voorbij het weerstandspunt.

Gedurende het overschrijden knippert de maximumsnelheid op het instrumentenpaneel.

Laat vervolgens het gaspedaal los: de functie snelheidsbegrenzer treedt weer in werking zodra u langzamer rijdt dan de in het geheugen opgeslagen snelheid.

Onmogelijkheid om de ingestelde maximum snelheid vast te houden

Als u van een steile helling af rijdt, kan het systeem de maximumsnelheid niet aanhouden: de maximumsnelheid knippert op het instrumentenpaneel en, al naar gelang de auto, is regelmatig een geluidssignaal te horen om u hiervan op de hoogte te stellen.

SNELHEIDSBEGRENZER

Onderbreken van de functie



De werking van de snelheidsbegrenzer wordt opgeschort als u drukt op de schakelaar **4** (0). De ingestelde maximumsnelheid blijft opgeslagen en, afhankelijk van het voertuig, verschijnt het bericht "Opgeslagen XXX km/u", samen met de opgeslagen snelheid.

Opnieuw inschakelen van de maximum snelheid

Als een snelheid in het geheugen is opgenomen, is het mogelijk deze op te roepen door op de schakelaar **2** (RES/+) te drukken.



Als de begrenzer in stand-by is gezet, drukt u op de schakelaar **3** (SET/-) om de functie weer te activeren zonder de opgeslagen snelheid te gebruiken: de actuele snelheid van de auto wordt gebruikt.

Uitschakelen van de functie

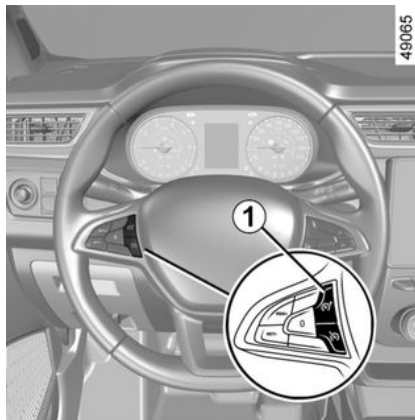

De werking van de snelheidsbegrenzer wordt onderbroken als u drukt op de schakelaar **1**, in dat geval is er geen snelheid meer in het geheugen opgeslagen. Het doven van het oranje

lampje  op het instrumentenpaneel

bevestigt dat de functie uitgeschakeld is.

SNELHEIDSREGELAAR

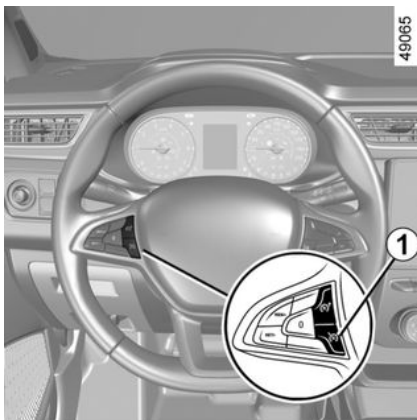

De snelheidsregelaar is een functie die u helpt de door u gekozen rijsnelheid op een constante waarde vast te houden, dit wordt de **ingestelde snelheid** genoemd.

Vanaf 30 km/u kunt u de snelheid traploos instellen.



De snelheidsregelaar heeft in geen enkel geval invloed op het remsysteem.



Deze functie is een extra hulp tijdens het rijden. Ook met deze extra rijhulp is de bestuurder

altijd verplicht om zich aan de snelheidslimieten te houden en alert te blijven.

De bestuurder moet altijd controle houden over de auto.

De snelheidsregelaar moet niet gebruikt worden in druk verkeer, op een bochtige of gladde weg (ijzel, aquaplaning, kiezelsteentjes) en als de weersomstandigheden ongunstig zijn (mist, regen, zijwind, enz.).

Kans op ongevallen.

Bedieningsknoppen



1. Hoofdschakelaar.
2. Herinnering opgeslagen kruissnelheid en verhogen naar kruissnelheid (RES/+).
3. Inschakelen, opslaan en verlagen van de kruissnelheid (SET/-).
4. Functie op stand-by zetten (met opgeslagen kruissnelheid) (0).

SNELHEIDSREGELAAR

Inschakelen

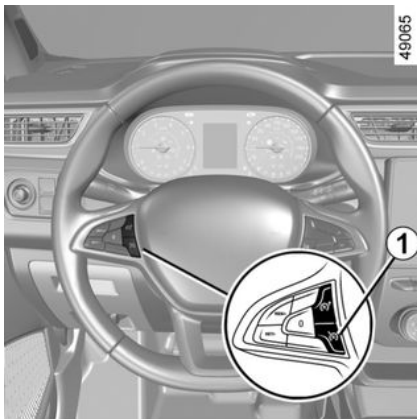

Druk op de schakelaar **1**, aan de kant



Op het instrumentenpaneel verschijnt het groene waarschuwingslampje **6** en, afhankelijk van het voertuig, het bericht "Snelheidsregelaar AAN" of "Snelheidsregelaar --- km/u" met streepjes om aan te geven dat de snelheidsregelaar werkt en klaar is om een kruissnelheid op te slaan.

Instellen van de snelheid

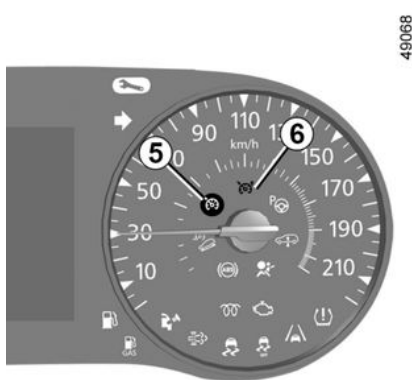

Druk bij een constante snelheid (meer dan ongeveer 30 km/u) op de schakelaar **3** (SET/-): de functie wordt ingeschakeld en de actuele snelheid wordt onthouden.

De ingestelde snelheid vervangt de streepjes en de instelling wordt bevestigd met het bericht "Snelheidsregelaar AAN" of "Snelheidsregelaar XXX km/h" en het

groene waarschuwingslampje **5** , evenals het waarschuwingslampje **6**



Rijden



Als er een kruissnelheid is opgeslagen en de regeling ingeschakeld is, kunt u uw voet van het gaspedaal nemen.



Let op: u moet de voeten dicht bij de pedalen te houden om te kunnen ingrijpen bij noodsituaties.

SNELHEIDSREGELAAR

Veranderen van de gekozen snelheid



U kunt de ingestelde snelheid veranderen door een aantal keren te drukken op:

- de schakelaar **2** (RES/+) om de snelheid te verhogen,
- de schakelaar **3** (SET/-) om de snelheid te verlagen.



De snelheidsregelaar heeft in geen enkel geval invloed op het remsysteem.

Sneller rijden dan de gekozen snelheid

U kunt de snelheid van de auto altijd verhogen door het gaspedaal in te drukken.

Zo lang u te snel rijdt, knippert de ingestelde snelheid op het instrumentenpaneel om u te waarschuwen.

Laat daarna het gaspedaal los: na enkele seconden gaat uw auto automatisch weer met de oorspronkelijk ingestelde snelheid rijden.

Onmogelijkheid om de ingestelde snelheid vast te houden

Tijdens een steile afdaling kan de ingestelde snelheid soms niet worden aangehouden; in dat geval knippert de ingestelde snelheid op het instrumentenpaneel.



Als de functie snelheidsregelaar niet meer beschikbaar is (na verschillende pogingen om deze te activeren), neemt u contact op met een merkdealer.

Onderbreken van de functie

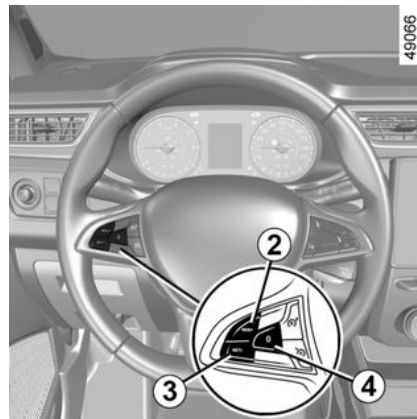

De functie wordt uitgeschakeld als u drukt op:

- de schakelaar **4** (0);
- het rempedaal;
- het koppelingspedaal.

In de drie gevallen blijft de ingestelde kruissnelheid in het geheugen en verschijnt, afhankelijk van het voertuig, het bericht "Opgeslagen XXX km/u" op het instrumentenpaneel.

De stand-by stand wordt bevestigd door het doven van het controlelampje



Oproepen van de ingestelde snelheid

SNELHEIDSREGELAAR

Als een snelheid in het geheugen is opgeslagen, kan deze in de juiste omstandigheden (verkeersdrukke, staat van het wegdek, weersomstandigheden, enz.) worden opgeroepen. Druk op de schakelaar **2** (RES/+) als de snelheid van de auto hoger is dan 30 km/u.

Bij het oproepen van de in het geheugen opgeslagen snelheid, wordt het inschakelen van de regelaar bevestigd door het oplichten van het

controlelampje .

N.B.: als de eerder opgeslagen snelheid veel hoger is dan de actuele snelheid, trekt de auto snel op naar deze hogere snelheid.

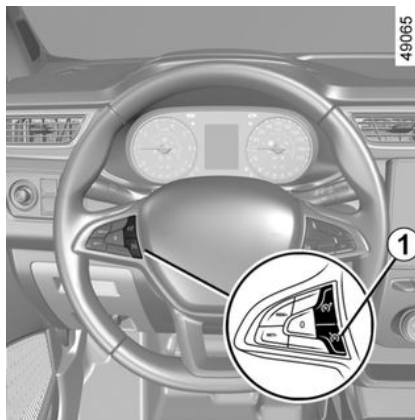

Als de regelaar stand-by is, komt de regelaarfunctie weer in werking door een druk op de schakelaar **3** (SET/-), ongeacht de snelheid die in het geheugen is opgeslagen; de actuele snelheid van de auto wordt gebruikt.

Uitschakelen van de functie



De werking van de snelheidsregelaar wordt onderbroken als u op de

schakelaar **1**  drukt, er is geen snelheid meer ingesteld. Het doven

van de groene lampjes  en  op het instrumentenpaneel bevestigt dat de functie uitgeschakeld is.



Het onderbreken of uitschakelen van de cruise control brengt geen snelle snelheidsvermindering met zich mee: u moet remmen door het rempedaal in te trappen.

PARKEERHULP

Parkeerhulp

De werking van de startvergrendeling

Ultrasoon sensoren, die met pijlen **1** worden aangegeven, zijn in de bumpers gemonteerd om de afstand tussen de auto en een obstakel te meten.

Deze meting vertaalt zich in geluidssignalen waarvan de frequentie toeneemt naarmate het obstakel dichterbij komt, totdat het een continu geluid wordt wanneer het obstakel ongeveer 20 à 30 cm van de auto verwijderd is.

Het systeem detecteert obstakels voor, achter en naast de auto.

Het systeem van de parkeerhulp wordt pas ingeschakeld als de auto langzamer dan ongeveer 10 km/uur rijdt.

Het parkeerhulpsysteem houdt geen rekening met aanhang- of laadsystemen enz.



49078

Locatie van de ultrasoonsensoren

Zorg ervoor dat de ultrasoonsensoren, aangeduid door de pijlen **1**, niet worden afgedekt (door vuil, modder, sneeuw, een slecht gemonteerde kentekenplaat, etc.), geraakt, aangepast (inclusief lakwerk) of belemmerd door een accessoire aan de voorkant of (afhankelijk van het voertuig) de achterkant of zijkanten van uw voertuig.



Deze functie is een extra hulp tijdens het rijden. Deze functie kan nooit de oplettendheid en verantwoordelijkheid van de bestuurder vervangen bij het achteruit manoeuvreren. De bestuurder moet altijd bedacht zijn op plotselinge gebeurtenissen tijdens het rijden: let dus bij het manoeuvreren altijd op uw blinde hoek en kijk of daar geen kleine, smalle obstakels (zoals een kind, dier, kinderwagen, fiets, steen, paaltje, enz.) zijn.

57152

②



3

PARKEERHULP

Opmerking: de display **2** toont de omgeving van de auto en geeft geluidssignalen.

Werkzaamheden

Het systeem detecteert de meeste obstakels achter en, afhankelijk van de auto, vóór de auto.

Afhankelijk van de wagen worden de gebieden op het display **2** weergegeven.

Opmerking: als de rijrichting verandert tijdens een manoeuvre, wordt het risico op een botsing met een obstakel mogelijk te laat signaleerd.



Bij het manoeuvreren kan de auto aan de onderkant ergens tegenaan rijden

(bijvoorbeeld contact met een paaltje, een trottoir of ander stadsmeubilair) en daardoor beschadigd raken (bijvoorbeeld vervorming van een as).

Om ieder risico van een ongeluk te voorkomen, moet u uw auto door een merkdealer laten controleren.

Uitschakelen van het systeem

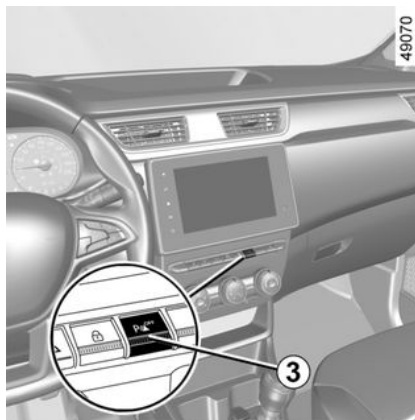

Parkeerhulp handmatig uitschakelen

Druk op de schakelaar **3** om het systeem uit te schakelen.

Het waarschuwingslampje van de schakelaar **3** gaat aan om aan te geven dat het systeem is uitgeschakeld.

Bij opnieuw indrukken schakelt het systeem weer in en dooft het lampje.

Schakel de volgende functie uit:

- voorzieningen voor slepen, dragen of aanhangers vóór de ultrasone detectoren;
- bij schade aan de ultrasone sensoren.

Automatisch uitschakelen van de parkeerhulp

Het systeem schakelt uit:

- als de auto sneller rijdt dan ongeveer 10 km/u;
- afhankelijk van het voertuig, als het voertuig langer dan ongeveer vijf seconden stilstaat en er een obstakel is gedetecteerd (bijvoorbeeld in een file, enz.);
- in de neutraalstand;
- wanneer een bedieningsfout wordt gedetecteerd.

Storingen

Afhankelijk van de auto, als het systeem een storing signaleert, verschijnt de boodschap "controleer parkeerhulp" op het instrumentenpaneel met het

waarschuwingslampje  en een geluidssignaal klinkt gedurende ongeveer 5 seconden. Ga naar een merkdealer.

PARKEERHULP



Bij het manoeuvreren kan de auto aan de onderkant ergens tegenaan rijden

(bijvoorbeeld contact met een paaltje, een trottoir of ander stadsmeubilair) en daardoor beschadigd raken (bijvoorbeeld vervorming van een as).

Om ieder risico van een ongeluk te voorkomen, moet u uw auto door een merkdealer laten controleren.

Tips



Werkzaamheden/repatries van het systeem

- In geval van een botsing kan de uitlijning van de sensoren mogelijk worden gewijzigd, waardoor deze wellicht niet meer naar behoren werken. Schakel de functie uit en neem contact op met een erkende dealer.
- Alle werkzaamheden in de buurt van de opname-elementen (repatries, vervangingen enz.) moeten worden uitgevoerd door een vakman.

Enkel een erkende dealer mag aan het systeem werken.

Storingen van het systeem

Bepaalde omstandigheden kunnen het systeem verstoren of de correcte werking ervan verhinderen, bijvoorbeeld:

- slechte weersomstandigheden (regen, sneeuw, hagel, ijzel, enz.);
- blootstelling aan sterke elektromagnetische golven (onder hoogspanningsleidingen, enz.);
- sommige soorten geluid (motorfiets, vrachtwagen, pneumatische boormachine enz.);
- montage van een niet-compatibele trekhaak of trekhaak;
- ...

Risico van vals alarm of afwezigheid van waarschuwingen

Als het systeem abnormaal werkt, schakelt u dit uit en raadpleegt u een erkende dealer.



Beperkingen voor de werking van het systeem

- De zone rond de opname-elementen moet schoon blijven en mag niet worden gewijzigd, om de goede werking van het systeem te waarborgen.
- Kleine voorwerpen die dichtbij de auto bewegen (motoren, fietsen, voetgangers, enz.) worden mogelijk niet door het systeem herkend.
- Het systeem detecteert mogelijk geen objecten die zich te dicht bij het voertuig bevinden.
- Het systeem geeft wellicht geen waarschuwing als de andere auto's of objecten een snelheid hebben die aanzienlijk verschilt van de uwe.
- Als u tijdens een manoeuvre van richting verandert, kan dit het melden van obstakels vertragen.
- Als de auto een aanhanger trekt, moet het parkeerhulpsysteem achter worden uitgeschakeld.

Uitschakelen van de functie

U moet de functie uitschakelen als de sensorzone is beschadigd.

PARKEERHULP

Achteruitrijcamera

Werkzaamheden

3



Bij het achteruitrijden geeft de camera **1** op de klapdeur achter een overzicht van de omgeving achter de auto op de spiegel **2** of, afhankelijk van de auto, op het multimediascherm **3**, samen met een of twee (bewegende en vaste) hulplijnen **4** en **5**.



Deze functie is een (extra) hulpmiddel. De bestuurder moet altijd opletten en blijft

verantwoordelijk.

De bestuurder moet altijd bedacht zijn op plotselinge gebeurtenissen tijdens het rijden: let dus bij het manoeuvreren altijd op uw blinde hoek en kijk of daar geen kleine, smalle obstakels (zoals een kind, dier, kinderwagen, fiets, steen, paaltje, enz.) zijn.

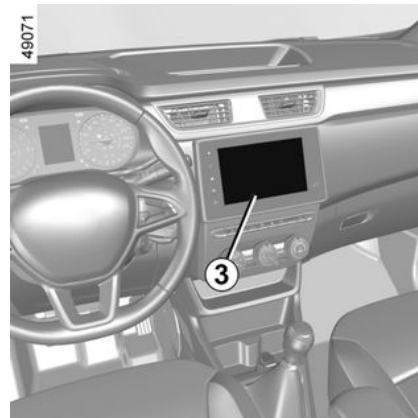

Opmerking: afhankelijk van de auto kunt u sommige parameters instellen via het multimediascherm **3**. Raadpleeg het instructieboekje voor de uitrusting.

PARKEERHULP

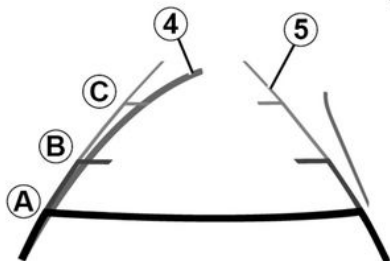

Bewegende tekening 4 (afhankelijk van de auto)

Deze wordt in het blauw getoond op het multimediascherm 3. Dit duidt de verplaatsingsrichting van de auto aan, volgens de stand van het stuurwiel.

Vaste geleidelijnen 5

De vaste tekening bestaat uit gekleurde markeringen **A**, **B** en **C**, die de afstand achter de auto aangeven:

- **A** (rood) op ongeveer 30 centimeter van de auto;
- **B** (geel) op ongeveer 70 centimeter van de auto;
- **C** (groen) op ongeveer 150 centimeter van de auto.

De tekening blijft staan en geeft de verplaatsingsrichting van de auto aan als de wielen in lijn zijn met de auto.

Dit systeem wordt eerst gebruikt met behulp van een of meer tekeningen (bewegend voor de verplaatsingsrichting en vast voor de afstand). Als de rode zone bereikt is, gebruikt u de afbeelding van de bumper om nauwkeurig te stoppen.

Bijzonderheid

Zorg ervoor dat de achteruitrijcamera niet is afgedekt (door vuil, modder, sneeuw, enz.).

Storingen

Als de achteruitversnelling is ingeschakeld en het systeem een bedieningsfout detecteert, wordt het multimediascherm 3 tijdelijk zwart.

Dit kan komen door een storing die van invloed is op de camera of het scherm (helderheid, vast beeld, vertraagde communicatie, enz.).

Als de tijdelijke weergave van het zwarte scherm aanhoudt, neem dan contact op met een erkende dealer.



Het scherm geeft een omgekeerd beeld.

De tekeningen zijn weergaven die op een vlakke ondergrond worden geprojecteerd. Deze informatie is niet geldig als deze wordt weergegeven op een verticaal object of een object op de grond. De voorwerpen die op de rand van het scherm verschijnen kunnen vervormd zijn.

In geval van te veel licht (sneeuw, auto in de zon, enz.) kan het zicht van de camera gestoord zijn.

Als de achterdeuren open staan of niet goed gesloten zijn, verschijnt het bericht "achterklep vergeten te sluiten" en verdwijnt, afhankelijk van het voertuig, de weergave van het camerabeeld.

PARKEERHULP

Het verschil tussen de geschatte afstand en de werkelijke afstand

3

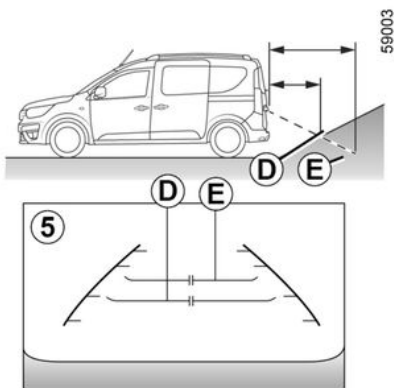

Achteruit een steile helling oprijden

De vaste richtlijnen **5** tonen de afstanden dichterbij dan ze werkelijk zijn.

De voorwerpen die op het scherm worden getoond, zijn in werkelijkheid verder weg op de helling.

Als er op het scherm bijvoorbeeld een voorwerp op **D** wordt weergegeven is de werkelijk afstand **E** van het voorwerp.

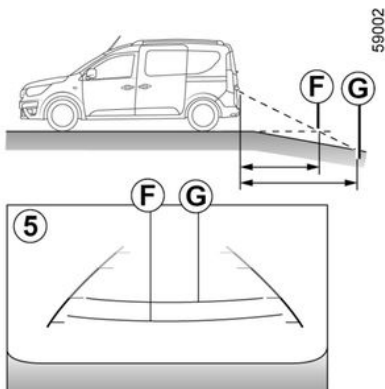

Achteruit een steile helling afrijden

De vaste richtlijnen **5** tonen de afstanden verder weg dan ze werkelijk zijn.

Daarom zijn de voorwerpen die op het scherm worden getoond in werkelijkheid dichterbij op de helling.

Als er op het scherm bijvoorbeeld een voorwerp op **G** wordt weergegeven is de werkelijk afstand **F** van het voorwerp.

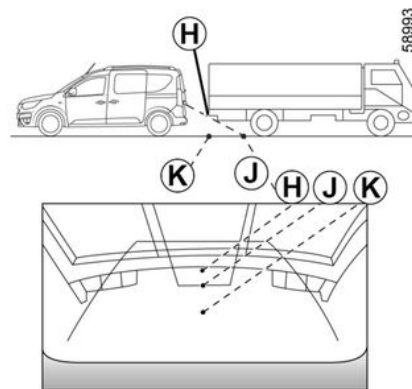

Achteruitrijden richting een uitsteeksel

Positie **H** lijkt verder weg dan de positie **J** op het scherm. Maar positie **H** is op dezelfde afstand als positie **K**.

De verplaatsingsrichting die wordt aangegeven door de vaste en mobiele richtlijnen houden geen rekening met de hoogte van het voorwerp. Dus het risico bestaat dat de auto tegen het voorwerp botst als deze er in zijn achteruit naartoe **K** rijdt.

NOODOPROEP

Als de auto hiermee is uitgerust, worden de hulpdiensten via de noodoproepfunctie automatisch of handmatig verwittigd (kosteloos) bij een ongeval of als u onwel wordt, zodat ze zo snel mogelijk kunnen komen.

Opmerking: de noodoproepfunctie werkt:

- in landen die beschikken over de bijbehorende telematicadiensten en infrastructuur die geschikt zijn voor het systeem;
- afhankelijk van de netwerkdekking in de geografische regio waar het voertuig wordt bestuurd.

Als u de functie voor noodoproep gebruikt om te melden dat u een ongeval hebt gezien, houdt dit in dat u stopt zodra de verkeersomstandigheden dit toestaan, zodat de hulpdiensten uw auto kunnen vinden en daarmee de locatie van het gemelde ongeval.

Houd u altijd aan de ter plaatse geldende wetgeving.

 Gebruik de noodoproep alleen in een noodgeval, als u betrokken bent bij een ongeval of als u getuige bent van een ongeval of in fysieke nood bent.

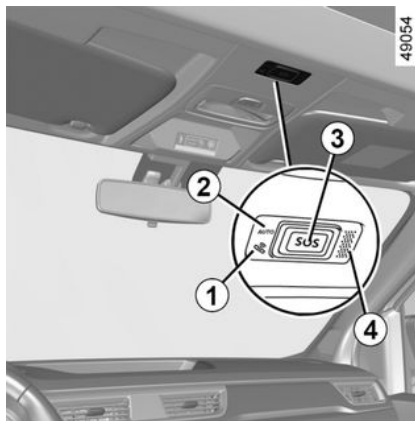

1. Waarschuwinglampje werking systeem:

- groen: in werking (netwerk beschikbaar);
- uit: niet in werking (netwerk niet beschikbaar);
- rood: in werking storing;

- groen knipperend: verbinding actief.
- 2.** waarschuwinglampje automatische modus
 - 3.** Knop SOS;
 - 4.** Microfoon;
 - 5.** Luidspreker

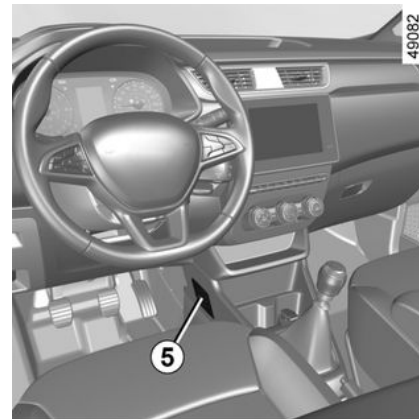

Een oproep verloopt altijd als volgt:

- de noodoproep wordt gestart;
- gegevens met betrekking tot het incident (plaatje van de fabrikant, tijdstip van de oproep, laatste locaties, richting van het voertuig, enz.) worden verzonden;
- er is spraakcommunicatie met de hulpdiensten;
- indien nodig wordt een hulpdienst gebeld.

NOODOPROEP

Er zijn twee modi voor de noodoproep:

- automatische modus;
- Handmatige modus

Automatische modus

Als de waarschuwingslampje automatische modus **2** groen oplicht, bevestigt dit dat het automatische systeem is ingeschakeld.

De noodoproep wordt automatisch gedaan als vanwege een ongeval de beschermingsmiddelen (gordelspanners, airbag, enz.) is geactiveerd.



In geval van een ongeval blijft u, als de plaats en het verkeer dit toestaan, dicht bij de auto om eventuele oproepen van het callcenter snel te kunnen beantwoorden.

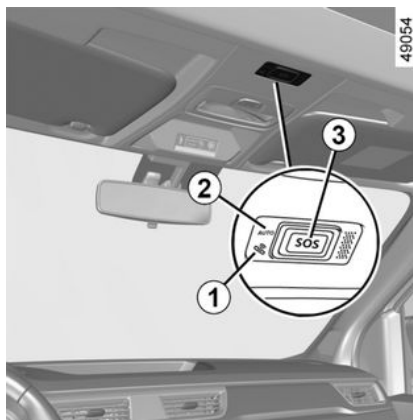

Handmatige modus

De noodoproep kan als volgt worden gestart:

- de knop **3** minstens drie seconden ingedrukt houden;
- of
- de knop **3** binnen tien seconden vijf keer indrukken.

Als de knop per ongeluk is ingedrukt, kunt u het gesprek annuleren door de knop **3** ongeveer twee seconden ingedrukt te houden voordat de verbinding met het callcenter tot stand komt.

Zodra de oproep is ingesteld, kan alleen het callcenter deze beëindigen.

Storingen



In sommige gevallen werkt de noodoproep niet (bijvoorbeeld bij een zwakke accu enz).

Als het systeem een storing ontdekt, licht het rode waarschuwingslampje **1** langer dan 30 minuten op. Raadpleeg zo snel mogelijk een merkdealer.



Het systeem werkt met een speciale accu. De accu gaat ongeveer vier jaar mee (het waarschuwingslampje **1** wordt rood om u te waarschuwen). Ga naar een merkdealer.

NOODOPROEP



Voor uw veiligheid en een goede werking van het systeem, moeten alle werkzaamheden aan de

accu (uitbouwen, loskoppelen enz.) worden uitgevoerd door een gespecialiseerd vakman.

Risico op brandwonden door elektrische schokken.

Houd u aan de vervangingsintervallen in het onderhoudsboekje. U mag deze niet overschrijden.

De accu is van een speciaal type. Zorg dat deze wordt vervangen door een van hetzelfde type.

Roep de hulp in van een merkdealer.



Zonder de functie noodoproep is het systeem niet te volgen en zal niet constant worden bewaakt.

Gegevens worden voortdurend en automatisch gewist en het systeem slaat alleen de laatste drie locaties van de auto op.

Op grond van de nationale wetgeving worden gegevens alleen verzonden in geval van een noodoproep. Gegevens die worden verzonden naar het callcenter worden behandeld overeenkomstig de privacywetgeving die van toepassing is in het land waarin u zich bevindt. Het systeem slaat de activiteitengeschiedenis maar voor 13 uur op.

De eigenaar van de auto heeft het recht zijn gegevens in te zien. Hij heeft het recht de gegevens te laten corrigeren, verwijderen of blokkeren.

VENTILATIEROOSTERS, VERWARMING EN AIRCONDITIONING

Ventilatie-roosters: ventilatie-roosters

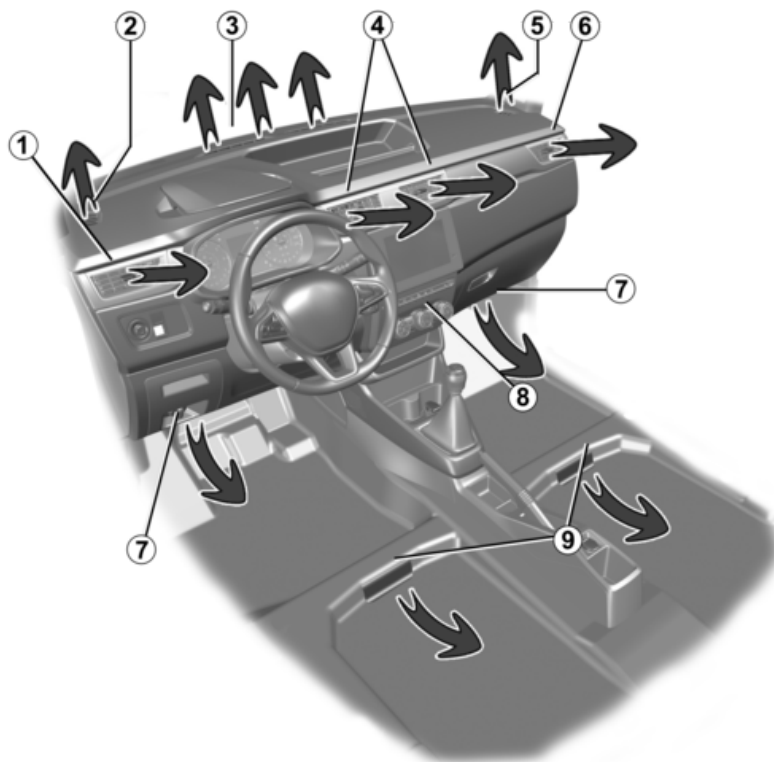

49137

4

VENTILATIEROOSTERS, VERWARMING EN AIRCONDITIONING

- 1** Ventilatiooster links
- 2** Ontwasemingsleuf linkerruit
- 3** Ontwasemingsleuven voorruit
- 4** Centrale ventilatioosters
- 5** Ontwasemingsleuf rechter zijruit
- 6** Ventilatiooster rechts
- 7** Ventilatiooster voetenruimte
- 8** Bedieningspaneel
- 9** Ventilatiooster voetenruimte achter (afhankelijk van de auto)

VENTILATIEROOSTERS, VERWARMING EN AIRCONDITIONING

Centrale ventilatieopening 4 en zijventilatieopeningen 1 en 6

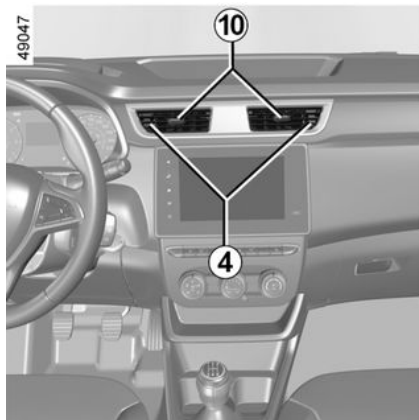

Luchtstroom

Sluiten: draai het lipje **10** naar de buitenkant van de auto, voorbij het weerstandspunt.

Openen: beweeg het lipje **10** naar de binnenkant van de auto.

Richting

Verplaats de cursor **10** naar de gewenste positie.

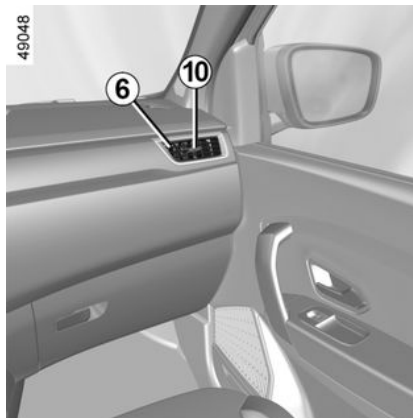

Bevestig geen voorwerpen op de ventilatieroosters (bijv. telefoonhouder).

Risico van beschadiging.

Plaatsen achter

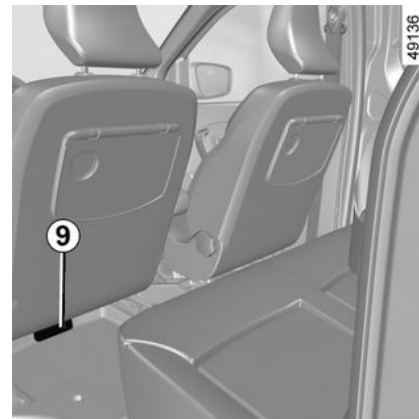

(afhankelijk van de auto)

Ventilatieroosters voetenruimte **9**.



Stop niets in het ventilatiecircuit van de auto (bijvoorbeeld in geval van stank enz.).

Risico van beschadiging of brand.

VENTILATIEROOSTERS, VERWARMING EN AIRCONDITIONING

Verwarming, ventilatie, airconditioning

Bedieningsknoppen

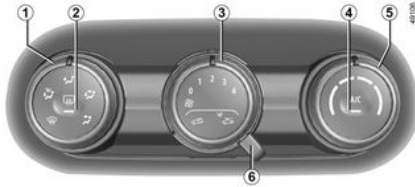

De aanwezigheid van de bedieningsknoppen hangt van de uitrusting van de auto af.

1. Verdeling van de lucht in het interieur.
2. De achterraut en/of, afhankelijk van de auto, de spiegels ontdooien/verwarmen.
3. Regeling van de ventilatiesnelheid
5. Regeling van de temperatuur van de lucht.
6. De buitenlucht/luchtkringloop (afhankelijk van de auto) in het interieur inschakelen.

Inen uitschakelen van de airconditioning

Druk op de toets **4** om de airconditioning in te schakelen

(controlelampje aan) of uit te schakelen (controlelampje uit).

Het systeem werkt niet als de toets **3** op 0 staat.

Informatie en tips voor het gebruik: raadpleeg de paragraaf "Airconditioning: informatie en tips voor het gebruik".

Regeling van de temperatuur

Draai toets **5** afhankelijk van de gewenste temperatuur. Hoe verder de aanwijzer in het rode gedeelte staat, hoe hoger de temperatuur.

Regeling van de ventilatiesnelheid

Beweeg toets **3** van 0 naar 4. Hoe verder u de knop rechtsom draait, hoe meer lucht er wordt verplaatst. Draai de toets **3** naar 0 om de luchttoevoer af te sluiten en het systeem uit te schakelen.

Het systeem is gestopt: de ventilatiesnelheid van de lucht in het interieur is nul (stilstaande auto), als de auto rijdt kunt u echter een geringe luchtstroom voelen.



Door langdurig gebruik van deze schakelaar in stand 0 kunnen de zijruiten en de voorruit beslaan en kan de atmosfeer in het interieur minder aangenaam worden doordat er geen luchtverversing is.

Inschakeling van de afsluiting van de buitenlucht / luchtkringloop

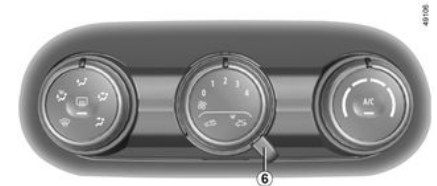

(afhankelijk van de auto)

Zet **6** op positie

In deze stand wordt de lucht vanuit het interieur aangezogen en zonder toevoeging van buitenlucht teruggevoerd in de auto.

De kringloopstand kan gebruikt worden:

– om het interieur af te sluiten van de buitenlucht (bijvoorbeeld als het buiten stinkt);

VENTILATIEROOSTERS, VERWARMING EN AIRCONDITIONING

– om sneller de gewenste temperatuur in het interieur te bereiken.



Door langdurig gebruik van de luchtkringloop kunnen de zijruiten en de voorruit beslaan en kan de atmosfeer in het interieur minder aangenaam worden doordat er geen luchtverversing is. Daarom adviseren wij om de normale werking (toevoer van buitenlucht) te herstellen door de toets **6** naar rechts te draaien als de lucht niet meer gerecycleerd hoeft te worden.

Snel ontwaseming

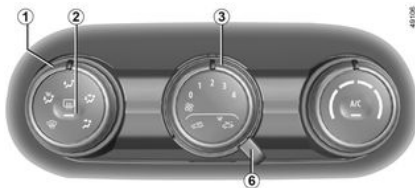

Zet de toetsen **1**, **3** en **6** in de stand:

- ontwasemen ;
- ventilateursnelheid 3 of 4;
- buitenlucht.

Het gebruik van de airconditioning zorgt voor een snellere ontwaseming.

Achterraut en/of buitenspiegels ontdooien/ontwasemen.

Druk met draaiende motor, op de toets **2**. Het controlelampje licht op. Afhankelijk van het voertuig biedt deze functie een snelle ontwaseming van de achterraut en/of van de elektrisch verwarmde achteruitkijkspiegels (op hiermee uitgeruste voertuigen).

U schakelt deze functie uit door opnieuw op de knop **2** te drukken. Het controlelampje dooft.

De verwarming schakelt na enige tijd automatisch uit.

Verdeling van de lucht in het interieur



Draai toets **1** om de verdelingsoptie te kiezen.



De lucht wordt hoofdzakelijk naar de ontwasemingsroosters in het

dashboard geleid.



De lucht wordt naar alle ventilatieroosters in het dashboard en de voetenruimtes gevoerd.



De lucht wordt in hoofdzaak naar de voeten van de inzittenden en de ventilatieroosters in het dashboard gevoerd.

Om de lucht alleen naar de voetenruimtes te voeren, sluit u de roosters in het dashboard.



De lucht wordt naar de ontwasemingsroosters onder de voorruit, in het dashboard en de voorportieren en naar de voetenruimtes gevoerd.



De lucht wordt naar de uitstroomsleuven onder de voorruit en de voorste zijruiten gevoerd.



Door het gebruik van de airconditioning neemt het brandstofverbruik toe (gebruik de airconditioning daarom niet als het niet nodig is).

VENTILATIEROOSTERS, VERWARMING EN AIRCONDITIONING

Airconditioning: informatie en tips voor het gebruik

Tips voor het gebruik

In sommige gevallen, (airconditioning uit, luchtkringloop in werking, ventilatiesnelheid nul of laag, enz.) kunnen de ruiten van de auto beslaan. Gebruik bij condensvorming de snelle ontwaseming om de condens te verwijderen.



Stop niets in het ventilatiecircuit van de auto (bijvoorbeeld in geval van stank enz.).

Risico van beschadiging of brand.

Brandstofverbruik

Het is normaal dat het brandstofverbruik hoger is (vooral in stadsverkeer) als u de airconditioning gebruikt.

Voor auto's met een airconditioning zonder automatische werkstand, zet het systeem uit, als u het niet meer nodig hebt.

Tips voor zuinig rijden en minder luchtverontreiniging

Rijd met open ventilatierooster en gesloten ruiten. Open bij zeer warm weer of als de auto in de zon heeft gestaan enkele minuten de portieren voordat u start, zodat de hete lucht uit de auto kan ontsnappen.

Onderhoud

Raadpleeg voor het interval van het controleren het onderhoudsboekje van uw auto.



Gebruik de airconditioning regelmatig, ook bij koud weer; laat de airco ten minste eenmaal per maand gedurende ongeveer 5 minuten draaien.

Storingen

Raadpleeg bij een storing altijd een merkdealer.

– Minder goede werking van ontdooien, ontwasemen of airconditioning.

Dit kan het gevolg zijn van een vervuild patroon van het interieurfilter.

– Er wordt geen gekoelde lucht geproduceerd.

Controleer of alle bedieningsorganen in de juiste stand staan en de

zekeringen goed zijn. Als dit niet zo is moet u de werking stoppen.

Water onder de auto

Maak u niet ongerust als er condenswater onder de auto druppelt, dit is normaal na langdurig gebruik van de airconditioning. Dit wordt veroorzaakt door condensatie.



Maak het

airconditioningssysteem nooit open. Dit is gevaarlijk voor de ogen en de huid.

Het koelvloeistofcircuit (waarvan sommige componenten hermetisch zijn afgesloten) kan fluorhoudende broeikasgassen bevatten.



Maak het

airconditioningssysteem nooit open. Dit is gevaarlijk voor de ogen en de huid.

VENTILATIEROOSTERS, VERWARMING EN AIRCONDITIONING



Voordat u iets doet onder de motorkap, moet u het contact afzetten → 128

Koelvloeistof

A

59952



Het koelvloeistofcircuit (waarvan sommige componenten hermetisch zijn afgesloten) kan fluorhoudende broeikasgassen bevatten.

Afhankelijk van het voertuig, u kunt de volgende informatie vinden op sticker **A** in de motorruimte.

De aanwezigheid en de plaats van de informatie op sticker **A** zijn afhankelijk van de auto.



Type
airconditioningsvloeistof



(XXX) Type olie in het aircocircuit



Ontvlambaar product



Raadpleeg de handleiding van de auto;



Onderhoud

x,xxx kg

(1) Hoeveelheid airconditioningsvloeistof aanwezig in de auto.

GWP xxxx

(2) Global Warming Potential oftewel aardopwarmingsvermogen (CO₂-equivalent).

CO₂ eq x.xxx t

(2) Gewicht en CO₂-equivalent.

Aanvullende informatie

Afhankelijk van het label en afhankelijk van het type koelmiddel:

Koelvloeistof R-1234yf

- **(1)** 0,450 kg
- **(2)** 4
- **(3)** 0,002 ton

MULTIMEDIA-UITRUSTING

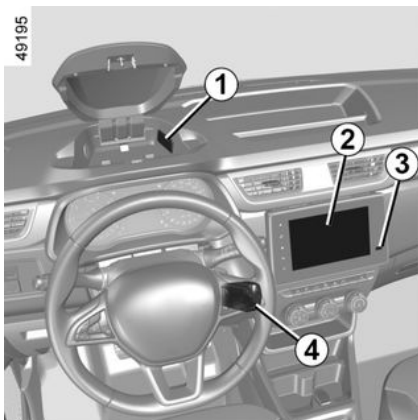

De locatie en werking van de uitrusting kunnen verschillen, afhankelijk van de auto.

1. Aansluitingen USB;
2. Multimediascherm;
3. Multimedia-aansluiting;
4. Bediening onder het stuurwiel;
5. Microfoon.

Geïntegreerde bediening van handsfree telefoon

Gebruik bij auto's die hiermee zijn uitgerust, de toetsen van de handsfree telefoon op het stuurwiel **4**.

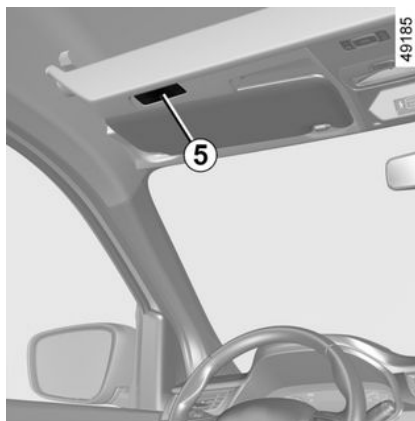

Raadpleeg de gebruiksaanwijzing van het multimediasysteem voor meer informatie.



Gebruik van de telefoon

Houd u altijd aan de wettelijke voorschriften met betrekking tot het gebruik van dit apparaat.

USB-aansluitingen 1

De USB-poorten kunnen ook worden gebruikt om accessoires op te laden met een maximaal vermogen van 12 Watt (5V) per poort.

multimedia-aansluiting 3

U kunt de USB-aansluiting gebruiken om toegang te krijgen tot de media-inhoud van uw accessoires.

De verschillende bronnen kunnen worden geselecteerd op het multimediascherm en via de bediening onder het stuur.



Sluit alleen accessoires aan met een vermogen van maximaal 12 watt.
Risico van brand.

MULTIMEDIA-UITRUSTING

Draadloze lader - Inductieladen

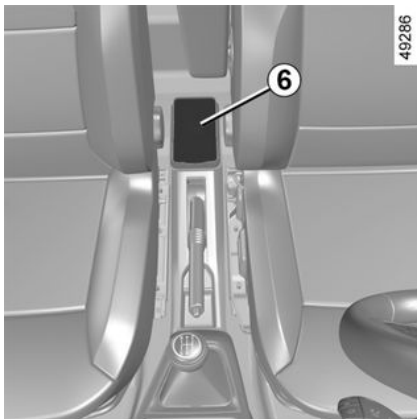

De inductielaadzone **6** kan worden gebruikt om een telefoon zonder een laadsnoer te laden.

Opmerking:

- voor meer informatie over de lijst met compatibele telefoons contact op met een erkende dealer of de telefoonfabrikant;
- Voor een optimaal laadproces verwijdt u best het beschermhoesje van de telefoon als u deze gaat laden.

Oplaadprocedure

Plaats uw telefoon in het midden van de inductiezone **6**.

Het opladen van de telefoon wordt onderbroken in de volgende gevallen:

- er wordt een object gedetecteerd in de inductielaadzone **6**;
- de inductieoplaadzone **6** wordt te warm. Zodra de temperatuur is gedaald, wordt het laadproces van uw telefoon weldra hervat.

Voortgang opladen

De acculaderindicator geeft de oplaadstatus van de telefoon aan:

- groen: opladen voltooid;
- oranje: opladen actief;
- knipperend oranje: opladen onderbroken.

i Controleer met de motor aan of het waarschuwingslampje oranje wordt als de telefoon zich in de buurt van de inductieve laadzone **6** bevindt.

i U mag geen enkel voorwerp (USB-stick of SD-kaart, creditcard, sieraden, sleutel, munten enz.) in de inductielaadzone **6** achterlaten als u uw telefoon oplaadt. Verwijder magnetische kaarten of creditcards uit het telefoonhoesje voordat u de telefoon in de inductielaadzone **6** plaatst.

i Voorwerpen die achterblijven in de inductielaadzone **6** kunnen oververhit raken. Het is raadzaam om deze in de andere beschikbare opbergruimten te plaatsen. (dashboardkastje, opbergruimte achter de zonneklep enz.)

UITRUSTING INTERIEUR

Elektrische ruiten

Kantelruitbediening



Verantwoordelijkheid van de bestuurder

Laat uw voertuig nooit achter met de binnenin, en laat nooit een kind, een niet-autonome volwassene of een dier achter, zelfs niet eventjes.

Deze kan zichzelf of anderen in gevaar brengen door bijvoorbeeld de motor te starten, door apparatuur te bedienen zoals de ruitbediening, of de portieren te vergrendelen, enz.

In geval van beknelling van een lichaamsdeel draait u direct de bewegingsrichting van de ruit om door te drukken op de betreffende schakelaar.

Gevaar van ernstige verwondingen.

Elektrische ruiten

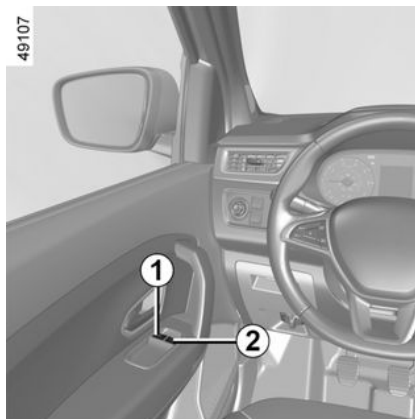

Druk of trek aan de schakelaar van een ruit om hem omhoog of omlaag te zetten tot de gewenste hoogte.



Wanneer u de ruiten sluit, moet u erop letten dat er geen enkel lichaamsdeel (arm, hand, enz.) uit het voertuig steekt.

Gevaar van ernstige verwondingen.

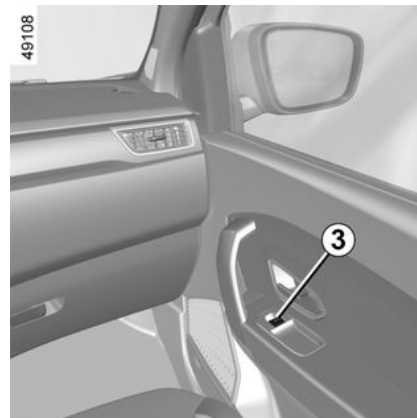

Gebruik vanaf de bestuurdersplaats schakelaar:

1. voor de bestuurderskant;
2. voor de passagierskant voor.

Druk vanaf de passagiersplaats voor op de schakelaar 3.



Leg nooit iets op de bovenkant van een halfgeopende ruit: risico van beschadiging van de ruitbediening.

UITRUSTING INTERIEUR

Elektrische ruitbediening met sneltoets

Als de auto hiermee uitgerust is, is de sneltoets een aanvulling op de werking van de elektrische ruitbediening, zoals hiervoor beschreven.

Deze is alleen aanwezig bij de bestuurdersruit.

- **Druk de betreffende schakelaar kort helemaal omlaag:** de ruit gaat in één keer geheel omlaag.
- **Til de betreffende schakelaar zo kort mogelijk op:** het raam sluit volledig.

Om de beweging van de ruit voortijdig te stoppen drukt u de schakelaar opnieuw in.

Opmerking: als de ruit tijdens het sluiten op weerstand stuit (bijv. door een takje), stopt de ruit en schuift deze daarna enkele centimeters terug.

Als u de schakelaar aanraakt terwijl de ruit beweegt, stopt deze.

Storingen

Als het sluiten van de ruit niet goed werkt, schakelt het systeem over op de normale werking: u kunt dan de betrokken ruitschakelaar zo vaak als nodig bedienen tot de ruit helemaal sluit (de ruit gaat stap voor stap omhoog). Houd vervolgens de schakelaar één seconde ingedrukt (nog steeds aan de sluitkant) en laat

de ruit dan helemaal openen en sluiten om het systeem te resetten.

Indien nodig, raadpleeg uw merkdealer.



Leg nooit iets op de bovenkant van een halfgeopende ruit: risico van beschadiging van de ruitbediening.

Kantelruit

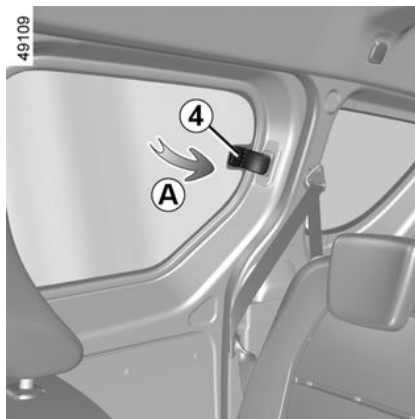

Om de ruit op een kier te zetten, beweegt u handgreep **4** (beweging **A**) en blokkeert u de handgreep door deze naar rechts te duwen.

Controleer bij het sluiten of de ruit goed is vergrendeld.

binnenverlichting

Binnenlicht

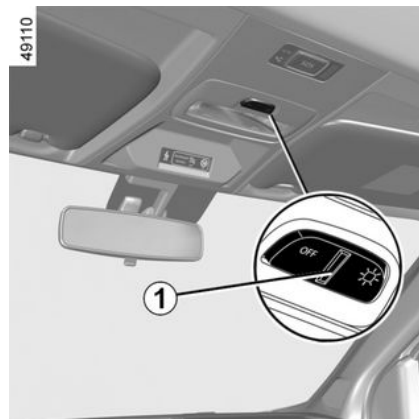

Druk op schakelaar **1** om het volgende in te schakelen:

- een constant brandende verlichting;
- een verlichting die gaat branden als een van de voorportieren of, afhankelijk van de auto, een van de vier portieren wordt geopend; Deze gaat pas uit als de portieren, waarop de verlichting reageert, goed gesloten zijn;
- een niet-brandende verlichting.

UITRUSTING INTERIEUR

Leesspots

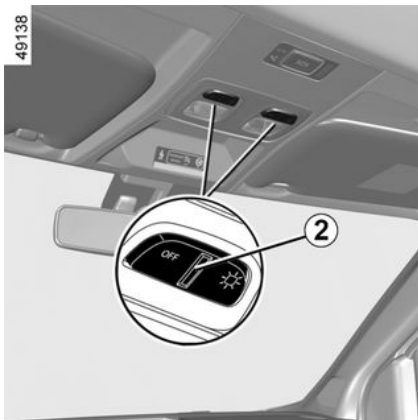

(afhankelijk van de auto)

Druk op schakelaar **2** om het volgende in te schakelen:

- een constant brandende verlichting;
- een verlichting die gaat branden als een van de voorportieren of, afhankelijk van de auto, een van de vier portieren wordt geopend; Deze gaat pas uit als de portieren, waarop de verlichting reageert, goed gesloten zijn;
- een niet-brandende verlichting.

Verlichting dashboardkastje **3** .

Het lampje **3** gaat branden wanneer de klep wordt geopend.

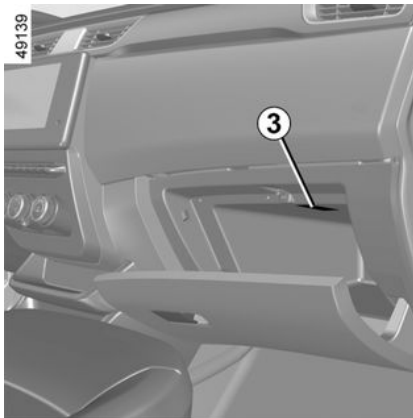
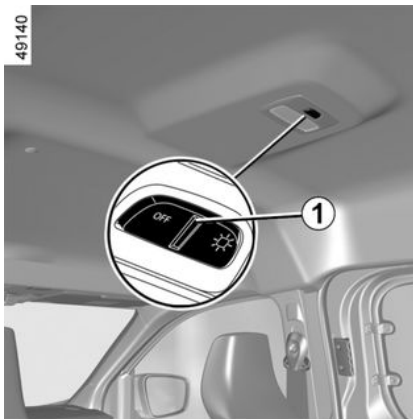

Bagageverlichting **4**

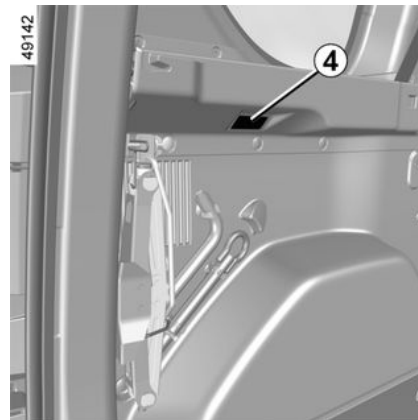

Het lampje **4** gaat branden bij het openen van de bagageruimte.

i Door de portieren of de bagageruimte te ontgrendelen en te openen, wordt de getimedede verlichting van de instapverlichting en de interieurverlichting geactiveerd.

UITRUSTING INTERIEUR

Binnenlicht achter

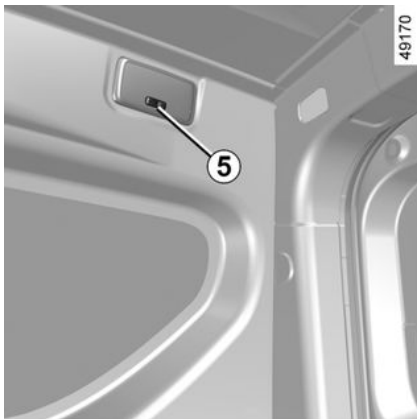

Draai aan schakelaar **5** om het volgende in te schakelen:

- een constant brandende verlichting;
- een verlichting die gaat branden als een van de voorportieren of, afhankelijk van de auto, een van de vier portieren wordt geopend; Deze gaat pas uit als de portieren, waarop de verlichting reageert, goed gesloten zijn;
- een niet-brandende verlichting.

Bijzonderheden

Afhankelijk van de auto gaat door het ontgrendelen van de portieren met de afstandsbediening de binnenverlichting enige tijd branden. Met het openen

van een voorof achterportier gaat de verlichting opnieuw enige tijd branden. Daarna gaat de verlichting in het interieur en in de bagageruimte geleidelijk uit.

Er zijn verschillende tijdschakelingen voor het doven van de verlichting:

- na 15 minuten als een portier open is gebleven;
- na 15 seconden of, afhankelijk van de auto, 5 minuten als alle portieren zijn gesloten;
- bij het aanzetten van het contact.

Zonneklep, spiegel

Zonneklep voor

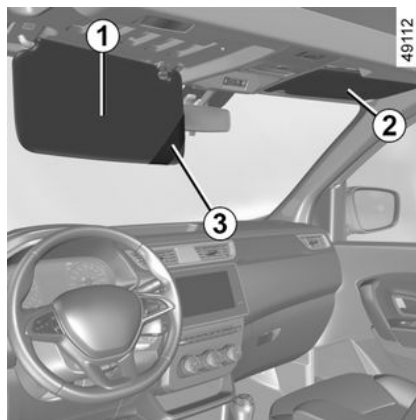

Zet de zonneklep **1** of **2** omlaag tegen de voorruit of maak deze los en draai deze tegen de zijruit.

Opbergruimte zonneklep 3

Hierin kunt u kaartjes (bijvoorbeeld van een tolgeweg) bevestigen.

Make-upspiegel 4

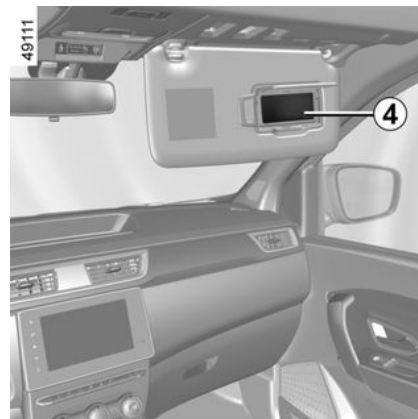

(aan passagierskant)



Tijdens het rijden moet het klepje van de make-up spiegel gesloten zijn.
Verwondingsgevaar

UITRUSTING INTERIEUR

Accessoireaansluiting, asbak, aansteker

Asbak 1

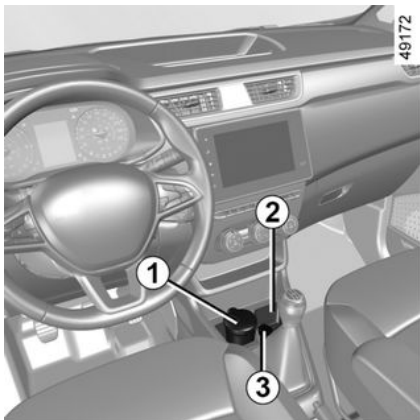

Deze kan worden opgeborgen in behuizing 2 of 4.

Openen: trek het deksel omhoog.

U kunt de asbak legen door het geheel naar u toe te trekken zodat de asbak vrijkomt.



Als uw auto geen aansteker en asbak heeft, kan uw merkdealer u deze leveren.

Aansteker of accessoireaansluiting 3

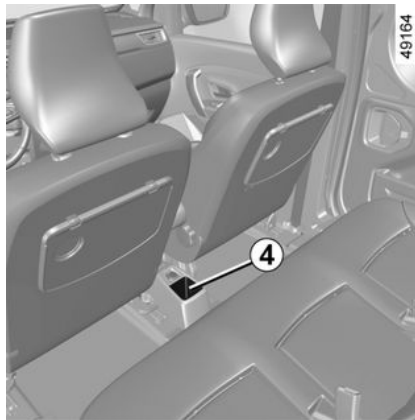

Als het contact aan staat, drukt u de aansteker 3 in. Zodra hij heet is komt hij met een klikje terug. Trek hem los.

Plaats hem na gebruik in de houder zonder hem er helemaal in te drukken.



Sluit alleen accessoires aan met een vermogen van maximaal 120 watt (12 V).

Als verschillende accessoireaansluitingen tegelijk worden gebruikt, mag het totale vermogen van de aangesloten accessoires niet meer zijn dan 180 watt.

Risico van brand.

Accessoireaansluiting 5, 6 en 7

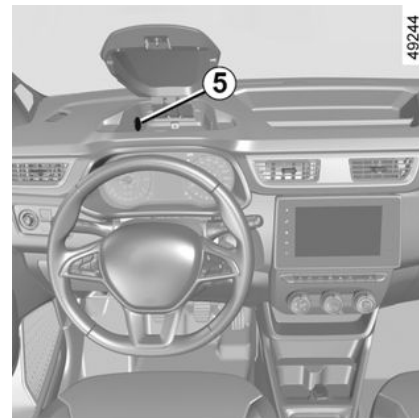

(afhankelijk van de auto)

UITRUSTING INTERIEUR

Deze zijn bestemd voor de aansluiting van accessoires die zijn goedgekeurd door onze technische dienst.

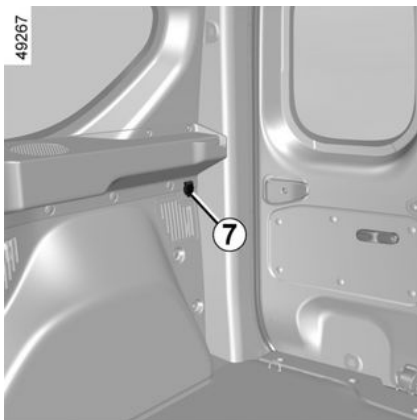
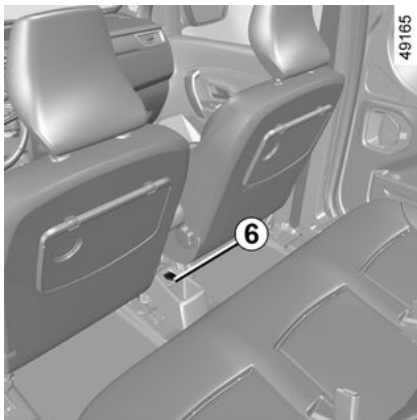

Sluit alleen accessoires aan met een vermogen van maximaal 120 watt (12 V).

Als verschillende accessoireaansluitingen tegelijk worden gebruikt, mag het totale vermogen van de aangesloten accessoires niet meer zijn dan 180 watt.

Risico van brand.

OPBERGRUIMTE, INDELING INTERIEUR

Opbergruimte in portier 1

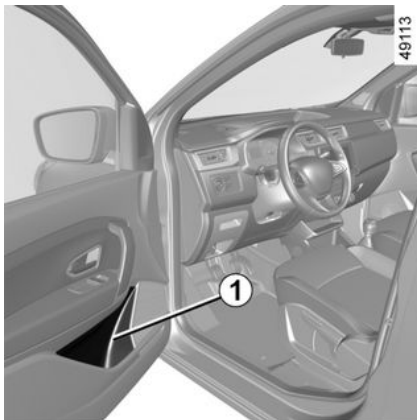

Laat geen voorwerpen op de vloer (vóór de bestuurder) liggen. In geval van plotseling remmen kunnen deze onder de pedalen terecht komen, waardoor de bestuurder deze niet meer goed kan bedienen.

Opbergruimte A



Ontgrendel de handgreep **2** en trek eraan om de opbergruimte **A** te openen.



Let op dat er geen harde, zware of scherpe voorwerpen in de "open" bergruimtes geplaatst zijn, zodat zij tegen de inzittenden geslingerd kunnen worden bij het rijden door een bocht, bij plotseling remmen of bij een botsing.

Bovenste opbergruimte van dashboard aan bestuurderszijde B

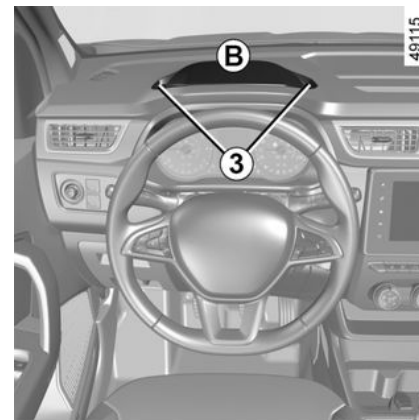

Steek uw hand door **3** en til deze op om het opbergvak **B** te openen.
Open de opbergruimte uitsluitend als de auto stilstaat.

OPBERGRUIMTE, INDELING INTERIEUR

Opbergruimte 4

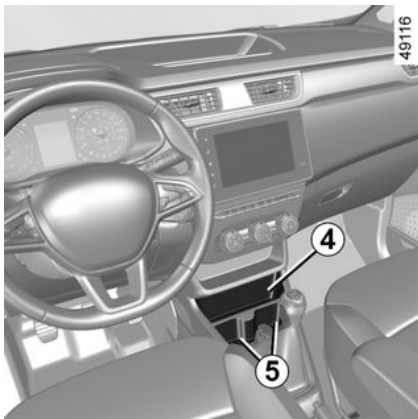

Opbergvak in de middenconsole 6

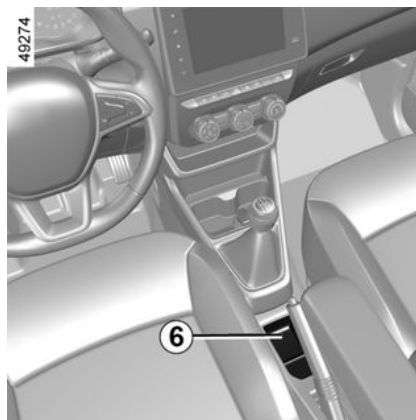

Opbergruimte 7

Dashboardkastje 8



Let op dat er geen harde, zware of scherpe voorwerpen in de "open" berguimtes geplaatst zijn, zodat zij tegen de inzittenden geslingerd kunnen worden bij het rijden door een bocht, bij plotseling remmen of bij een botsing.

Bekerhouder 5



Let op bij het accelereren of het rijden in een bocht, dat de inhoud van de beker of het blikje niet over de rand stroomt.

Risico van verwondingen als de vloeistof warm is en/of vlekken.



OPBERGRUIMTE, INDELING INTERIEUR

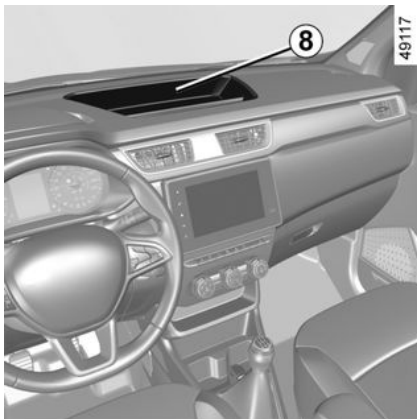

Opbergruimte middenconsole/
draadloze lader/inductieladen 9

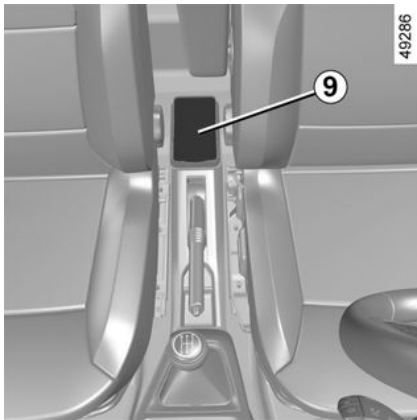

Voor meer informatie over het
inductieoplaadzone → 187.



Let op dat er geen
harde, zware of scherpe
voorwerpen in de "open"
bergruimtes geplaatst
zijn, zodat zij tegen de inzittenden
geslingerd kunnen worden bij het
rijden door een bocht, bij
plotseling remmen of bij een
botsing.

Dashboordkastje.



Als het voertuig is uitgerust, trekt u aan
de hendel **10** om het te openen.

Opbergruimte bij de passagier 11 en 12

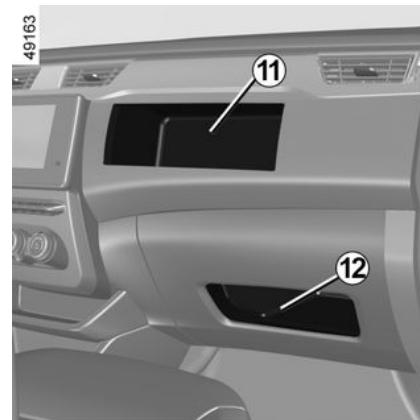

OPBERGRUIMTE, INDELING INTERIEUR

Opbergruimte boven cabine voor 13



Gebruik deze niet om op of van de auto te klimmen of om er aan te hangen.

De opbergruimte boven cabine **13** is geschikt voor maximaal 4,6 kg (gelijkmatig verdeelde) bagage.

Plaats geen natte voorwerpen of flessen met vloeistof in de bovenste opbergruimte van de cabine.

Opbergruimte in schuifdeur 14

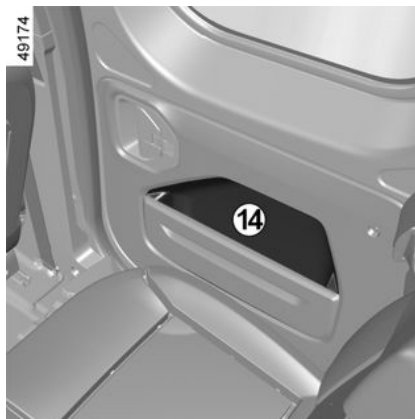

De voorwerpen die in de opbergruimtes in de schuifdeuren worden opgeborgen, mogen niet uitsteken, omdat de deuren dan niet kunnen schuiven.



Zorg er voor dat er geen zwaar en/of scherp voorwerp geplaatst wordt dat tijdens het rijden zou kunnen vallen.

Verwondingsgevaar

Bekerhouder 15

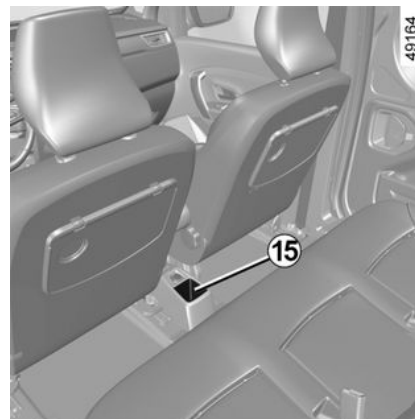

Let op bij het accelereren of het rijden in een bocht, dat de inhoud van de beker of het blikje niet over de rand stroomt.

Risico van verwondingen als de vloeistof warm is en/of vlekken.

OPBERGRUIMTE, INDELING INTERIEUR

Opbergruimte 16

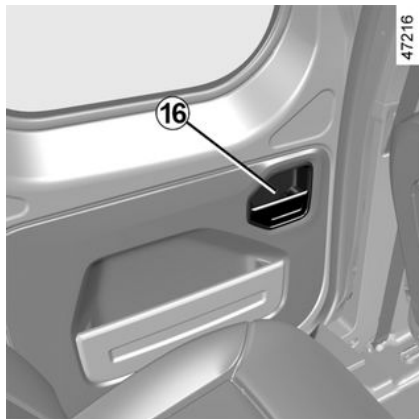

Middelste opbergruimte achterbank 17

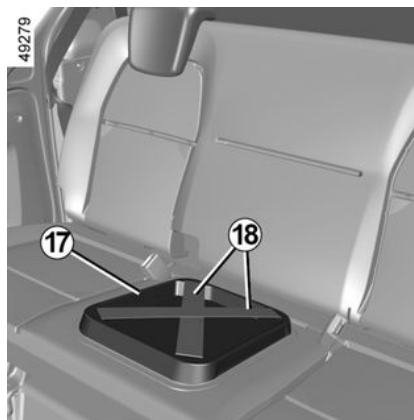

Riemen 18

U kunt hiermee bijvoorbeeld een tablet vastmaken.

Tafeltjes achter 19

Trek ze omhoog in de horizontale stand.

Opbergvakken achter voorstoelen 20

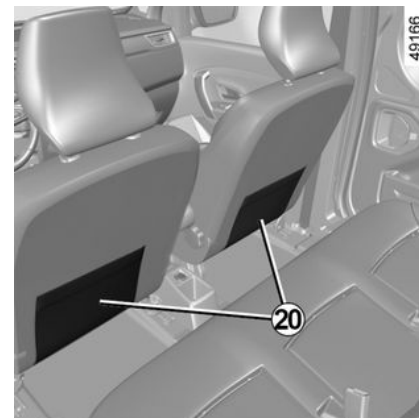
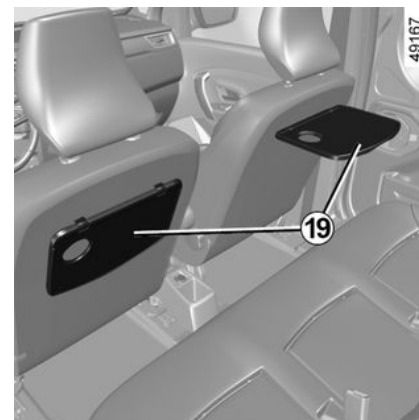

TRANSPORT VAN GOEDEREN

Opbergkist

Bagage-afdekplaat

Oprollen van de bagageafdekplaat A

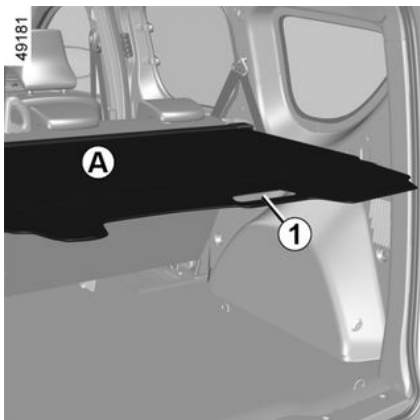

Trek lichtjes aan de hendel **1** om de pennen vrij te maken van hun bevestigingspunten aan elke kant van de bagageruimte.

Begeleid de oprolbeweging van de bagageafdekplaat met behulp van de handgreep **1**.

Verwijderen van de bagage-afdekplaat

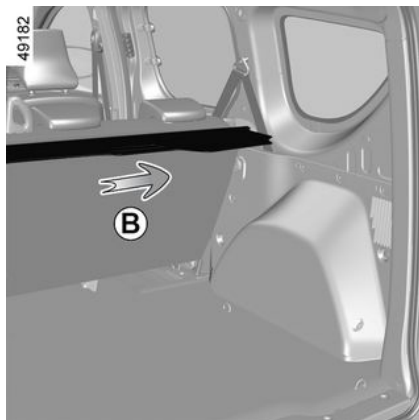

Duw de bagageafdekplaat naar rechts (beweging **B**) en til de linkerkant van het oprolmechanisme op.

Terugplaatsen van de bagage-afdekplaat

Plaats de bagageafdekplaat eerst aan de rechterkant, duw hem daarna naar rechts en laat de linkerkant van het oprolmechanisme in zijn houder zakken.



Leg geen zware of harde voorwerpen op de bagage-afdekking. Bij plotseling remmen of in geval van een ongeluk kunnen rondslingerende spullen de inzittenden in gevaar brengen.

Vervoer van bagage

Let er bij het vervoer op dat de voorwerpen met hun langste zijde steunen tegen ofwel:

49176



de rugleuningen van de achterbank bij normale belading (voorbeeld **A**);

49177



de rugleuningen van de voorstoelen met de rugleuningen van de achterstoelen neergeklapt als u grote voorwerpen moet vervoeren (voorbeeld **B**) → 40.

TRANSPORT VAN GOEDEREN

Zorg ervoor dat de vervoerde voorwerpen gelijkmatig over de laadruimte worden verdeeld.

Als u voorwerpen op de neergeklapte rugleuning wilt plaatsen, moet u eerst de hoofdsteunen verwijderen voordat u de rugleuning neerklapt, zodat de rugleuning zo dicht mogelijk tegen het zitkussen kan kantelen.



De zwaarste voorwerpen plaatst u zo laag mogelijk op de laadvloer. Zet de lading indien mogelijk vast aan de bevestigingspunten (indien aanwezig) op de vloer van de laadruimte. De lading moet zo geplaatst zijn dat niets naar voren op de passagiers geslingerd kan worden als de bestuurder plotseling moet remmen, of naar achteren bij snel optrekken of in geval van rijden op een steile helling. Maak de autogordels van de zitplaatsen achter vast, ook als deze niet bezet zijn.

Transport van goederen in de laadruimte

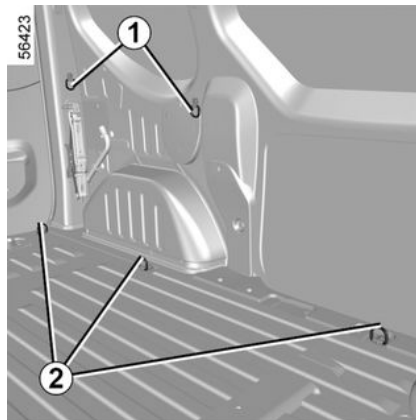

Afhankelijk van het voertuig kunnen vaste ringen **1** en roterende ringen **2** worden gebruikt om voorwerpen tijdens het transport vast te houden. Het aantal ringen en hun plaats kan verschillen afhankelijk van de auto.



De ringen **1** dienen uitsluitend als ondersteuning tegen het kantelen van de lading. De lading moet eerst aan de bevestigingsringen **2** op de vloer van de auto vastgemaakt worden.

Bijzonderheid gesloten bestelwagen

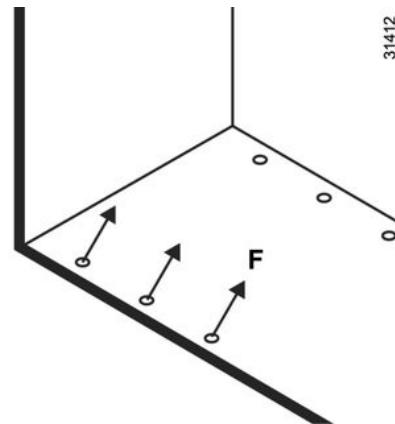

Draaiende ringen 2:

F max : 400 daN



Denk om uw veiligheid en controleer of alle portieren goed gesloten zijn voordat u wegrijdt.

TRANSPORT VAN GOEDEREN



Wanneer u met de klapdeur rechtsachter open rijdt, zet dan altijd de vervoerde lading goed vast. De linkerdeur die gesloten blijft, mag niet gebruikt worden als manier om de vervoerde lading vast te zetten. Er mag alleen bij wijze van uitzondering worden gereden met de klapdeur rechts achter geopend. Houdt u zich in alle gevallen aan de ter plaatse geldende wetgeving. Risico van vallende lading op het wegdek.

Bagagenet

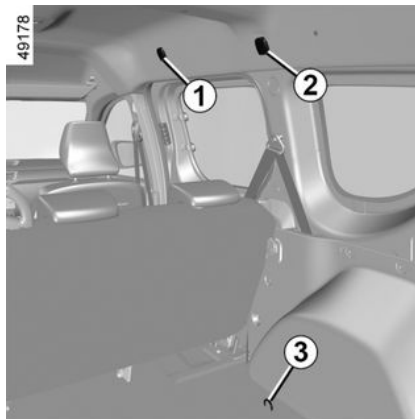

Voor de auto's die hiermee zijn uitgerust, is het scheidingsnet handig bij vervoer van dieren of bagage, om deze af te scheiden van het passagiersgedeelte.

Het wordt achter de achterbank of achter de bestuurders- en passagiersstoel geïnstalleerd.



Het bagagescheidingsnet mag niet gebruikt worden voor het tegenhouden of bevestigen van voorwerpen.
Verwondingsgevaar

Aanbrengen van het scheidingsnet achter de achterstoelen

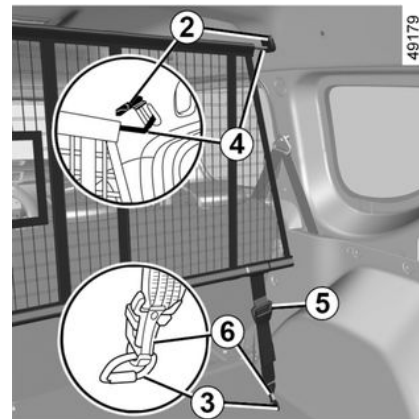

Aan beide kanten in de auto:

- til het kapje **2** omhoog voor toegang tot de verankeringspunten om de bovenkant van het bagagenet mee vast te maken;

TRANSPORT VAN GOEDEREN

- steek het bovenste stangetje van het net **4** in de verankeringspunten;
- bevestig de twee haken **6** van de netbanden **5** aan de ankerpunten **3**;
- stel de band van het net **5** zo af, dat het goed strak staat.

Aanbrengen van het scheidingsnet achter de voorstoelen

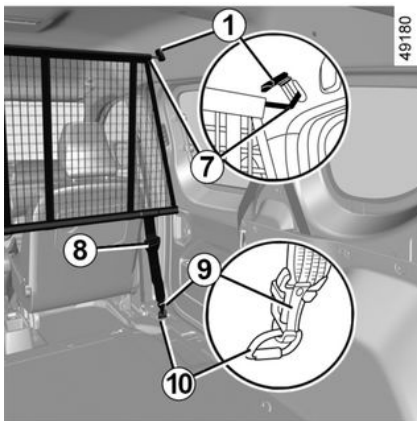

Aan beide kanten in de auto:

- til het kapje **1** omhoog voor toegang tot de verankeringspunten om de bovenkant van het bagagenet mee vast te maken;
- steek het bovenste stangetje van het net **7** in de verankeringspunten;
- bevestig de twee haken **9** van de netbanden **8** aan de ankerpunten **10**;

- stel de band van het net **8** zo af, dat het goed strak staat.

Trekhaak

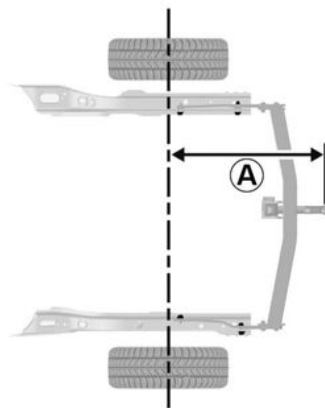

Max. grootte **A** = 855 mm.

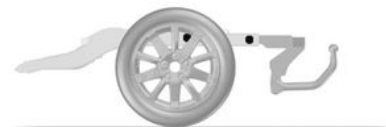

TRANSPORT VAN GOEDEREN

i Kogeldruk, maximaal toegelaten massa's van geremde en ongeremde aanhangwagens → 272.

Keuze en monteren van een trekhaak

Max. gewicht trekhaak: 20 kg.

De verlichting of de kentekenplaat mogen niet worden geblokkeerd door de sleepuitrusting als deze niet in gebruik is.

Houd u in elk geval aan de voorschriften van het land waarin u zich bevindt.

Raadpleeg het montagevoorschrift van de uitrusting voor de montage en de voorwaarden voor het gebruik. Bewaar dit montagevoorschrift bij dit instructieboekje.

Dakdragers

Auto's met dakdragers

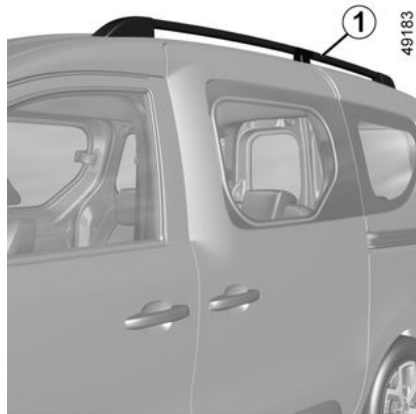

Indien de auto ermee is uitgerust kunt u bagage of extra uitrusting (fietsdrager, skidrager enz.) vervoeren:

- op een dakimperiaal;
- op dwarse dakdragers die op de overlangse dakdragers **1** zijn bevestigd;
- rechtstreeks op de overlangse dakdragers.

Het is verboden om dakdragers in lengterichting te monteren op auto's die hier niet origineel mee zijn uitgerust.

Auto's zonder dakdragers

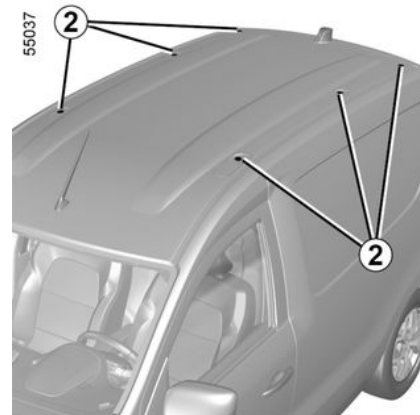

Schroef de doppen **2** los om toegang te krijgen tot de bevestigingspunten.



Als de originele dakdragers, die goedgekeurd zijn door onze technische dienst, geleverd worden met bouten, gebruik dan uitsluitend deze bouten voor het bevestigen van de dakdragers op de auto.

TRANSPORT VAN GOEDEREN



Het aansluiten van een drager (fietsdrager, bagagekoffer, enz.) die rust op de achterklep is verboden. Om een drager te installeren op uw auto, neemt u contact op met een merkdealer.



Raadpleeg uw erkende dealer voor het kiezen van de uitrusting die aangepast is aan uw auto.

Montage moet gebeuren volgens de montagevoorschriften van de fabrikant.

Bewaar dit montagevoorschrift bij dit instructieboekje.

Max. dakbelasting → 272.

TOEGANG TOT DE MOTOR, NIVEAUS

Motorkap



Om deze te openen, trekt u aan de hendel **1** aan de linkerkant van het dashboard.



Voordat u iets doet onder de motorkap, moet u het contact afzetten → 128

Motorkap openen

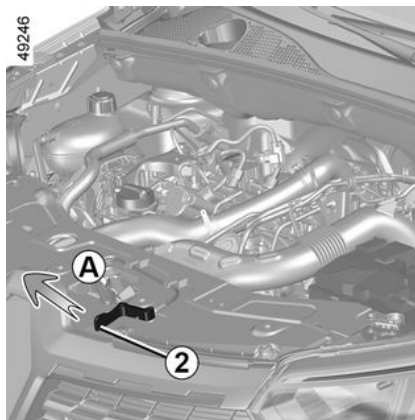

Om de motorkap te ontgrendelen, tilt u deze iets op en drukt u het lipje **2** in de richting van de pijl **A** om de haak vrij te maken.

Til de motorkap op en geleid deze; de motorkap wordt omhoog gehouden door twee veerpoten **3**.



Druk niet op de motorkap, vanwege het risico dat deze onverwacht sluit.

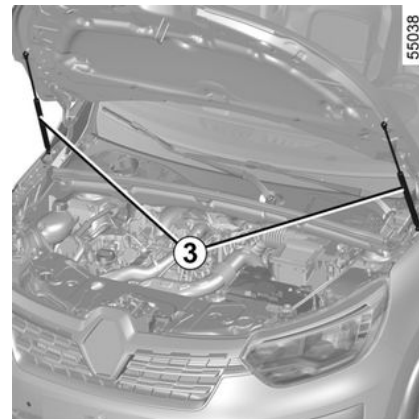

Let op bij werkzaamheden dicht bij de motor, deze kan nog warm zijn. Bovendien kan de ventilatormotor onverwacht gaan draaien.

waarschuwingslampje  in de motorruimte herinnert u hieraan.

Verwondingsgevaar

TOEGANG TOT DE MOTOR, NIVEAUS

Sluiten van de motorkap

Controleer of er geen gereedschap of andere voorwerpen in de motorruimte zijn achtergebleven.

Om de motorkap te sluiten, pakt u het midden van de motorkap en laat u deze van 25 cm hoogte dichtvallen. Controleer of de motorkap correct is gesloten. Als de motorkap niet dankzij zijn eigen gewicht wordt vergrendeld, duw de motorkap dan voorzichtig omlaag totdat deze volledig is vergrendeld.



Controleer de vergrendeling van de kap.

Controleer of er niets de vergrendeling belemmert (steentje, doek enz.).



Zorg er na alle werkzaamheden in de motorruimte voor dat u niets vergeet (doeken, gereedschap enz.). Hierdoor kan de motor beschadigd raken of brand ontstaan.



Controleer bij werkzaamheden onder de motorkap, of de schakelaar van de ruitenwisser in de stand uit staat.

Verwondingsgevaar



Bij een botsing, zelfs een lichte, tegen de grille of de motorkap moet u zo snel mogelijk het vergrendelingssysteem van de motorkap laten controleren door een merkdealer.

Motorolie

Algemeen

Iedere motor verbruikt wat olie voor het smeren en koelen van de bewegende delen in de motor. Het is daarom normaal dat u tussen twee onderhoudsbeurten olie moet bijvullen.

Indien u echter na de inrijperiode meer dan 0,5 liter olie per 1000 km moet bijvullen, moet u een erkende dealer raadplegen.

Controleer het oliepeil regelmatig en in ieder geval voor elke grote reis: vul indien nodig tijdig olie bij om ernstige schade aan de motor te voorkomen.



Voordat u iets doet onder de motorkap, moet u het contact afzetten → 128



Controleer de vergrendeling van de kap.
Controleer of niets de vergrendeling belemmert (steentje, doek, enz.).

TOEGANG TOT DE MOTOR, NIVEAUS



Motorolie bijvullen

Gebruik een trechter of bescherm het gedeelte rond te vulopening om te

voorkomen dat er motorolie op een warm gedeelte van de motorruimte of een gevoelig onderdeel (d.z.w. elektrische onderdelen) terecht komt.

Risico van brand.



Als het peil abnormaal of herhaaldelijk daalt, moet u een merkdealer raadplegen



Overschrijding van het maximumpeil van de motorolie

Het maximumpeil **B** mag nooit worden overschreden: dit kan leiden tot schade aan de motor en het antiluchtverontreinigingssysteem. Als het peil boven het maximum is, **start de motor dan niet** en roep de hulp in van een merkdealer.

Voor het exacte oliepeil en het controleren of het maximumpeil niet overschreden is (risico op schade aan motor), moet u de peilstaaf gebruiken.

Afhankelijk van de auto geeft het instrumentenpaneel alleen een waarschuwing als het oliepeil minimaal is:

- haal de peilstaaf eruit en veeg hem af met een droge en niet pluizende doek;
- steek de peilstaaf weer zo diep mogelijk in zijn houder, (als de motor een "peildop" **C**, heeft, draait u deze geheel vast);
- verwijder de peilstok opnieuw;
- lees het peil af: dit mag nooit lager zijn dan het "minimum" peil **A** en nooit hoger dan het "maximumpeil" **B**.

Als u het peil heeft gelezen, moet u de peilstaaf tegen de aanslag terugplaatsen of de peildop geheel vastdraaien.

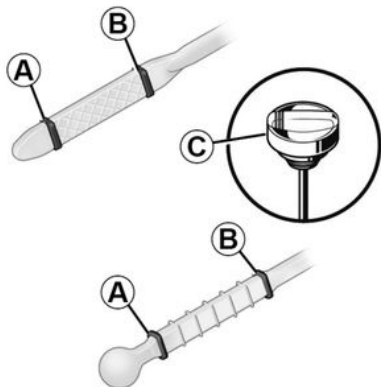

31613

Aflezen van het oliepeil

De auto moet horizontaal staan en de motor mag geruime tijd niet hebben gedraaid.

(bij)vullen

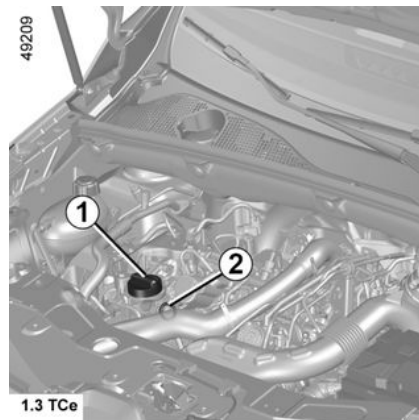

TOEGANG TOT DE MOTOR, NIVEAUS

De auto moet horizontaal geparkeerd staan en de motor moet stilstaan en koud zijn (bijvoorbeeld voordat u 's morgens wegrijdt).

Soort motorolie

Raadpleeg het onderhoudsboekje van uw auto.

i Vul nooit bij tot boven het "max" peil en vergeet niet de dop **1** en de peilstok **2** weer terug te plaatsen.

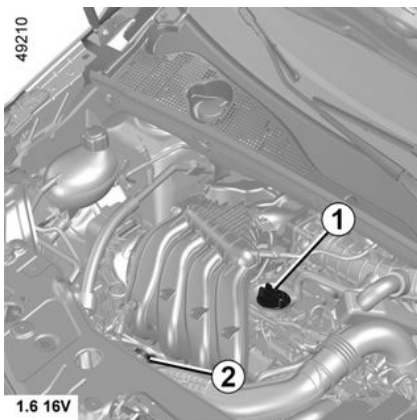

– Maak de dop **1** los;

- vul bij (in de regel ligt de hoeveelheid tussen de aanduidingen "min" en "max" op de peilstok **2** tussen 1,5 en 2 liter, afhankelijk van de motor);
- wacht 20 minuten om de olie naar beneden te laten zakken in de motor;
- controleer het peil met de peilstok **2** (zoals hiervoor is beschreven).

Als u het peil heeft gelezen, moet u de peilstaaf tegen de aanslag terugplaatsen of de peildop geheel vastdraaien.

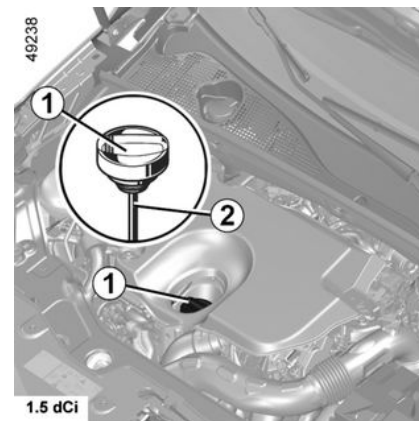
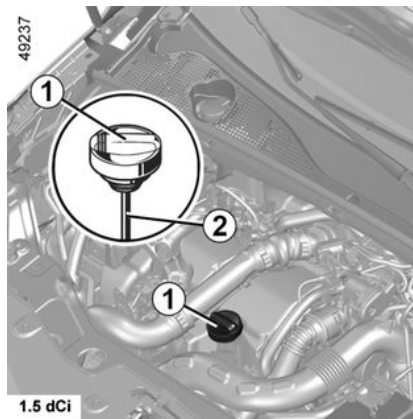

Overschrijding van het maximumpeil van de motorolie

Het maximumpeil mag nooit worden overschreden: dit kan leiden tot schade aan de motor en het antiluchtverontreinigingssysteem. Als het peil boven het maximum is, **start de motor dan niet** en roep de hulp in van een merkdealer.

TOEGANG TOT DE MOTOR, NIVEAUS



Motorolie bijvullen

Gebruik een trechter of bescherm het gedeelte rond te vulopening om te voorkomen dat er motorolie op een warm gedeelte van de motorruimte of een gevoelig onderdeel (d.z.w. elektrische onderdelen) terecht komt.

Risico van brand.



Let op bij werkzaamheden dicht bij de motor, deze kan nog warm zijn. Bovendien kan de ventilatormotor onverwacht gaan draaien. Het

waarschuingslampje  in de motorruimte herinnert u hieraan.

Verwondingsgevaar



Overschrijding van het maximumpeil van de motorolie

Het maximumpeil mag nooit worden overschreden: dit kan leiden tot schade aan de motor en het antiluchtverontreinigingssysteem. Als het peil boven het maximum is, **start de motor dan niet** en roep de hulp in van een merkdealer.



Laat de motor nooit in een afgesloten ruimte draaien: uitlaatgassen zijn giftig.

Motorolie verversen

Interval: raadpleeg het onderhoudsboekje van uw auto.

Inhoud bij verversen

Raadpleeg het onderhoudsboekje van uw auto of neem contact op met een merkdealer.

Controleer het motoroliepeil altijd met behulp van de peilstaaf zoals hiervoor is uitgelegd (het mag nooit lager dan het peil "Min" of hoger dan het peil "Max" op de peilstaaf zijn).



Als het peil abnormaal of herhaaldelijk daalt, moet u een merkdealer raadplegen



Olie vervangen: let op bij het aftappen van hete olie dat u zich er niet aan brandt.

TOEGANG TOT DE MOTOR, NIVEAUS



Oliepeil bijvullen en/of controleren: let er bij het bijvullen of controleren van het

oliepeil op dat er geen olie op de motoronderdelen lekt.

Vergeet niet de dop goed te sluiten en de peilstaaf terug te plaatsen om te voorkomen dat er olie op hete motoronderdelen spat.

Risico van brand.

Koelvloeistof

Koelvloeistof

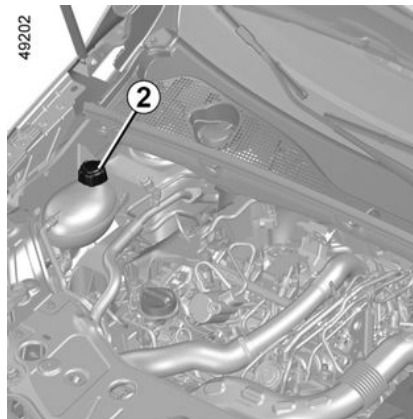

Bij stilstaande motor en de auto geparkeerd op een horizontale ondergrond, moet het peil bij een **koude motor** liggen tussen de merktekens " MINI " en " MAXI " die op het reservoir **2** aangegeven zijn.

Vul bij **koude motor** bij, voordat het peil beneden de markering "MINI".

Regelmatige controle van het peil

Controleer regelmatig het peil van de koelvloeistof. De motor kan ernstig beschadigd worden door een gebrek aan koelvloeistof.

Vul uitsluitend bij met door onze technische dienst goedgekeurde producten die zorgen voor:

- bescherming tegen bevriezen;
- een bescherming tegen corrosie van het koelcircuit.

Interval voor het vervangen

Raadpleeg het onderhoudsboekje van uw auto.



Als het peil abnormaal of herhaaldelijk daalt, moet u een merkdealer raadplegen



Zolang de motor warm is, mogen er geen werkzaamheden aan de motor en het

koelsysteem worden uitgevoerd.

Risico van brandwonden.

TOEGANG TOT DE MOTOR, NIVEAUS

Peilen, filters

Remvloeistofpeil

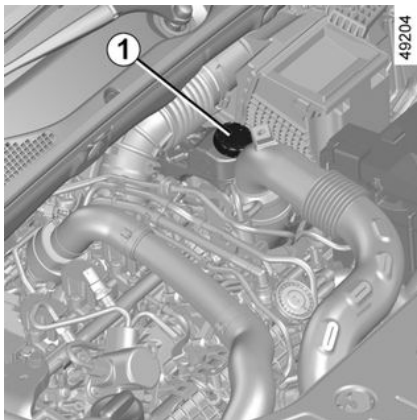

Controleer regelmatig het peil van de remvloeistof en zeker als u bij het remmen een verschil, hoe gering ook, opmerkt.

Controle van het peil moet bij stilstaande motor en op horizontale ondergrond plaatsvinden.

Peil

Het peil daalt normaal tegelijk met de slijtage van de remvoeringen maar mag nooit onder het merkteken "MINI" komen dat op het remvloeistofreservoir **1** is weergegeven.

Als u zelf de slijtage van de schijf en trommel wilt controleren, vraagt u de brochure met uitleg over de controlemethode op bij het netwerk of de website van de fabrikant.



Als het peil abnormaal of herhaaldelijk daalt, moet u een merkdealer raadplegen



Let op bij werkzaamheden dicht bij de motor, deze kan nog warm zijn. Bovendien

kan de ventilatormotor onverwacht gaan draaien. Het

waarschuwinglampje  in de motorruimte herinnert u hieraan.

Verwondingsgevaar

Vullen

Na werkzaamheden aan het hydraulische circuit moet de remvloeistof worden vervangen door een deskundige.

Gebruik hiervoor uitsluitend door onze technische dienst goedgekeurde

remvloeistof uit een verzegelde verpakking.

Interval voor het vervangen

Raadpleeg het onderhoudsboekje van uw auto.



Voordat u iets doet onder de motorkap, moet u het contact afzetten → **128**

Stuurbekrachtigingsreservoir

Raadpleeg voor werkzaamheden aan de stuurbekrachtiging een merkdealer.



Als u een verschil in de werking van de stuurbekrachtiging bemerkt, raadpleeg dan een merkdealer.

TOEGANG TOT DE MOTOR, NIVEAUS

ruitensproeierreservoir

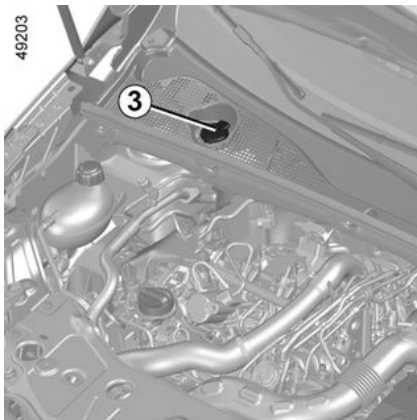

Bijvullen: Open met stilstande motor de dop **3** en vul bij totdat u de vloeistof ziet. Sluit de dop weer.

Opmerking: controleer regelmatig het peil van het reservoir en vul dit bij voordat u begint aan een rit.

Dit reservoir voedt de ruitensproeiers voor en achter, als de auto hiermee uitgerust is.

Vloeistof

Gebruik alleen ruitensproeiervloeistof met antivries.

Wij adviseren u een erkende dealer of een gekwalificeerde vakman te raadplegen.

Opmerking: gebruik geen hard water (risico op beschadiging van de aanzuigpomp, kalkafzetting op de pomp en de sproeiers).

Sproeiers: Raadpleeg een merkdealer om de sproeiers van de voorruit op de juiste hoogte te richten.



Controleer bij werkzaamheden onder de motorkap, of de schakelaar van de ruitenwisser in de stand uit staat.

Risico van verwonding.

Filters

Het vervangen van de filters (luchtfiler, interieurfilter, brandstofilter) maakt deel uit van het onderhoudsprogramma van uw auto.

Interval voor het vervangen van de onderdelen: raadpleeg het onderhoudsboekje van uw auto.



Let op bij werkzaamheden dicht bij de motor, deze kan nog warm zijn. Bovendien kan de ventilatormotor onverwacht gaan draaien. Het

waarschuwingslampje  in de motorruimte herinnert u hieraan.

Risico van verwonding.

ACCU:

Accu:

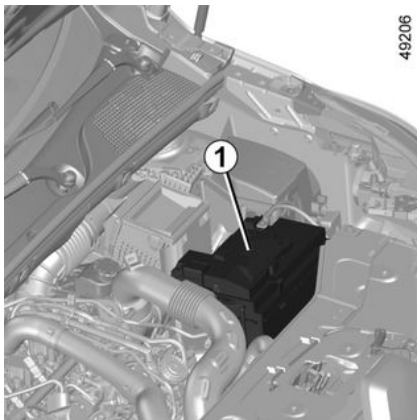

De accu **1** is onderhoudsvrij. **U mag de accu niet openen of er vloeistof aan toevoegen.**



De accu bevat zwavelzuur. Vermijd daarom contact met de ogen, de huid of kleding.

Bij onverhoopt contact spoelen met veel water, raadpleeg, indien nodig, een arts.
Houd open vuur, hete voorwerpen en vonken weg van de accu-onderdelen (explosiegevaar).

De laadstatus van uw batterij kan dalen, vooral als u uw voertuig gebruikt:

- voor korte ritten;
- in een stedelijke omgeving;
- bij lage temperatuur;
- na langdurig gebruik van stroomverbruikers (radio enz.) met het contact uit enz.



Voordat u iets doet onder de motorkap, moet u het contact afzetten → **128**

Vervangen van het batterijtje



Teneinde uw veiligheid en een goede werking van de elektrische uitrustingen van de auto te waarborgen (lampen, ruitenwisser, rembekrachtiging), moet elk onderhoud aan de accu (demontering, loskoppeling...) verplicht worden uitgevoerd door een gespecialiseerd vakman.

Risico op brandwonden door elektrische schokken.

Houd u aan de vervangingsintervallen in het onderhoudsboekje. U mag deze niet overschrijden.

De accu is van een **specifiek type**; u moet deze vervangen door hetzelfde type.

Roep de hulp in van een merkdealer.

ACCU:

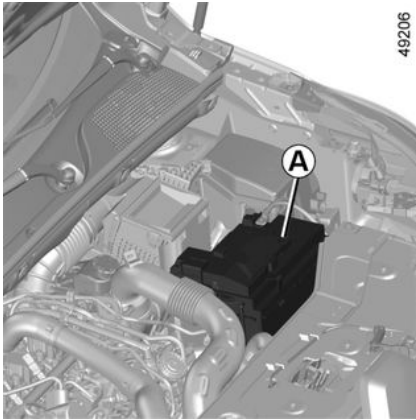

Let op bij werkzaamheden dicht bij de motor, deze kan nog warm zijn. Bovendien kan de ventilatormotor onverwacht gaan draaien. Het

waarschuwingsslampje  in de motorruimte herinnert u hieraan.

Verwondingsgevaar

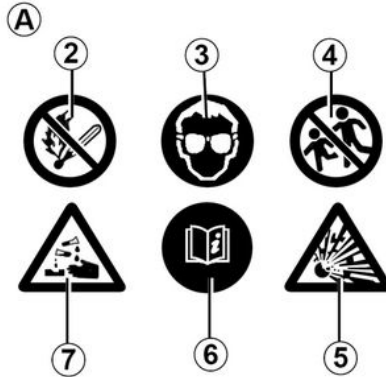

Label A

Houd u aan de indicaties op de accu:

- **2** Open vuur en roken verboden;
- **3** Oogbescherming verplicht;
- **4** Houd weg van kinderen;
- **5** Explosieve stoffen;
- **6** Raadpleeg de handleiding;
- **7** Corrosieve stoffen.

REINIGEN

Onderhoud van de carrosserie

Een goed onderhouden auto gaat langer mee. Daarom wordt aangeraden de buitenkant van de auto regelmatig te onderhouden.

Uw auto is op doelmatige wijze tegen roestvorming beschermd. Toch staat hij bloot aan de invloed van verschillende instellingen.

Agressieve stoffen in de lucht

- luchtverontreiniging (in steden en in industriegebieden);
- zilte lucht langs de kust, vooral bij warm weer,
- wisselende klimaatinvloeden en veranderingen in de vochtigheidsgraad (wegenzout in de winter, water waarmee de weg wordt schoongespoeld enz.),

Kleine beschadigingen in het dagelijks gebruik

Schurende stoffen

Stof in de lucht, zand, modder, opspattende steentjes, enz.

Er zijn een aantal maatregelen nodig om de hierboven genoemde gevaren te bestrijden.

Wat u moet doen

Was uw auto regelmatig, **met de motor uit**, met door onze technische

diensten geselecteerde shampoos (nooit met schuurmiddelen). Spoel vooraf grondig af met een straalreiniger:

- aanslag van boomhars en luchtverontreiniging;
- modder uit de wielkuipen en onder de drempelkokers die anders lange tijd het vocht kunnen vasthouden;
- **uitwerpselen van vogels**, deze leiden tot een chemische reactie met de lak waardoor deze **snel kan ontkleuren en zelfs loslaten**;

Deze vlekken **moet** u meteen verwijderen, want zij kunnen later niet meer door poetsen worden verwijderd;

- zout dat op de gehele auto, maar vooral in de wielkuipen en onder de bodem achterblijft.

Ontdoe de auto regelmatig van plantenresten (hars, bladeren enz.).

Houd rekening met lokale voorschriften inzake het wassen van een auto (bijv. niet op de openbare weg).

Houd bij het rijden op pas geasfalteerde wegen afstand van de andere auto's om beschadiging van lak en ruiten door opspattend grind te voorkomen.

Kleine beschadigingen van de lak moet u snel herstellen of laten

herstellen zodat roest ook daar geen kans krijgt.

Laat uw merkdealer regelmatig de carrosserie inspecteren als de auto een plaatwerkgarantie heeft. Raadpleeg het onderhoudsboekje.

Neem bij het wassen van het voertuig met een hogedrukreiniger de volgende voorzorgsmaatregelen:

- zorg ervoor dat de lak van uw voertuig, het gebied of het onderdeel dat u wilt reinigen compatibel is met dit type wasgoed;
- de door het apparaat geleverde druk moet lager zijn dan 100 bar;
- plaats de sproeikop tijdens het wassen op minimaal 15 cm van de auto en controleer of het waterdebiet lager is dan 15 liter per minuut;
- blijf niet hetzelfde gebied, de aangetaste punten of de afdichtingen wassen (gevaar voor beschadiging van de lak, losraken van afdichtingen enz.).

Mechanische onderdelen, scharnierende delen, enz. moeten na reiniging altijd opnieuw worden beschermd met een door onze technische diensten goedgekeurd product.

REINIGEN



Bij de merkdealer vindt u een uitgebreid gamma speciale onderhoudsproducten.

Wat u niet moet doen

De auto wassen in felle zon of als het vriest.

Vuil of insectenresten wegkrabben, zonder ze eerst met water los te weken.

De auto verwaarlozen zodat vuil zich kan ophopen.

Kleine beschadigingen niet (laten) bijwerken.

Vlekken of aanslag verwijderen met oplosmiddelen die niet door onze technische diensten zijn geselecteerd. De lak kan hierdoor worden aangetast.

Vaak door sneeuw en modder rijden zonder de auto te wassen, met name de wielkuipen en de bodemplaat.



Ontvetten of reinigen met behulp van een hogedrukreiniger of sproeiproducten die niet door onze technische dienst zijn goedgekeurd.

– mechanische delen (bijv. de motorruimte)

- wielen (bijv. remsysteemcomponenten zoals remklauwen);
- onderkant carrosserie;
- scharnierende delen (bijv. aan de portieren)
- gelakte plastic delen aan de buitenkant (bijv. bumpers)

Hierdoor kunnen oxidatie of steringen ontstaan.

Bijzonderheid van auto's met matte lak

Voor dit type lak moeten bepaalde voorzorgsmaatregelen worden genomen.

Wat u moet doen

De auto overvloedig met de hand met water wassen en daarbij een zachte doek, spons, enz. gebruiken.

Wat u niet moet doen

Producten op basis van was gebruiken (opwrijven).

Te hard wrijven.

De auto wassen in een wasstraat.

Stickers op de lak plakken (risico op achterblijvende resten). De auto reinigen met een hogedrukreiniger.



De auto reinigen met een hogedrukreiniger.

Rijden door een wasstraat

Zet de schakelaar van de ruitenwisser weer in de ruststand ➔ 114. Controleer de bevestiging van de uitrusting aan de buitenkant, extra lampen, achteruitkijkspiegels; zet de ruitenwisserbladen vast met tape.

Verwijder de spriet van de radioantenne indien uw auto hiermee is uitgerust.

Verwijder het tape en plaats de antenne terug na het wassen.

Reinigen van de koplampen, de opname-elementen en de camera's

Veeg deze schoon met een zachte doek of poetskatoen.

Als dit onvoldoende is, bevochtigt deze dan met wat zeepsop en veeg deze af met een zachte doek of poetskatoen.

Veeg de ruit tenslotte voorzichtig af met een droge zachte doek.

Gebruik geen reinigingsmiddelen op alcoholbasis of gereedschap zoals ijskrabbers.

REINIGEN

Reinigen van stickers, decoratiefolie, enz.

Wat u moet doen

Veeg deze schoon met een zachte doek of poetskatoen.

Bevochtig met zeepsop en veeg schoon met een zachte doek of poetskatoen.

Veeg de ruit tenslotte voorzichtig af met een droge zachte doek.

Wat u niet moet doen

Producten op basis van alcohol gebruiken.

Gereedschap gebruiken (bijv. schraper).

Te hard wrijven.



Reinig het gebied met een hogedrukreiniger.

Onderhoud van de bekleding

Een goed onderhouden auto gaat langer mee. Daarom wordt aangeraden de binnenkant van de auto regelmatig te onderhouden.

Een vlek moet altijd snel behandeld worden.

Reinig de bekleding (ongeacht het soort vlek) met **koud (of lauwwarm)**

zeepsop op basis van natuurlijke zeep.

Gebruik geen detergenten (afwasmiddel, producten in poedervorm, producten op alcoholbasis enz.).

Gebruik een zachte doek.

Spoel het restant af en absorbeer dit.

Multimediascherm

Onderhoud van het scherm kan afhankelijk zijn van het type multimedia-apparatuur. Raadpleeg de gebruiksaanwijzing van het multimediasysteem voor meer informatie.

Ruiten van instrumenten

(bv. van het dashboard, het klokje, de buitenthermometer, het radiopaneel ...)

Veeg deze schoon met een zachte doek of poetskatoen.

Als dat onvoldoende is, gebruik dan een in zeepsop gedrenkte doek (of poetskatoen) en veeg de ruit voorzichtig na met een andere vochtige doek of poetskatoen.

Veeg de ruit tenslotte **voorzichtig** af met een droge zachte doek.

Gebruik geen producten met alcohol en/of spuit vloeistoffen in dit gebied.

Autogordels

Deze moeten goed schoon worden gehouden.

Gebruik producten die door de merkdealer worden geleverd of lauw zeepsop en een spons; veeg de gordels met een doek droog.

Gebruik geen wasmiddelen of kleurstoffen omdat deze de gordels kunnen aantasten.

Textiel (stoelen, deurbekleding ...)

Stofzuig het textiel **regelmatig**.

Vloeistofvlekken

Gebruik zeepsop.

Absorbeer de vlek of duw er lichtjes op (nooit wrijven) met een zachte doek. Spoel daarna het restant af en absorbeer dit.

Vlekken van vaste of halfvaste substanties

Verwijder restanten van vaste of halfvaste substanties **onmiddellijk** met behulp van een spatel (ga daarbij vanaf de randen naar het midden van de vlek om te voorkomen dat deze wordt uitgesmeerd).

Reinig zoals aangegeven voor vloeistofvlekken.

Snoep en kauwgom verwijderen

REINIGEN

Leg een ijsblokje op de vlek om deze te laten uitharden en ga daarna te werk zoals aangegeven voor vaste vlekken.



Raadpleeg de merkdealer voor advies over het onderhoud van het interieur en/of bij een onbevredigend resultaat.

Verwijderen/terugplaatsen van oorspronkelijk in de auto aangebrachte afneembare uitrusting.

Als u afneembare uitrusting (bijv. matten) verwijdert om het interieur te reinigen, moet u altijd zorgen dat u ze correct en aan de goede kant terugplaatst (leg de bestuurdersmat aan de kant van de bestuurder enz.) en dat u ze vastzet met de elementen die bij de uitrusting zijn geleverd (zet de bestuurdersmat vast met de daarvoor bestemde klemmen).

Controleer altijd, terwijl de auto nog stilstaat, of niets de besturing hindert (obstakel onder de pedalen, een hak die achter de mat blijft hangen, enzovoort).

Wat u niet moet doen

Plaats geen voorwerpen zoals deodorant, parfum, enz. bij de ventilatieroosters; deze kunnen de bekleding van het dashboard aantasten.



Gebruik een hogedrukreiniger of sproeien in het interieur van de auto wordt ten strengste afgeraden: als er niet voorzichtig mee om wordt gegaan, bestaat het gevaar dat elektrische en elektronische componenten in de auto defect raken.

BANDEN

Banden

Veiligheid van de banden – wielen

De banden vormen de enige verbinding tussen de auto en het wegdek, het is daarom van het grootste belang dat zij in goede staat verkeren.

Houd u strikt aan de wettelijke voorschriften op dit gebied.



Voor uw veiligheid en voor naleving van de geldende wetgeving.

Als de banden vervangen moeten worden, mag dit alleen gebeuren door even grote banden van hetzelfde merk, met dezelfde eigenschappen en met hetzelfde profiel.

Ze moeten: ten minste hetzelfde laadvermogen en dezelfde maximumsnelheid als de oorspronkelijke banden hebben, ofwel voldoen aan de door de merkdealer gestelde eisen.

Als u deze instructies niet opvolgt, kunt u uw veiligheid in gevaar brengen en is uw auto mogelijk niet conform de voorschriften.

Risico op verlies van de controle over de auto.

Onderhoud van de banden



31546

De banden moeten in goede staat verkeren en voldoende profiel hebben; de merken die door onze technische dienst zijn goedgekeurd, zijn voorzien van slijtagecontrolestiften **1**, die op regelmatige afstanden over de omtrek van het loopvlak **zijn verdeeld**.

Als het loopvlak van een band tot aan deze stiften is weggesleten, **worden de stiften zichtbaar 2 : het is dan nodig om deze band te vervangen omdat er dan nog slechts 1,6 mm profiel overblijft waardoor de band op een natte weg onvoldoende grip heeft.**

Ook door overbelasting, door het langdurig snel rijden bij hoge

BANDEN

buitentemperaturen en door het regelmatig rijden op slechte wegen, kunnen de banden worden beschadigd, waardoor de veiligheid in gevaar komt.



Door bestuurdersfouten, zoals "rijden tegen een stoerprand", kunnen de banden en de velgen beschadigen, en de voorwielen of achterwielen ontregelen. Laat in dat geval hun staat door een merkdealer controleren.

Bandenspanning

Houd u aan de bandenspanning (inclusief die van het reservewiel). Houd u aan de bandenspanningen, controleer deze minstens eenmaal per maand en vóór elke lange rit (raadpleeg de sticker op de zijkant van het bestuurdersportier → 223).



Te lage bandenspanning leidt tot vroegtijdige slijtage en abnormaal hete banden. Dit zijn factoren die de veiligheid ernstig kunnen beïnvloeden en kunnen leiden tot:

- slechte wegligging.
- het risico van een klapband of het loslaten van het loopvlak.

De bandenspanning is afhankelijk van de belasting en de snelheid. Pas de bandenspanning aan de gebruiksomstandigheden aan (raadpleeg de sticker op de zijkant van het bestuurdersportier).

Bandenspanning dient bij koude banden te worden gecontroleerd. Houd geen rekening met een hogere waarde bij warm weer of na rijden op een hoge snelheid.

Indien u de bandenspanning niet bij **koude banden** kunt controleren, moet u de opgegeven waarden met **0,2** tot **0,3** bar verhogen.

Verlaag nooit de spanning van een warme band.



Let op, als een ventieldopje ontbreekt of niet goed vastgezet is, kan er lucht uit de banden ontsnappen en de bandenspanning afnemen. Zorg altijd dat de ventieldopjes gelijk zijn aan de originele en dat ze helemaal vastgezet zijn.



Auto uitgerust met een controlesysteem voor bandenspanning.

Bij een te lage bandenspanning (lekken, te lage bandenspanning enz.) verschijnt het

waarschuwinglampje  op het instrumentenpaneel → 145.

Verwisselen van de wielen

Dit wordt afgeraden.

Reservewiel

→ 229, → 233.

BANDEN

Vervangen van de banden



Laat, om veiligheidsredenen het vervangen van de banden over aan een

deskundige.

Door het monteren van afwijkende banden kan:

- de auto gaan afwijken van de betreffende wettelijke voorschriften;
- het gedrag in bochten verslechteren;
- leiden tot zwaar sturen;
- het gebruik van sneeuwkettingen belemmeren.

De banden in de winter

Sneeuwkettingen

Sneeuwkettingen mogen uitsluitend rond de voorwielen worden gelegd.

Als een te grote bandenmaat is gemon- teerd, kunnen er **geen sneeuwkettingen** worden gemonteerd.



Het gebruik van sneeuwkettingen is alleen mogelijk in combinatie met even

grote banden als die welke **oorspronkelijk** zijn gemonteerd op uw auto.

Op de wielen kunnen alleen specifieke sneeuwkettingen gemonteerd worden. Ga naar een merkdealer.

Bijzondere opmerking over uitvoeringen met 16-inch wielen: hierop kunt u geen sneeuwkettingen monteren

Indien u sneeuwkettingen wilt gebruiken, zijn er **speciale maatregelen** nodig.

Raadpleeg uw merkdealer.

Winterbanden

Voor een optimale grip van uw auto raden wij u aan deze banden op **alle vier wielen** te monteren.

Voorzichtig: deze banden hebben soms een pijl met de draairichting en een indicatie van de maximum snelheid die lager kan liggen dan de topsnelheid voor uw auto.

Spijkerbanden

Het gebruik van spijkerbanden is slechts onder bepaalde omstandigheden toegestaan.

Houd u aan de ter plaatse geldende voorschriften, en rijd niet sneller dan de daarmee toegelaten maximumsnelheid.

Indien u voor deze banden kiest, moeten zij in ieder geval links en rechts voor worden gemonteerd.



Wij raden u in ieder geval aan een merkdealer te raadplegen. Hij weet als geen ander welke voorzieningen het beste bij uw auto passen.

BANDEN

Uw bandenspanning

Label A

49241

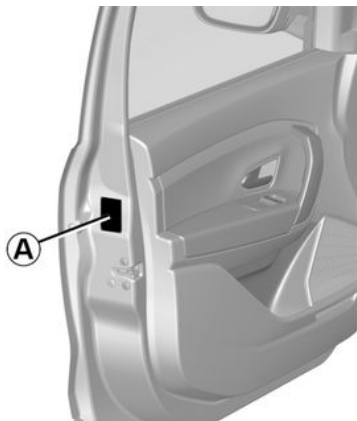

Open het portier om het te lezen.

De bandenspanning dient bij koude banden te worden gecontroleerd.

Als de bandenspanning niet kan worden gecontroleerd wanneer de banden **koud** zijn, verhoogt u de bandenspanning met **0,2 tot 0,3 bar** (of **3 PSI**). **Verlaag nooit de spanning van een warme band.**

De bandenspanning moet afgestemd zijn op het huidige gebruik van de auto (onbelast, belast, rijden op de autosnelweg...). Houd u aan de bandenspanning (inclusief die van het reservewiel). Controleer minstens één

keer per maand en voor een grote reis de bandenspanning.

Afhankelijk van de auto elke keer dat de banden worden opgepompt of de bandenspanning wordt gecorrigeerd, moet u de referentiewaarde → **145** voor de bandenspanning resetten.



Auto met een controlesysteem voor bandenspanning

Bij een te lage bandenspanning (lekken, te lage bandenspanning enz.) verschijnt het

waarschuingslampje  op het instrumentenpaneel → **145**.

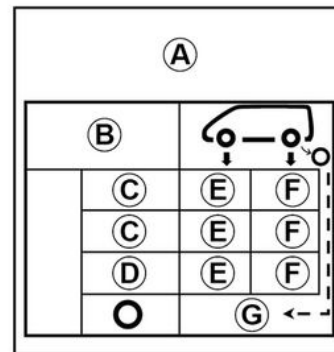

B : bandenmaat van de auto.

C : voorziene rijsnelheid.

D : aanbevolen bandenspanning voor een optimaal brandstofverbruik.

N.B.: het rijcomfort kan hierdoor minder zijn.

E : bandenspanning voor.

F : bandenspanning achter.

G : bandenspanning van het reservewiel.

BANDEN



Auto's gebruikt bij maximale belasting (maximum toegelaten totaal massa) en met

een aanhangwagen.

De maximumsnelheid is **100 km/u** en de bandenspanning moet worden verhoogd met **0,2 bar** → 272.

Kans op klapband.



Voor uw veiligheid en voor naleving van de geldende wetgeving.

Als de banden

vervangen moeten worden, mag dit alleen gebeuren door even grote banden van hetzelfde merk, met dezelfde eigenschappen en met hetzelfde profiel.

Ze moeten ofwel minstens hetzelfde laadvermogen en dezelfde maximumsnelheid hebben als de oorspronkelijke banden, ofwel voldoen aan de aanbevelingen van een merkdealer.

Als u deze instructies niet opvolgt, kunt u uw veiligheid in gevaar brengen en is uw auto mogelijk niet conform de voorschriften.

Risico op verlies van controle over de auto.

Pompset voor de banden

32788



6

Veiligheid van de banden en kettingmontage: → 220 voor informatie over het onderhoud en, afhankelijk van de uitvoering van de auto, het gebruik van sneeuwkettingen.

BANDEN



De set repareert banden waarvan het loopvlak **A** beschadigd is door een voorwerp van minder dan 4 mm. Niet alle soorten lekkage kunnen worden gerepareerd; bijv. scheuren groter dan 4 mm, scheuren aan de zijkant van de band **B**, enz. Controleer ook of de velg in goede staat is. Verwijder niet het voorwerp dat de oorzaak is van de lekkage als dit nog in de band zit.



Gebruik de pompset niet als de band beschadigd is door het rijden met een lekke band.

Controleer dus zorgvuldig de zijkant van de banden voor het repareren.

Bovendien kan het rijden met zachte of zelfs platte (of lekke) banden de veiligheid in gevaar brengen en de band onbruikbaar maken.

Deze reparatie is tijdelijk

Een lekke band moet altijd zo snel mogelijk worden onderzocht (en indien mogelijk gerepareerd) door een deskundige.

Bij het vervangen van een band die met deze set is gerepareerd, moet u de specialist hiervan op de hoogte stellen. Tijdens het rijden kan een trilling gevoeld worden door de aanwezigheid van het product in de band.



De set is uitsluitend bestemd en goedgekeurd voor het oppompen van banden van een auto die met deze set uitgerust is.

In geen geval mag de set gebruikt worden voor het oppompen van banden van een andere auto of enig ander oppompbaar voorwerp (zwemband, boot, enz.).

Voorkom dat de huid in contact komt met de vloeistof tijdens de reparatiehandelingen. Als toch druppeltjes ontsnappen, moet u deze overvloedig afspoelen. Houd de reparatieset uit de buurt van kinderen.

Gooi het lege reservoir niet in de natuur. Lever het in bij uw merkdealer of bij een depot voor klein chemisch afval.

Het reservoir heeft een beperkte houdbaarheid die is aangegeven op zijn etiket. Controleer de houdbaarheidsdatum.

BANDEN

Ga bij een merkdealer langs om de pompslang en het reservoir met het reparatieproduct te laten vervangen.

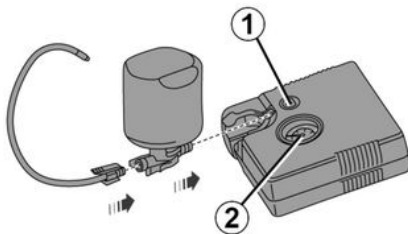

Gebruik, afhankelijk van de auto, in geval van een lekke band, de set die is opgeborgen in de bagageruimte of onder de mat van de bagageruimte.



Auto uitgerust met een controlesysteem voor bandenspanning.

Bij een te lage bandenspanning (lekken, te lage bandenspanning enz.) verschijnt het

waarschuwinglampje  op het instrumentenpaneel → 145.

Met draaiende motor en handrem aangetrokken:

- Haal een of meer accessoires uit de accessoireaansluiting.
- **raadpleeg de info op de pompsetcompressor** in de bagageruimte van de auto en volg de gebruiksinstructies;
- pomp de band op tot de aanbevolen spanning → 223;
- stop na maximaal **15** minuten met pompen om de spanning af te lezen (op de manometer **2**).
- **Opmerking:** terwijl de fles leegloopt (gedurende ongeveer 30 seconden), geeft de manometer **2** kort een druk aan van maximaal 6 bar voordat deze opnieuw weer zakt;
- spanning aanpassen: ga voor meer spanning door met oppompen. Verlaag

de spanning door te drukken op de knop **1**.

Indien de voorgeschreven waarde van 1,8 bar na 15 minuten niet is bereikt, is de reparatie niet mogelijk. Rijd niet met de auto. Ga naar een merkdealer.



Voordat u de set gebruikt zet u de auto aan de kant van de weg, ver genoeg van het verkeer, schakelt u de alarmknipperlichten in, zet u de parkeerrem vast, laat u alle inzittenden uit de auto stappen en zorgt u dat deze zich op veilige afstand van het verkeer bevinden.



Als u de auto stilzet in de berm van de weg, moet u de andere weggebruikers waarschuwen door middel van de gevarendriehoek of op een andere wijze, volgens de regels van het land waar u bent.

BANDEN

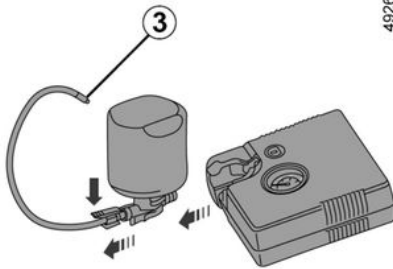

Als de band correct is opgepompt, verwijdert u de set: maak de pompaansluiting los van de fles **3** om spatten te voorkomen, en bewaar de fles in een plastic verpakking om te voorkomen dat het product gaat lekken.

- Plak het etiket met de rijvoorschriften (onderaan op de fles) op een voor de bestuurder zichtbare plaats op het dashboard.
- Berg de set op.
- Na het oppompen ontsnapt er nog steeds lucht uit de band. Rijd een kort stukje om het gat af te dichten.
- Start onmiddellijk en rijd met een snelheid van 20 tot 60 km/h om het product gelijkmatig in de band te

verdelen. Stop na 3 km en controleer de druk.
– Als de spanning hoger is dan 1,3 bar maar lager dan de voorgeschreven spanning (raadpleeg de sticker op de rand van het bestuurdersportier), corrigeer deze dan. Neem anders contact op met een merkdealer: de band kan niet worden gerepareerd.

Voorzorgsmaatregel bij het gebruik van de set

De set mag niet langer dan 15 minuten aaneengesloten gebruikt worden;

De fles moet na het eerste gebruik worden vervangen, ook al zit er nog vloeistof in.



In de voetenruimte van de bestuurder mogen geen objecten aanwezig zijn; bij plotseling remmen kunnen deze onder de pedalen terechtkomen en het gebruik ervan hinderen.



Let op, als een ventieldopje ontbreekt of niet goed vastgezet is, kan er lucht uit de banden ontsnappen en de bandenspanning afnemen. Zorg altijd dat de ventieldopjes gelijk zijn aan de originele en dat ze helemaal vastgezet zijn.



Na een reparatie met behulp van de set, mag u niet verder dan 200 km rijden. Verminder bovendien uw snelheid en rijd in elk geval niet sneller dan 80 km/u. Het etiket dat u op een zichtbare plaats op het dashboard moet plakken, herinnert u hieraan. Afhankelijk van het land of de plaatselijke voorschriften, moet een met de pompset gerepareerde band worden vervangen.

BANDEN

De gereedschappen

Toegang tot het gereedschap

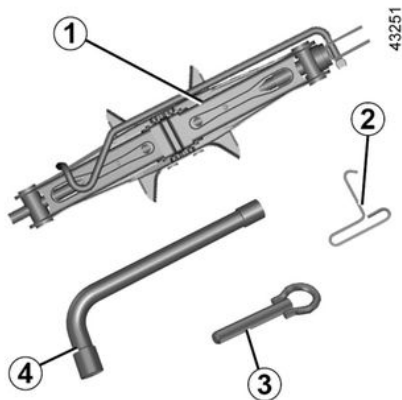

De aanwezigheid van gereedschap is afhankelijk van de auto.

Het gereedschap bevindt zich in de bagageruimte.

Krik 1

Om de krik te gebruiken, draait u de moer **5** los. Vouw, voordat u de krik weer opbergt, deze correct op (zorg ervoor dat u de hendel in zijn oorspronkelijke stand terugplaatst) en plaats de krik in de bijbehorende houder. Draai de moer **5** vast om de krik vast te zetten.

Wieldopsleutel 2

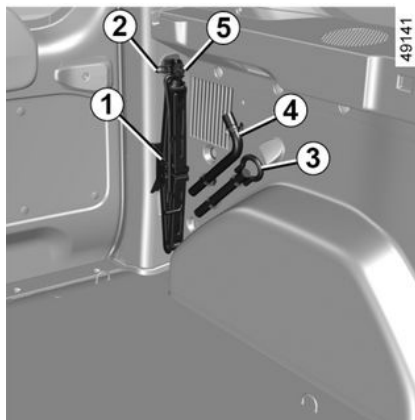

Voor het verwijderen van de wioldoppen. Bevindt zich achter de krik.



Laat nooit gereedschap in de auto rondslingeren. Dit is gevaarlijk als u plotseling moet remmen.

Zorg dat het gereedschap na gebruik in de houders ervan wordt teruggeplaatst: risico op letsel. Als het reservewiel is geleverd met bouten, mag u deze bouten uitsluitend voor het reservewiel gebruiken.

Wielmoersleutel 4

Hiermee draait u de wielbouten en de reservewielhouder los en zet u deze weer vast.

BANDEN



Voor uw veiligheid is het niet strikt verboden om een krik te gebruiken die niet door de fabrikant is aanbevolen.

De krik is specifiek voor het voertuig en wordt gebruikt om de wielen te verwisselen.

Het mag in geen geval worden gebruikt:

- op een ander voertuig;
- om een andere reparatie uit te voeren;
- om toegang te krijgen tot de onderkant van het voertuig.

Verwondingsgevaar

Risico van beschadiging van de auto.

Sleepoog 3

→ 236

Lekke band, reservewiel

In geval van een lekke band

Afhankelijk van de auto, beschikt u over een oppompset voor de banden of een reservewiel (raadpleeg de volgende bladzijdes).



Auto met een controlesysteem voor bandenspanning

Bij een te lage bandenspanning (lekken, te lage bandenspanning enz.) verschijnt het

waarschuwinglampje  op het instrumentenpaneel → 145.



Als u de auto stilzet in de berm van de weg, moet u de andere weggebruikers waarschuwen door middel van de gevarendriehoek of op een andere wijze, volgens de regels van het land waar u bent.



– Laat het reservewiel regelmatig door uw dealer controleren. Na verloop van tijd kan het door veroudering onbruikbaar worden.

Auto met een reservewiel dat afwijkt van de andere vier wielen:

- Monteer nooit meer dan één reservewiel op een auto.
- Vervang zo snel mogelijk het reservewiel door een wiel dat identiek is aan het originele wiel.
- Bij tijdelijk gebruik van dit reservewiel, mag de rijsnelheid niet hoger zijn dan de snelheid die op de sticker op het wiel aangegeven staat.
- De montage van dit wiel kan het rijgedrag van uw auto veranderen. Voorkom snel optrekken en krachtig remmen en verminder uw snelheid in bochten.
- Als u sneeuwkettingen moet gebruiken, monteer dan het reservewiel op de achteras en controleer de bandenspanning.

BANDEN



Laat nooit gereedschap in de auto rondslingeren. Dit is gevaarlijk als u plotseling moet remmen.

Zorg dat het gereedschap na gebruik in de houders ervan wordt teruggeplaatst: risico op letsel. Als het reservewiel is geleverd met bouten, mag u deze bouten uitsluitend voor het reservewiel gebruiken.

6

Afhankelijk van de auto zijn er twee opbergmogelijkheden voor het reservewiel:

- in een houder onder de bodemplaat aan de achterkant van de auto;
- de bodemplaat aan de achterkant van de auto.

Reservewiel 3

Dit zit in een beugel **5** in de bodem achter in de auto.

Om bij het reservewiel 3 te kunnen komen:

- Open de klep van de bagageruimte;
- verwijder de dop **2**;
- draai de moer los met behulp van de wielsleutel **1** die in de bagageruimte is opgeborgen;

- laat de vergrendeling **5** los door deze bij de hendel **4** vast te pakken;
- Maak het reservewiel vrij.

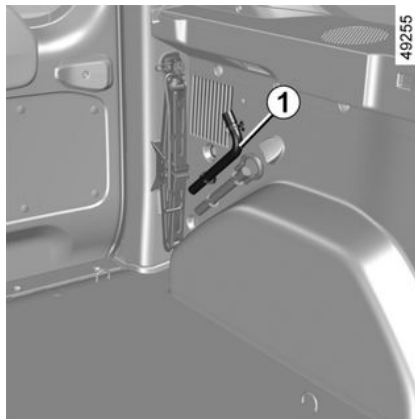

Ga als volgt te werk om het wiel 3 in de houder op te bergen

- Let op dat u het wiel goed terugplaatst in de houder **5**, met het ventiel naar beneden.
- maak de beugel vast met behulp van de handgreep **4** en zet de moer met behulp van de wielmoersleutel **1** vast om het geheel weer te monteren;
- zorg ervoor dat de houder correct is vergrendeld **5**.

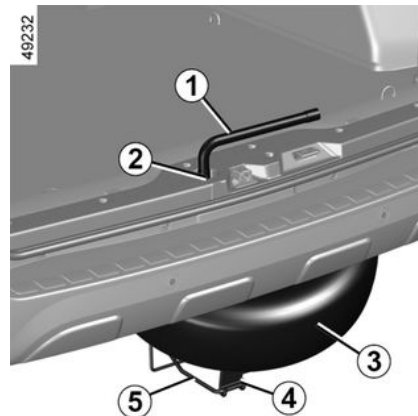

Als het niet mogelijk is om de houder **5** opnieuw te bevestigen, is het wiel mogelijk verkeerd geplaatst. In dat geval opent u de beugel, duwt u het wiel zo diep mogelijk in de beugel en sluit u de beugel weer.



Raak de uitlaat niet aan.
Risico van brandwonden.

BANDEN

Reservewiel 7

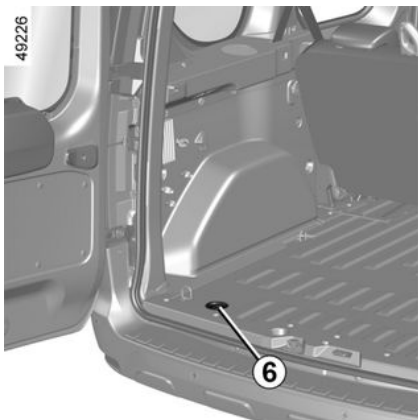

Deze bevindt zich onder de bodemplaat aan de achterkant van de auto. In geval van een lekke band en als uw auto is uitgerust met een trekhaak en/of als de bagageruimte geladen is, moet u het reservewiel verwijderen uit de lier door de auto omhoog te krikken, met de krik in het krikpunt het dichtst bij het wiel.

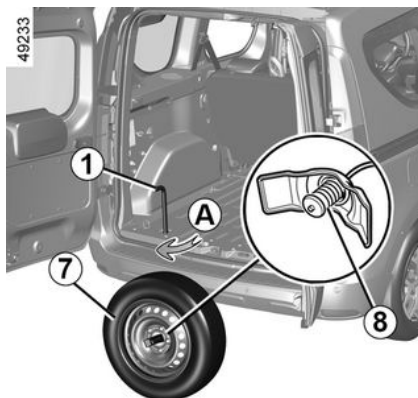

Om bij het reservewiel 7 te kunnen komen:

- Open de klep van de bagageruimte;
- verwijder de dop 6;
- gebruik uitsluitend de wielmoersleutel 1 (door het gebruik van ander gereedschap kan het mechanisme beschadigd raken) om de bevestigingskabel af te rollen. Draai de moer rechtsom los (beweging A); het wiel zakt omlaag naar de grond.

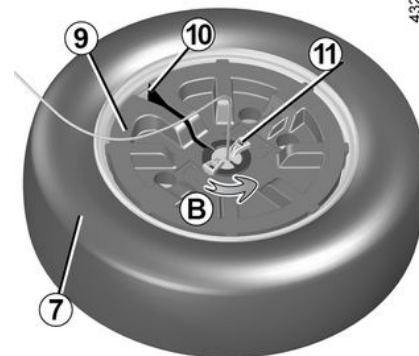

- trek vanaf de buitenkant van de auto aan het wiel, tot u de handgreep 11 kunt bereiken;
- draai de handgreep 11 (beweging B) om de kabel uit deel 9 te trekken;
- til het deel 9 van het wiel 7;
- verwijder deel 9 via de sleuf 10;
- zet het wiel rechtop, laat de kabel en het element 8 via de velg lopen en maak zo het wiel vrij.

BANDEN

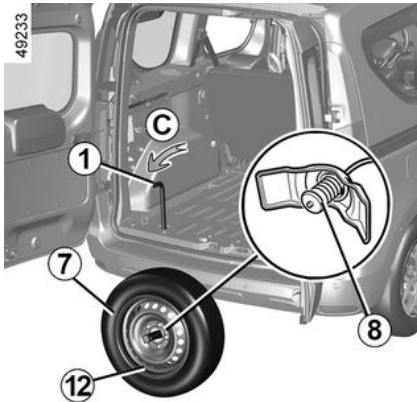

6

Het wiel 7 terugplaatsen

Hiervoor moet de kabel zijn afgerold.

- Zet het wiel recht op met het ventiel **12** naar u toe gericht.
- Steek de bevestigingskabel en element **8** door de velg;
- leg het wiel neer met het ventiel **12** naar de aarde gericht.
- Voer de kabel in de sleuf **10** tot het midden van het deel **9**.
- Plaats het deel **9** in het wiel **7**.
- Draai de handgreep **11** (beweging **D**)) om de kabel te vergrendelen.

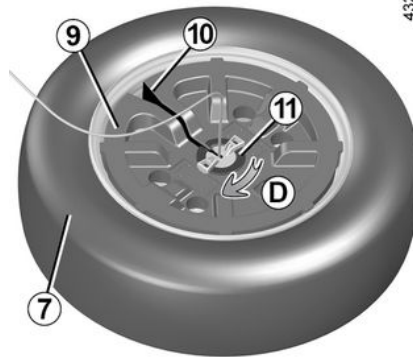

Schroef vanuit de bagageruimte de moer linksom helemaal vast (beweging **C**) om de bevestigingskabel op te rollen; let daarbij op dat het wiel horizontaal en de kabel gespannen blijft.

Het uiteindelijk vastzetten moet gebeuren met de sleutel **1** in de horizontale stand.

Plaats de dop **6** terug.



Als de lekke band breder is dan het reservewiel en u de lekke band op de plaats van het reservewiel plaatst, is de bodemhoogte van de auto minder. Om beschadigingen te voorkomen, moet u voorzichtig over hoge drempels en de stoep af rijden. Bij tijdelijk gebruik van dit reservewiel, mag de rijsnelheid niet hoger zijn dan de snelheid die op de sticker op het wiel aangegeven staat.

BANDEN

VERWISSELEN VAN EEN WIEL

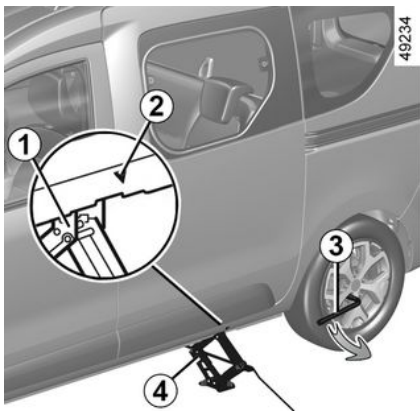

Schakel de alarmknipperlichten in. Zet de auto stil op een horizontale, stroeve en stevige ondergrond op veilige afstand van het verkeer. Zet de parkeerrem vast en schakel een versnelling in (eerste of achteruit). Laat alle inzittenden uit de auto stappen en houd ze op een veilige afstand van het verkeer.

Auto met krik en wielmoersleutel

Verwijder de wioldop (indien van toepassing).

Ontgrendel de wielbouten met behulp van de wielmoersleutel **3**. Plaats de sleutel zo dat u deze naar beneden moet drukken.



Als u de auto stilzet in de berm van de weg, moet u de andere weggebruikers

waarschuwen door middel van de gevarendriehoek of op een andere wijze, volgens de regels van het land waar u bent.

Houd de krik **4** horizontaal, met de kop van de krik **noodzakelijkerwijs** bij de metalen versterkingsplaat **1** die het dichtst bij het betreffende wiel is en is aangegeven met een pijl **2**.

Draai de krik **4** met de hand omhoog zodat u de voet van de krik vlak op de grond kunt zetten, iets binnen de rand van de carrosserie.

Ga door met vastzetten om de onderkant van de krik goed neer te zetten (hij moet verticaal onder de auto staan en in één lijn staan met de kop van de krik).

Draai de zwengel een paar slagen tot het wiel vrijkomt van de grond.



Om verwondingen of schade aan de auto te voorkomen, draai de krik uit tot het te vervangen wiel zich op maximum 3 centimeter van de grond bevindt.

Draai de wielbouten geheel los en neem het wiel van de naaf.

Plaats het reservewiel op de naaf en draai het wiel rond tot de gaten voor de wielbouten samenvallen met die van de naaf.

Controleer of het wiel goed tegen de naaf is gedrukt.

Laat de krik zakken.

Als het wiel op de grond rust, zet u de bouten goed vast, en moet u het vastzetten en de bandenspanning van het reservewiel zo snel mogelijk laten controleren.

BANDEN



Antidiefstalbouten

Als u antidiefstalbouten gebruikt, kijkt u naar de tekening aan de binnenkant van de wielkop om te zien waar u de bouten moet plaatsen. (het is mogelijk dat de wielkop niet kan worden gemonteerd).



Auto uitgerust met een controlesysteem voor bandenspanning.

Bij een te lage bandenspanning (lekken, te lage bandenspanning enz.) verschijnt het

waarschuwingsslampje op het instrumentenpaneel → 145.



Laat nooit gereedschap in de auto rondslingeren. Dit is gevaarlijk als u plotseling moet remmen.

Zorg dat het gereedschap na gebruik in de houders ervan wordt teruggeplaatst: risico op letsel. Als het reservewiel is geleverd met bouten, mag u deze bouten uitsluitend voor het reservewiel gebruiken.



Voor uw veiligheid is het niet strikt verboden om een krik te gebruiken die niet door de fabrikant is aanbevolen.

De krik is specifiek voor het voertuig en wordt gebruikt om de wielen te verwisselen. Het mag in geen geval worden gebruikt:

- op een ander voertuig;
- om een andere reparatie uit te voeren;
- om toegang te krijgen tot de onderkant van het voertuig.

Verwondingsgevaar

Risico van beschadiging van de auto.



Als u merkt dat een band lek is moet u direct stoppen en het reservewiel monteren.

Een lekke band moet zo snel mogelijk worden gerepareerd en vóór terugplaatsing door een deskundige worden onderzocht.

BANDEN

Wieldoppen, wioldop – wiel

Sierdop met afgedekte wielbouten

49223



Steek het haakje van de wioldopsleutel **1** (opgeborgen bij het gereedschap) in de daarvoor bestemde opening dichtbij het ventiel **2**.

Om de sierdop weer terug te plaatsen, lijnt u de opening uit ten opzichte van het ventiel **2**. Duw de haakjes er in, te beginnen aan de kant van klep **A**, daarna **B** en **C**, en eindigend aan de kant tegenover het ventiel **D**.

Sierdop – Wiel 3

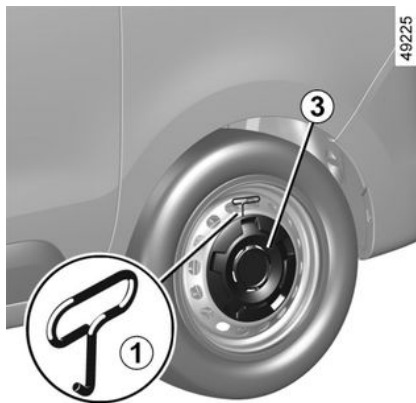

Maak de sierdop los met behulp van de sierdopsleutel **1** (in de gereedschapset) door het haakje in de opening aan de rand van de sierdop te steken.

Wieldop terugplaatsen: plaats de bevestigingen van de wioldop tegenover de wielbouten en druk krachtig op het midden van de wioldop om deze op het wiel vast te klemmen.

Centrale wioldop met zichtbare wielbouten

49224

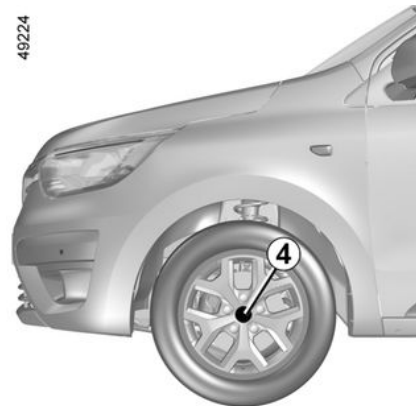

(Wieldop **4**)

De bouten zijn rechtstreeks toegankelijk.

PECHHULP

Slepen: pech

Stuurkolomontgrendeling

Steek de sleutel in het contactslot en draai deze naar de stand "On". Zet de versnellingshendel in de neutraalstand.

De stuurkolom ontgrendelt en de accessoires ontvangen voeding; u kunt de verlichting gebruiken (remlichten, richtingaanwijzers, enz.). In het donker moet de auto verlicht zijn.

Houd u altijd aan de wettelijke bepalingen inzake het slepen. Als u de sleepauto bestuurt, let dan op het toegestane maximumsleepgewicht voor uw auto → 272.

6



Verwijder de contactsleutel niet tijdens het slepen.



Bij stilstaande motor werken de stuur- en rembekrachtiging niet meer.



Zorg ervoor dat de sleepring correct met bouten is bevestigd.
Risico om het gesleepte object te verliezen.

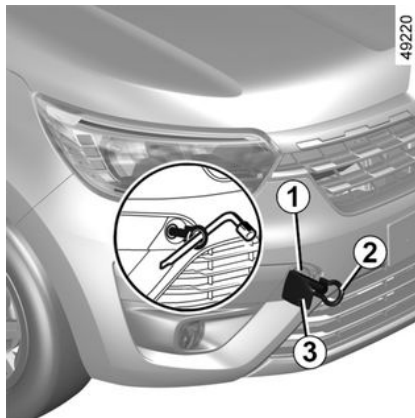

Gebruik uitsluitend de sleeppunten voor 1 en achter 4 (en nooit de aandrijfassen of enig ander deel van de auto).

Deze sleeppunten mogen alleen voor slepen worden gebruikt. Ze mogen nooit worden gebruikt om de auto direct of indirect op te tillen.

Toegang tot de sleeppunten

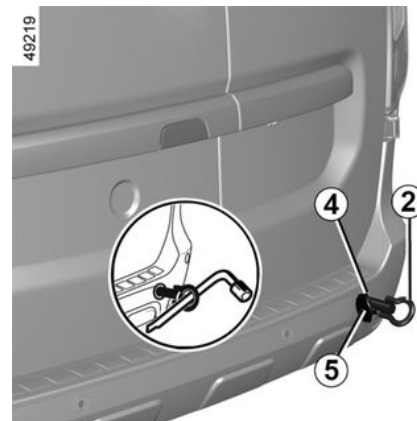

Maak het afdekkapje **3** of **5** los door een platte schroevendraaier over vergelijkbaar gereedschap onder het kapje te steken.

Zet het sleephaakooeg 2 helemaal vast: eerst zo ver mogelijk met de hand en vervolgens met de wielsleutel totdat het oog vergrendelt.

Gebruik alleen het sleepoog **2** en de wielbeugel die zich in de bagageruimte → 228 bevinden.

PECHHULP



- Gebruik een starre sleepstang. Indien u een touw of kabel gebruikt bij het slepen (als dit wettelijk toegestaan is), moet de auto die gesleept wordt nog kunnen remmen.
- een auto die gesleept wordt, moet te allen tijde bestuurbaar zijn.
- Accelereer en rem gelijkmatig en zonder schokken om te voorkomen dat de auto beschadigt.
- In elk geval is een maximale snelheid van **25 km/u** raadzaam.



Laat nooit gereedschap in de auto rondslingeren. Dit is gevaarlijk als u plotseling moet remmen.

Accu: pechhulp

Om vonkvorming te voorkomen:

- Controleer of alle "stroomverbruikers" (plafondverlichting

- enz.) zijn uitgeschakeld voordat u de accu losmaakt of aansluit;
- schakel de acculader uit voordat u deze aansluit op of losmaakt van de accu;
- plaats geen metalen voorwerpen op de accu; dit kan kortsluiting veroorzaken tussen de accupolen.
- wacht minstens één minuut na het afzetten van de motor voordat u de accukabels losmaakt.
- sluit de accukabels weer aan nadat u alles terug hebt geplaatst.



Voordat u iets doet onder de motorkap, moet u het contact afzetten → 128

Aansluiting van een acculader

De lader moet compatible zijn met een accu met nominale spanning van 12 volt.

Ontkoppel de accu niet wanneer de motor draait. **Houd u aan de voorschriften van de fabrikant van de acculader.**



Voor sommige accu's gelden bijzonder laadvoorschriften. Ga naar uw merkdealer.

Voorkom elk risico op een vonk die onmiddellijk een explosie tot gevolg zou kunnen hebben. Zorg dat het opladen in een goed geventileerde ruimte plaatsvindt.
Gevaar van ernstige verwondingen.

PECHHULP



De accu bevat zwavelzuur. Vermijd daarom contact met de ogen, de huid of kleding.

Bij onverhoopt contact spoelen met veel water. Indien nodig een arts raadplegen.

Houd open vuur, hete voorwerpen en vonken weg van de accu-onderdelen (**explosiegevaar**).

Let op bij werkzaamheden dicht bij de motor, deze kan nog warm zijn. Bovendien kan de ventilatormotor onverwacht gaan draaien. Het

waarschuwingslampje  in de motorruimte herinnert u hieraan.

Verwondingsgevaar

Starten met starthulpkabels

Als u voor het starten van uw auto de accu van een andere auto moet gebruiken, koop dan startkabels (met groot oppervlak) bij een merkdealer of controleer, als u reeds startkabels heeft, of deze in goede staat verkeren voor het gebruik.

Beide accu's moeten dezelfde spanning hebben: 12 volt. De hulpaccu moet minstens de capaciteit (ampère-uur, Ah) hebben van de ontladen accu.

Let erop dat de auto's elkaar niet raken (kortsluitingsgevaar als u de pluspolen met elkaar verbindt) en dat de ontladen accu goed aangesloten is. Zet het contact af van uw auto.

Start de motor van de hulpauto en laat deze met een middelmatig toerental draaien.

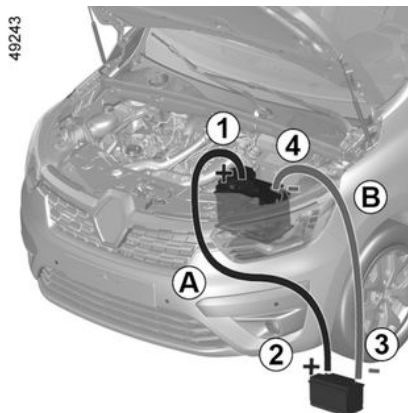

Sluit de positieve kabel (+) **A** aan op de aansluiting (+) **1** van de ontladen accu en daarna op de aansluiting (+) **2** van de hulpaccu.

Sluit de negatieve kabel (-) **B** aan op de aansluiting (-) **3** van de hulpaccu en daarna op de aansluiting (-) **4** van de ontladen accu.

Start de motor op de normale wijze. Zodra het start, koppelt u de kabels **A** en **B** in omgekeerde volgorde los (**4 - 3 - 2 - 1**).

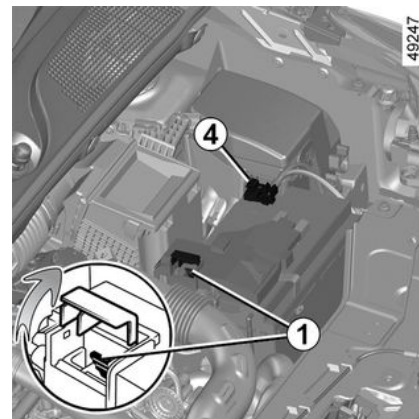

PECHHULP



Zorg ervoor dat er geen contact is tussen kabels **A** en **B** en dat positieve kabel **A** niet in contact komt met een metalen onderdeel in het voertuig dat de stroom levert.

Risico van ernstig letsel en/of beschadiging van de auto.

KOPLAMPEN, LAMPEN: VERVANGEN VAN EEN LAMP

Verlichting buitenkant: vervangen van lampen

Koplampen: vervangen van een lamp

Dimlichten

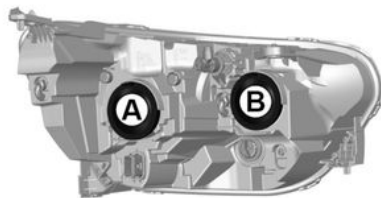

Maak het afdekplaatje **A** los.

Verplaats de lamphouder **3** om deze los te klikken en de lamp terug te plaatsen.

Lamptype:H7.

Laat na het vervangen van de lamp de lichten door een vakman afstellen.



De lampen staan onder druk en kunnen openbarsten bij het vervangen.

Risico van verwonding.

Grootlicht:

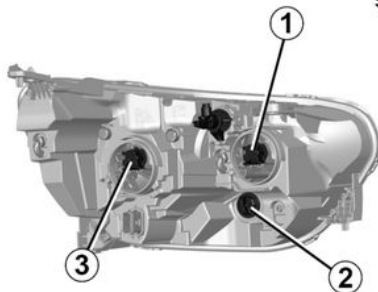

Maak het afdekplaatje **B** los.

Verplaats de lamphouder **1** om deze los te klikken en de lamp terug te plaatsen.

Lamptype:H7.

Raak het lampglas niet aan. Houd de lamp vast aan de metalen voet.

Gebruik **uitsluitend** anti-U.V. 55W lampen om de plastic ruit van de koplampen niet te beschadigen. Noteer vóór de demontage de juiste stand van de lamp, om het weer correct te kunnen monteren.

Plaats de kap goed terug na het verwisselen van de lamp.

Richtingaanwijzers

Draai de lamphouder **2** een kwart slag om bij de lamp te komen.

Lamptype:PY21W.



Zorg dat u altijd een doos met reservelampen en -zekeringen in de auto heeft, deze is verkrijgbaar bij een merkdealer.

KOPLAMPEN, LAMPEN: VERVANGEN VAN EEN LAMP



Let op bij werkzaamheden dicht bij de motor, deze kan nog warm zijn. Bovendien kan de ventilatormotor onverwacht gaan draaien. Het

waarschuwingssymbool  in de motorruimte herinnert u hieraan.

Risico van verwonding.



Voordat u iets doet onder de motorkap, moet u het contact afzetten → 128



Alle werkzaamheden (of wijzigingen) aan de elektrische installatie moeten worden uitgevoerd door een merkdealer, aangezien de elektrische installatie (bedrading, onderdelen en vooral de dynamo) kan worden beschadigd door een verkeerde aansluiting. Bovendien beschikt uw merkdealer over de benodigde onderdelen.

LED-markeringslicht voor, rijverlichting

4



Ga naar een merkdealer.

Mistlichten: lampen vervangen

Mistlichten voor 1

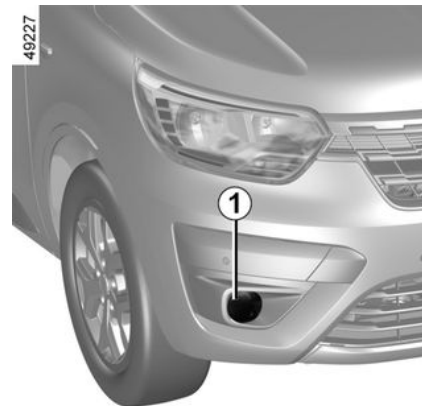

- Open de lamphouder door de klep **2** los te klikken;
- draai de lamphouder een kwartslag;
- haal de lamp eruit.

Lamptype:H16.

KOPLAMPEN, LAMPEN: VERVANGEN VAN EEN LAMP



Bij het monteren

Ga bij het monteren te werk in omgekeerde volgorde en let op dat de bedrading niet wordt beschadigd.

Controleer na het terugplaatsen van de lamp of deze goed is vergrendeld.

Wij adviseren echter om **deze lampen te laten vervangen bij een merkdealer.**

Achterlichten en markeringslichten: lampen vervangen

Richtingaanwijzers, rem- en markeringslichten

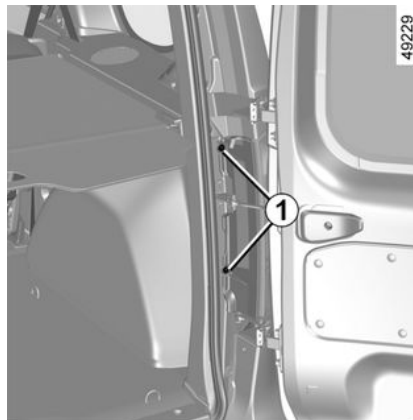

Draai de bouten **1** los om de lamp te verwijderen.

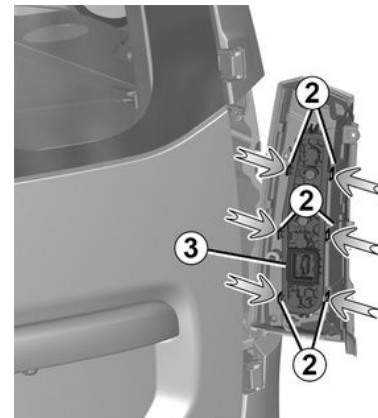

Maak van buitenaf de lichten vrij door ze naar achteren te trekken.

Verwijder de lamphouder **3** door de klemmen los te draaien **2**.

Bij het monteren

Ga bij het monteren te werk in omgekeerde volgorde en zorg dat u de bedrading niet beschadigt en de klemmen **2** van de lamphouder **3** vastzet.

KOPLAMPEN, LAMPEN: VERVANGEN VAN EEN LAMP

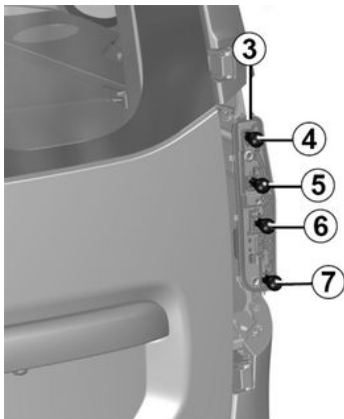

49231

LED-zijlichten 8



Ga naar een merkdealer.

4 Remlichten

Gloeilamptype 4: P21W.

5 Richtingaanwijzer

Gloeilamptype 5: PY21W.

6 Achteruitrijlicht

Lamptype 6: P21W.

7 Mistlicht

Gloeilamptype 7: P21W.

Derde remlicht

49147

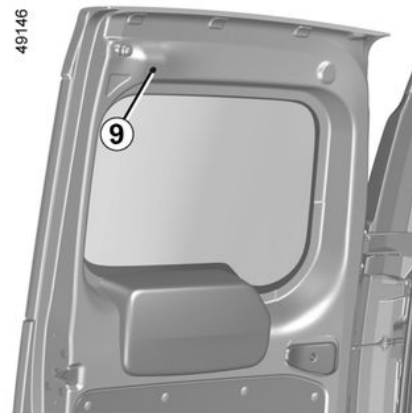

Verwijder de moer **9** en maak het remlicht vrij van zijn houder.

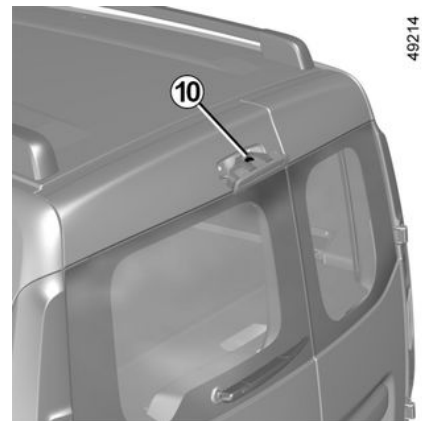

49214

6

KOPLAMPEN, LAMPEN: VERVANGEN VAN EEN LAMP

Gloeilamptype 10: P21W.

Bij het monteren

Ga bij het monteren te werk in omgekeerde volgorde en let op dat de bedrading niet wordt beschadigd.

Kentekenverlichting

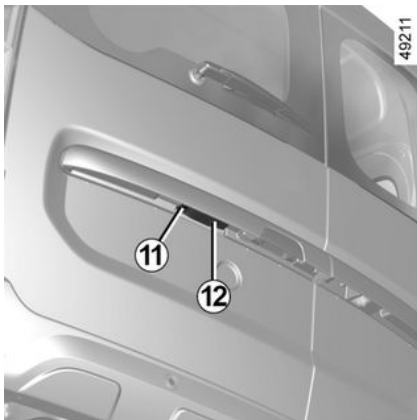

Draai de bout **11** los.

Maak het kapje van het lamphuis **12** los zodat u bij het lampje kunt komen.

Lamptype: **W5W**.

Zijknipperlichten 13

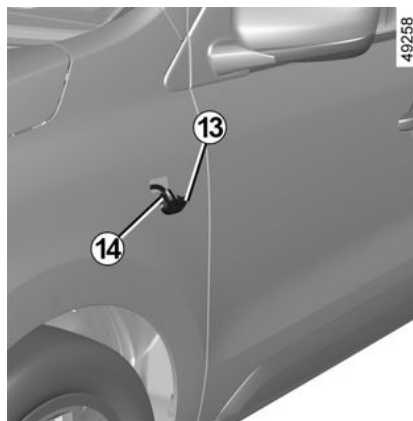

Maak het zijknipperlicht **13** los (met een kleine schroevendraaier of vergelijkbaar gereedschap).

Draai de lamphouder **14** een kwart slag om bij de lamp te komen.

Lamptype: **W5W**.

Binnenverlichting: vervangen van een lamp

Plafondverlichting voor 1

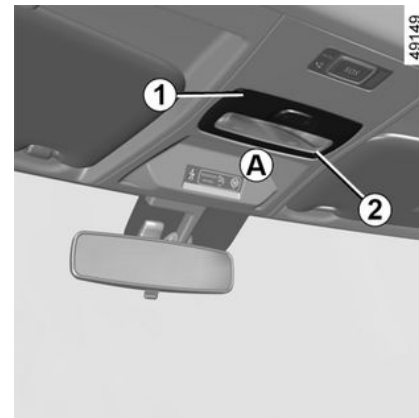

- Maak de lichtkap **2** los (met bijvoorbeeld een platte schroevendraaier) in de stand **A**;
- maak de lamphouder **3** los en verwijder deze met behulp van de nokken **4**;
- maak de betreffende lamp vrij.

Gloeilamptype **5: W5W**.

KOPLAMPEN, LAMPEN: VERVANGEN VAN EEN LAMP

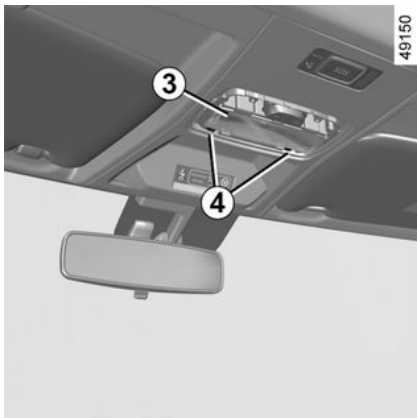

Bij het monteren

- Klem de lichtkap **2** op de lamphouder **3**;
- klem de achterlichtunit **1** vast totdat u de klik hoort;
- zorg dat de interieurverlichting goed op zijn plaats zit en vergrendeld is.



De lampen staan onder druk en kunnen openbarsten bij het vervangen.

Risico van verwonding.

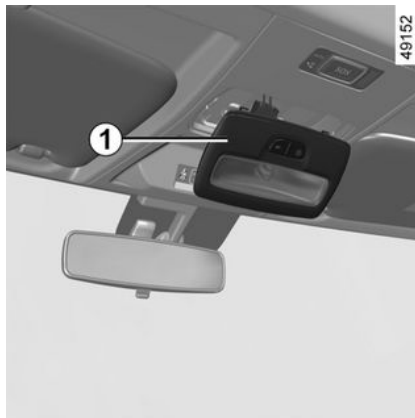
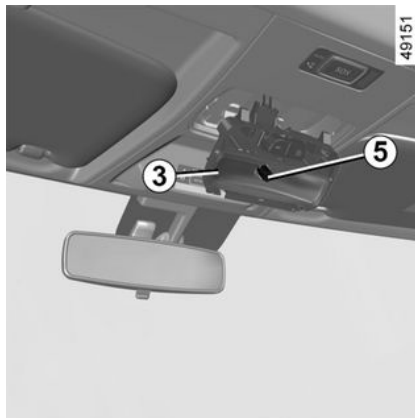

Voorste leeslampjes **6**

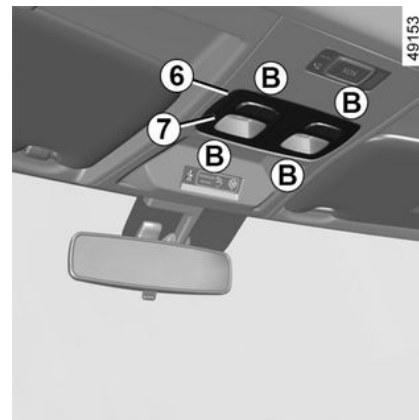

(afhankelijk van de auto)

- Maak de lichtkap **7** los (met bijvoorbeeld een platte schroevendraaier) in de stand **B**;
- maak de lamphouder **8** los en verwijder deze met behulp van de nokken **9**;
- maak de betreffende lamp vrij.

Gloeilamptype 10: W5W.

KOPLAMPEN, LAMPEN: VERVANGEN VAN EEN LAMP

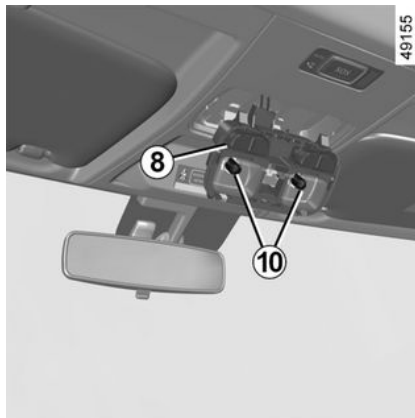
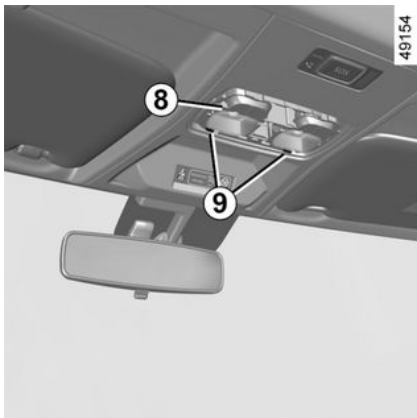

Achterste leeslampjes 11

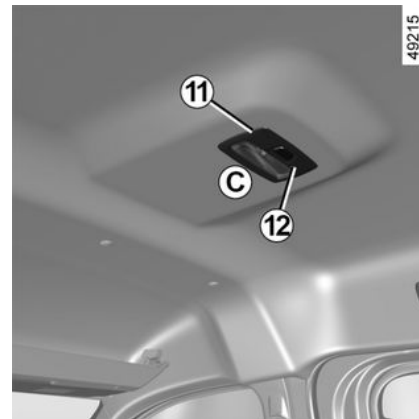

6

Bij het monteren

- Klem de lichtkap 7 op de lamphouder 8;
- klem de leeslampjesunit 6 vast totdat deze klikt;
- zorg dat het leeslampjesblok goed op zijn plaats zit en vergrendeld is.

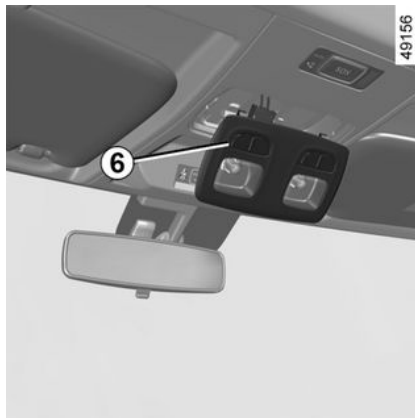

(afhankelijk van de auto)

- Maak de lichtkap 12 los (met bijvoorbeeld een platte schroevendraaier) in de stand C;
 - maak de lamphouder 13 los en verwijder deze met behulp van de nokken 14;
 - maak de betreffende lamp vrij.
- Gloeilamp type 15: W5W.**

KOPLAMPEN, LAMPEN: VERVANGEN VAN EEN LAMP

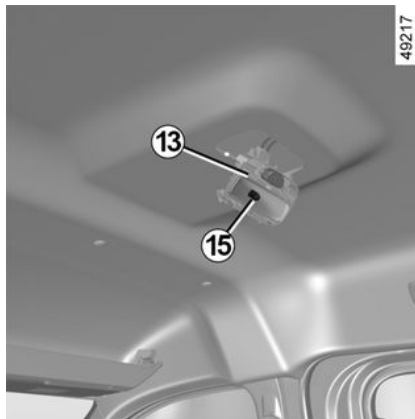
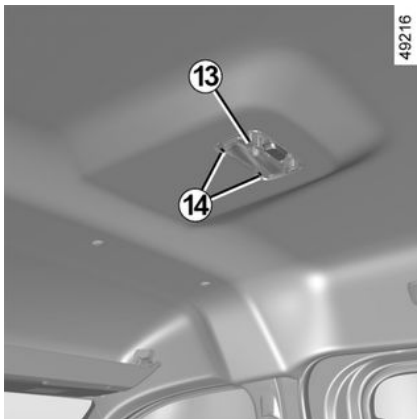

Bij het monteren

- Klem de lichtkap **12** op de lamphouder **13**;
- klem de leeslampjesunit **11** vast totdat u de klik hoort;
- zorg dat het leeslampjesblok goed op zijn plaats zit en vergrendeld is.

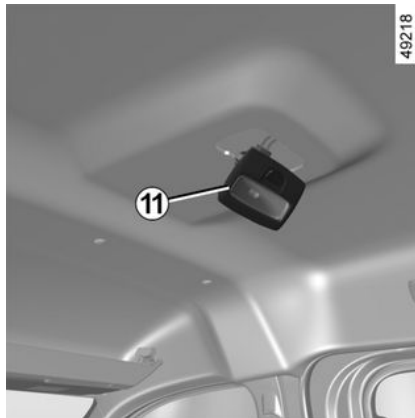

Verlichting dashboardkastje 16

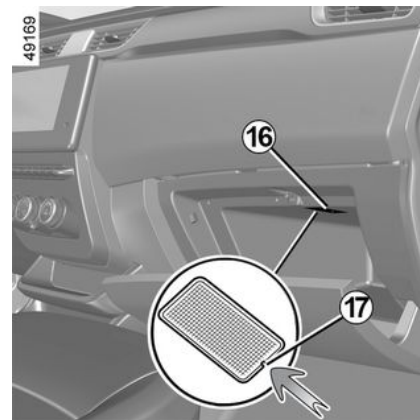

(afhankelijk van de auto)

Maak de lamp **16** los door op het lipje te drukken (met een platte schroevendraaier of iets dergelijks) door te drukken op het lipje **17** om de lamp naar de binnenkant van de unit te kantelen.

6

KOPLAMPEN, LAMPEN: VERVANGEN VAN EEN LAMP

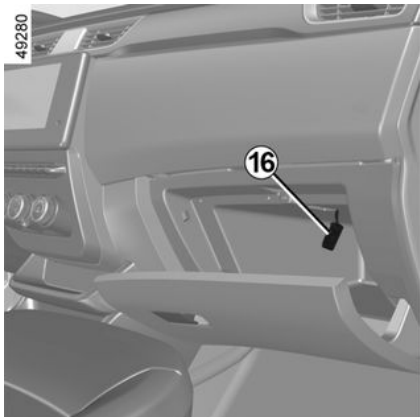

Maak de betreffende lamp vrij.
Lamptype:W5W.

Verlichting bagageruimte 18

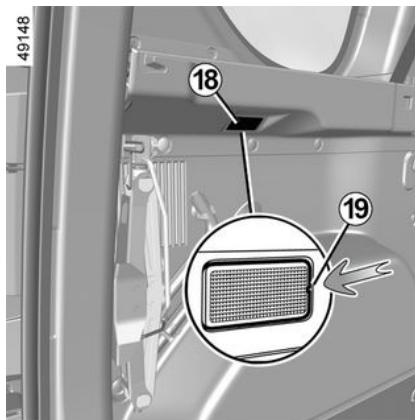

Maak de lamp **18** los door op het lipje te drukken (met een platte schroevendraaier of iets dergelijks) door te drukken op het lipje **19** om de lamp naar de binnenkant van de bagageruimte te kantelen.
Maak de betreffende lamp vrij.

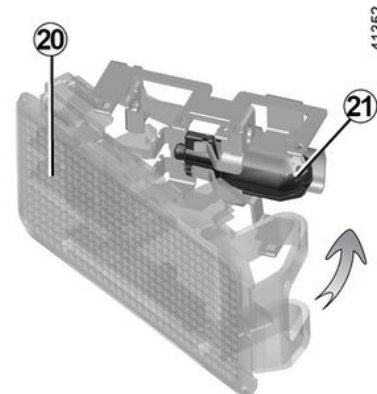

Maak de kap **20** los om bij de lamp **21** te kunnen komen.

Gloeilamptype 21: W5W.

KOPLAMPEN, LAMPEN: VERVANGEN VAN EEN LAMP

LED-licht 22



Ga naar een merkdealer.

RUITENWISSERBLADEN: VERVANGING

Ruitenwisserbladen voorruit 2 vervangen

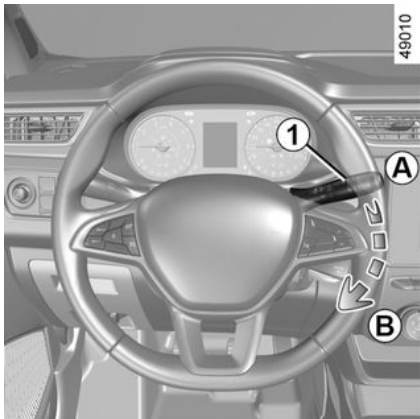

Zet de ruitenwissers in de onderhoudsstand **C** voordat u deze vervangt.

Contact uit:

- stel de schakelaar **1** in op stand **B** (snel continu wissen): de ruitenwisserbladen stoppen in de onderhoudsstand **C** weg van de motorkap;
- til de ruitenwisserarm **4** op;
- draai het ruitenwisserblad totdat het horizontaal staat (beweging **G**);

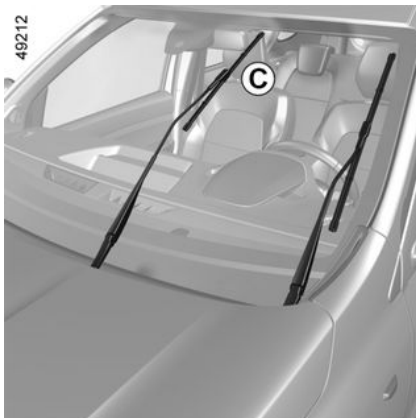

- druk op het lipje **3** en schuif het ruitenwisserblad omlaag tot de haak **5** van de ruitenwisserarm vrijkomt (beweging **D**);
- schuif het ruitenwisserblad opzij (beweging **E**) en omhoog (beweging **F**) om dit vrij te maken.

Bij het monteren

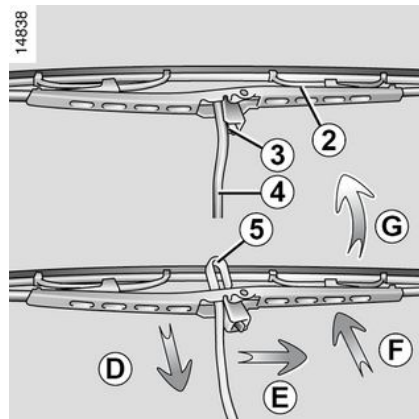

Monteer het ruitenwisserblad in omgekeerde volgorde van losmaken. Controleer of het blad goed is vergrendeld.

Om de ruitenwisserbladen terug te zetten in de onderste stand terug, moet u controleren of de ruitenwisserbladen zijn neergeklapt op de voorruit. Zet vervolgens de schakelaar **1** in stand **A** (uit): de ruitenwisserbladen klappen dan in de motorkap bij het aanzetten van het contact.

RUITENWISSERBLADEN: VERVANGING

Vervangen van het ruitenwisserblad achter 7

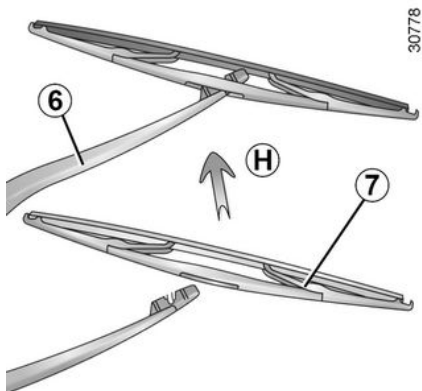

- Contact uit, trek de ruitenwisserarm **6** omhoog;
- kantel het blad **7** tot u weerstand voelt;
- trek het wisserblad los van de arm (richting **H**).

Bij het monteren

Monteer het ruitenwisserblad in omgekeerde volgorde van losmaken. Controleer of het blad goed is vergrendeld.



Let op de staat van de ruitenwisserbladen. Hun levensduur hangt van u af:

- reinig de bladen, de voorruit en de achterruit regelmatig met water met zeep;
- gebruik ze niet als de voorruit of achterruit droog is;
- maak ze los van de voorruit of achterruit als ze lang niet gebruikt zijn.



Voordat u het blad van de achterste ruitenwisser vervangt, moet u nagaan of de schakelaar in ruststand staat (uitgeschakeld is).

Verwondingsgevaar



– Controleer bij vorst of de ruitenwisserbladen niet aan de ruit zijn vastgevroren voordat u wegrijdt;

de wissermotor kan oververhitten.

- Let op de staat van de ruitenwisserbladen.

Zodra hun werking afneemt moet u ze vervangen, ongeveer eens per jaar.

Bij het vervangen van het blad, let bij het verwijderen van het blad op, dat u hem niet op de ruit laat vallen: u zou de ruit kunnen breken.

ZEKERINGEN

Zekeringkastje



Controleer de staat van de zekeringen als een elektrisch apparaat niet werkt.

Zekeringen in interieur A

Ontgrendel de handgreep **2** en trek om de klep **1** te openen.

Raadpleeg de sticker met de verklaring van de zekeringen op de achterkant van de klep **1** en op de volgende bladzijden.

Tangetjes 2

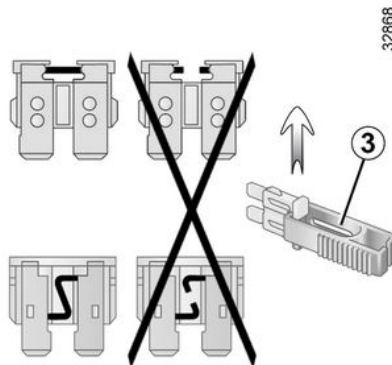

Trek de zekering los met behulp van het tangetje **3** dat zich op de achterkant van de klep **1** bevindt.

U kunt de zekering uit het tangetje schuiven.

Gebruik niet de ongebruikte plaatsen op de zekeringplaat om reservezekeringen in te steken.

 Zorg dat u altijd een doos met reservelampen en -zekeringen in de auto heeft, deze is verkrijgbaar bij een merkdealer.

 Raadpleeg de sticker met de verklaring van de zekeringen in de opbergruimte.

Bepaalde zekeringen mogen alleen worden vervangen door een vakman. Deze zekeringen staan niet vermeld op het label. U mag enkel werkzaamheden uitvoeren aan de zekeringen die zijn aangegeven op de sticker.



Controleer de betreffende zekering en **vervang deze**, indien nodig, **door een**

zekering met dezelfde ampèrage als de oorspronkelijke zekering.

Door een te sterke zekering kan de bedrading te heet worden en kan brand ontstaan als een elektrisch orgaan door een storing te veel stroom verbruikt.

ZEKERINGEN

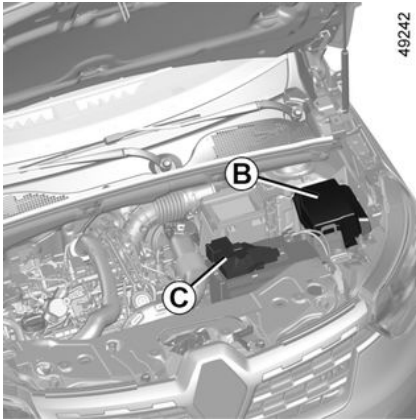

Zekeringen **B** en **C** in de motorruimte

Bepaalde functies worden beschermd door zekeringen in de eenheden **B** en **C** van de motorruimte.

Vanwege de moeilijke bereikbaarheid, **adviseren wij het vervangen van deze zekeringen over te laten aan een merkdealer.**



Voordat u iets doet onder de motorkap, moet u het contact afzetten → 128



Let op bij werkzaamheden dicht bij de motor, deze kan nog warm zijn. Bovendien kan de ventilatormotor onverwacht gaan draaien. Het

waarschuwinglampje  in de motorruimte herinnert u hieraan.

Risico van verwonding.



Controleer bij werkzaamheden onder de motorkap, of de schakelaar van de ruitenwischer in de stand uit staat.

Risico van verwonding.

ZEKERINGEN

Bestemming van de zekeringen

(de aanwezigheid en locatie van de zekeringen is afhankelijk van de uitvoering)



Geluidssignaal



Ruitbediening voor, elektrische ruiten voor



Portiervergrendeling



Stoelverwarming, diagnoseaansluiting



Binnenverlichting, bagageruimteverlichting, dashboardkastjeverlichting, energiebeheereenheid



Regen-/lichtsensor



Koplampen



Mistlichten voor en achter



Richtingaanwijzers



Remlichten, achteruitrijlichten



Waarschuwing autogordel



Instrumentenpaneel



Aansluiting trekhaak



12V-accessoireaansluiting voor en achter in de bagageruimte
USB-aansluitingen



ABS - ESC, remschakelaar, koppelingsschakelaar, startvergrendeling van de motor



Inspuitsysteem, centrale unit interieur



Startmotor



Airbag, gordelspanners



Ruitensproeierpomp, ruitenwissers, draadloos opladen



Ruitenwisser voor



Bedieningspaneel van de airconditioning



Bedieningspaneel van de airconditioning,

accessoireaansluitingen, radio



Aansteker



Stuurbekrachtiging



Interface voor opbouw



Bediening elektrische spiegels



Verwarmde achteruitkijkspiegels

EMM Energiebeheereenheid

RADIO Radio, multimediasysteem, diagnoseaansluiting

VOORBEREIDING RADIO

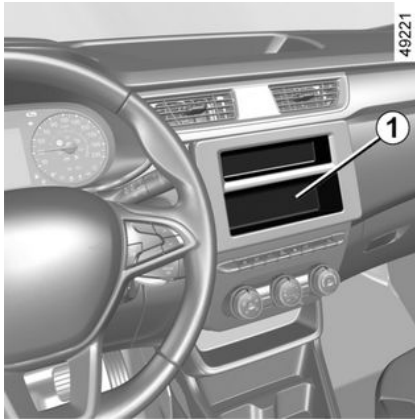

Als uw auto niet met een audiosysteem is uitgerust, is deze vooraf uitgerust met:

- een locatie voor de radio **1**;
- luidsprekers in de portieren **2**.

Inbouwplaats voor de radio 1



Maak de opbergruimte **1** los en verwijder deze.

Raadpleeg een merkdealer voor het installeren van uitrusting.

 – Volg altijd nauwgezet de inbouwvoorschriften van de uitrusting op.

– – De benodigde steunen en verbindingkabels die de merkdealer u kan leveren, verschillen per type auto en per type radio.

Raadpleeg een merkdealer voor meer bijzonderheden.

– Wijzig niet zelf de bedrading van de auto want door een verkeerde aansluiting kan de elektrische installatie worden beschadigd (bedrading, organen en in het bijzonder de dynamo). Laat eventuele veranderingen door een merkdealer uitvoeren.

ACCESSOIRES INSTALLEREN EN GEBRUIKEN



Elektrische en elektronische accessoires

Controleer vóór het installeren van een dergelijk accessoire (bij zenders/ontvangers vooral: frequentieband, vermogen, plaats van de antenne enz.) of dat geschikt is voor uw auto. Vraag advies bij een merkdealer.

Voordat u een accessoire op een stopcontact aansluit, moet u controleren of het maximaal toegestane vermogen voor het stopcontact → 187 → 193 niet wordt overschreden. **Risico van brand.**

Er mogen geen werkzaamheden aan het elektrische en/of elektronische circuit van het voertuig worden uitgevoerd, tenzij door een gekwalificeerde vakman. Een onjuiste aansluiting en/of installatie van de elektrische/elektronische accessoires die niet door de fabrikant zijn goedgekeurd, kan leiden tot:

- schade aan de elektrische en/of elektronische apparatuur;
- schade aan daarop aangesloten onderdelen;
- het verzamelen en gebruiken van voertuiggegevens;
- een inbreuk op privacy (wijziging of verwijdering van en/of ongeoorloofde toegang tot persoonsgegevens);
- annulering van de vergunning voor ingebruikneming.

Risico van ernstige ongevallen. Risico van inbreuk op privacy.

Als u op een later tijdstip elektrische apparatuur wilt installeren, moet u het vermogen en de positie van de bijbehorende zekering controleren.

De diagnoseaansluiting gebruiken

Het aansluiten van elektronische accessoires op de diagnoseaansluiting kan de elektronische systemen van het voertuig ernstig verstoren en/of inbreuk maken op uw privacy (wijziging of verwijdering van en/of ongeoorloofde toegang tot persoonsgegevens). Voor uw veiligheid is het raadzaam alleen door de fabrikant goedgekeurde elektronische accessoires te gebruiken: raadpleeg een merkdealer. **Risico van ernstige ongevallen. Risico van inbreuk op privacy.**

Achteraf inbouwen van accessoires

Raadpleeg een merkdealer als u accessoires op de auto wilt installeren. Om zeker te zijn dat uw auto goed werkt en om elk risico te vermijden dat uw veiligheid kan aantasten, raden wij u aan om door de constructeur goedgekeurde accessoires te gebruiken: deze zijn aan uw auto aangepast en alleen deze worden door de constructeur gegarandeerd.

Als u een antidiefstalstang gebruikt, bevestig deze dan uitsluitend op het rempedaal.

Hindert het rijden

ACCESSOIRES INSTALLEREN EN GEBRUIKEN

Gebruik aan de bestuurderskant matten die geschikt zijn voor de auto en zet deze vast aan de vooraf geïnstalleerde onderdelen. Controleer regelmatig of ze goed vastzitten. Stapel niet meerdere matten op elkaar. **Gevaar van hakende pedalen.**

STORINGEN

Onderstaande aanwijzingen helpen u eventuele storingen snel, maar voorlopig, te verhelpen. Laat de auto echter wel zo spoedig mogelijk door een merkdealer nakijken.

Met de afstandsbediening	MOGELIJKE OORZAKEN	WAT TE DOEN
De afstandsbediening werkt niet voor het ontgrendelen of vergrendelen van de portieren.	Batterij van de afstandsbediening leeg.	Gebruik de sleutel.
	Gebruik van apparaten die op dezelfde frequentie als de afstandsbediening werken (mobiele telefoon, enz.).	Gebruik deze apparaten niet of gebruik de sleutel.
	De auto bevindt zich in een sterk elektromagnetisch veld. Accu ontladen.	Vervang de batterij. U kunt nog steeds uw auto vergrendelen/ontgrendelen ➔ 29 en ➔ 128 starten.
	De motor van de auto is gestart.	Terwijl de motor draait, is het niet mogelijk om de auto te ver-/ontgrendelen met de sleutel. Zet het contact uit.
	Desynchronisatie van de afstandsbediening.	Ontgrendel het bestuurdersportier met de sleutel in het deurslot en start vervolgens de motor om de afstandsbediening te synchroniseren.
U schakelt de startmotor in	MOGELIJKE OORZAKEN	WAT TE DOEN
De controlelampjes op het instrumentenpaneel gaan zwakker of niet branden, de startmotor draait niet.	Accuklemmen niet goed vastgezet, los of geoxideerd.	Vastzetten, aansluiten of reinigen indien geoxideerd.
	Accu ontladen of defect.	Sluit een andere batterij aan op de defecte batterij of vervang de batterij ➔ 237 indien nodig.

STORINGEN

U schakelt de startmotor in	MOGELIJKE OORZAKEN	WAT TE DOEN
		Duw de auto niet aan als de stuurkolom is vergrendeld.
De motor wil niet starten.	De voorwaarden voor het starten zijn niet vervuld.	➔ 128
Hoog stationair toerental bij stilstaande auto en koude motor.	Bij een benzinemotor is dit is meestal geen storing. Het kan worden veroorzaakt door de stijgende temperatuur van de motor.	Het stationair toerental van de motor moet na ongeveer een minuut zakken. Zo niet dan is er mogelijk een andere oorzaak. Roep de hulp in van een merkdealer.
De stuurkolom blijft vergrendeld.	Stuurwiel geblokkeerd. Elektrische installatie defect.	U zet het stuurslot vrij door het stuur en de sleutel iets heen en weer te bewegen ➔ 127 . Ga naar een merkdealer.

Tijdens het rijden	MOGELIJKE OORZAKEN	WAT TE DOEN
Trillingen.	Banden te zacht, beschadigd of uit balans.	Controleer de spanning van de banden: als dit niet de oorzaak is, laat hun staat dan door een merkdealer controleren.
De vloeistof in het expansievat borrelt.	Mechanische storing: koppakking opgeblazen.	Zet de motor stil. Roep de hulp in van een merkdealer.
Rook onder de motorkap.	Kortsluiting of lekkage van het koelcircuit.	Stop, zet het contact uit, ga bij de auto vandaan en roep de hulp in van een merkdealer.
Het waarschuwingslampje voor de oliedruk gaat branden: in een bocht of tijdens het remmen;	Het peil is te laag.	Motorolie ➔ 207 toevoegen.

STORINGEN

Tijdens het rijden	MOGELIJKE OORZAKEN	WAT TE DOEN
dooft langzaam of blijft branden bij gas geven.	Te lage oliedruk.	Stop en roep de hulp in van een merkdealer
Abnormale witte rook uit de uitlaat.	Bij een dieselmotor hoeft dit geen storing te zijn. De rook ontstaat door de regeneratie van het roetfilter. Bij een benzinemotor hoeft dit geen storing te zijn. Afhankelijk van de weersomstandigheden (koud, vochtig, enz.), kan de rook optreden bij krachtig accelereren.	→ 134. Laat het toerental zakken en vermijd plots accelereren, zodat de rook geleidelijk verdwijnt. Zo niet dan is er mogelijk een andere oorzaak. Ga naar een merkdealer.
Rook onder de motorkap.	Kortsluiting of lekkage van het koelcircuit.	Stop, zet het contact uit, ga bij de auto vandaan en roep de hulp in van een merkdealer.
Trillingen.	Banden te zacht, beschadigd of uit balans.	Controleer de spanning van de banden: als dit niet de oorzaak is, laat hun staat dan door een merkdealer controleren.
Het sturen gaat zwaar.	Oververhitting van de bekrachtiging. Te weinig stuurbekrachtigingsolie. Storing in het hulpsysteem.	Rijd voorzichtig bij lage snelheid, let op de kracht die u moet zetten op het stuurwiel om de wielen te draaien. Ga naar een merkdealer.
Fluiten.	Dakantenne niet goed geplaatst.	Draai de antenne.
De motor wordt te warm. Het waarschuwingslampje van de temperatuur van de koelvloeistof  brandt rood.	Koelventilateur defect. Koelvloeistoflekkage.	Zet de motor af en roep de hulp in van een merkdealer. Stop de auto, stop de motor en controleer het koelvloeistofreservoir: dit moet vloeistof bevatten. Als het leeg is, raadpleeg zo snel mogelijk een merkdealer.

STORINGEN

Tijdens het rijden	MOGELIJKE OORZAKEN	WAT TE DOEN
Waarschuingslampje olie vervangen blijft branden na de olieverversing.	Resetten van de waarschuwing na de olieverversing niet uitgevoerd.	Resetten van de waarschuwing na de olieverversing → 88 .
De vloeistof in het expansievat borrelt.	Mechanische storing: koppakking opgeblazen.	Zet de motor stil. Roep de hulp in van een merkdealer.



Radiator: als er veel te weinig koelvloeistof is, mag deze niet worden bijgevuld met koude koelvloeistof wanneer de motor nog erg heet is. Na elke reparatie waarbij het koelsysteem geheel of gedeeltelijk is afgetapt, moet dit met nieuwe koelvloeistof worden bijgevuld. Gebruik hiervoor alleen door onze technische diensten goedgekeurde koelvloeistof.

6

Gestopt	MOGELIJKE OORZAKEN	WAT TE DOEN
De koelventilator van de motor begint te draaien nadat het contact is uitgeschakeld.	Dit is meestal geen defect. De koelventilator van de motor kan starten om de motortemperatuur te regelen. Dit kan enkele minuten doorgaan nadat de motor is uitgeschakeld.	
	De koelventilator van de motor draait langer dan 10 minuten nadat de motor is uitgeschakeld.	Ga naar een merkdealer.

Elektrische apparaten	MOGELIJKE OORZAKEN	WAT TE DOEN
Knipperfrequentie te hoog.	Lamp doorgebrand.	Vervang de lamp → 242 .
De knipperlichten werken niet.	Elektrische installatie defect. Zekering beschadigd.	Ga naar een merkdealer. Vervang → 252 of laat deze vervangen.

STORINGEN

Elektrische apparaten	MOGELIJKE OORZAKEN	WAT TE DOEN
De koplampen schakelen niet in of niet uit.	Elektrische installatie of schakelaar defect. Zekering beschadigd.	Ga naar een merkdealer. Vervang de zekering of laat deze vervangen → 252.
Condens in de koplampen of achterlichten.	Dit is geen defect. Condens is een normaal verschijnsel dat door variaties in temperatuur en vochtigheid kan worden veroorzaakt. In dat geval verdwijnen de sporen geleidelijk aan als de lichten branden.	
De ruitenwissers werken niet.	Ruitenwischerbladen kleven. Elektrische installatie defect. Zekering beschadigd.	Maak de wisserbladen los van de ruit. Ga naar een merkdealer. Vervang de zekering of laat deze vervangen → 252.
De ruitenwischer stopt niet.	Elektrische verstelling defect.	Ga naar een merkdealer.
Het waarschuwingslampje van het niet dragen van de autogordels vooraan brandt niet in overeenstemming met het vastmaken van de autogordels.	Een voorwerp tussen de vloer en de stoel hindert de werking van het opname-element.	Verwijder elk voorwerp onder de stoelen vooraan.

6

INFORMATIE OVER DE AUTO

Identificatieplaatjes auto

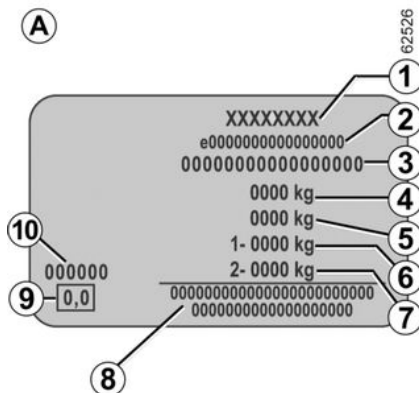
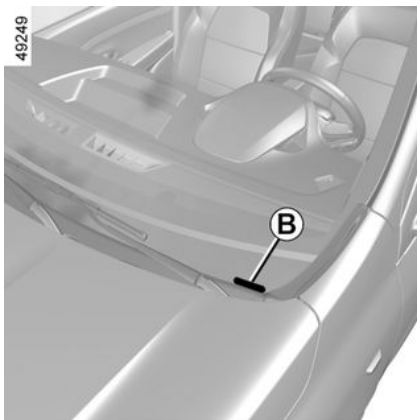

5 MTR (Max. toegelaten treinmassa; volledig belaste auto, met aanhangwagen)

6 MMTA Max. toegelaten massa gemeten onder de vooras.

7 MMTA max. toegelaten massa gemeten onder de achteras

8 Gereserveerd voor zakelijke of aanvullende inschrijvingen.

9 Dieseluitstoot.

Afhankelijk van de auto vindt u deze informatie niet op het plaatje van de fabrikant, maar op het label met de rookcapaciteit van de motor → 134.

10 Laknummer (kleurcode).

Vermeld de gegevens op het plaatje A in alle correspondentie of bestellingen.

De aanwezigheid en de plaats van de informatie zijn afhankelijk van de auto.

Plaat van de fabrikant A

1 Naam van de fabrikant.

2 Nummer van communautair ontwerp of registratienummer.

3 Identificatienummer.

Deze informatie vindt u terug bij markering B.

4 MMAC (Max. toegelaten totaalmassa).

INFORMATIE OVER DE AUTO

Technische informatie voor de hulpdiensten

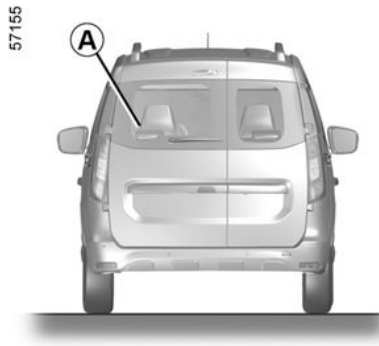

Identificatieplaatje en gegevens van de motor

Identificatie van de motor

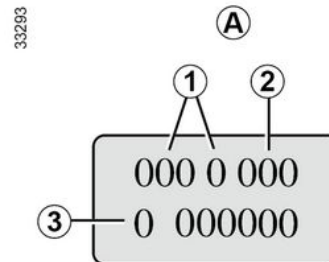

Opmerking: auto's zonder achterraut hebben alleen het label aan de voorkant.

De motoridentificatiegegevens in zone A moeten bij correspondentie en bij het bestellen van onderdelen altijd worden vermeld.

(de plaats is afhankelijk van het motortype)

1. Motortype.
2. Indicenummer van de motor.
3. Serienummer van de motor.

De QR Code op het label **A** geeft hulpverleners via een tablet of smartphone direct toegang tot de technische informatie die nodig is bij een ongeval.

Zorg dat sticker **A** altijd aanwezig en zichtbaar is, zowel op de voorruit als de achterraut.



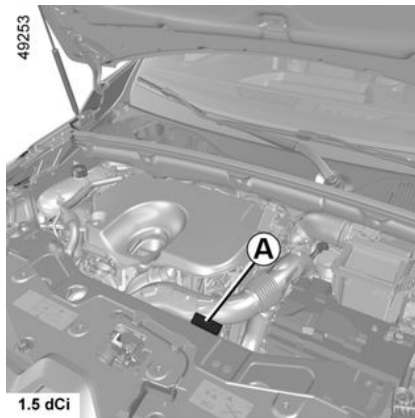
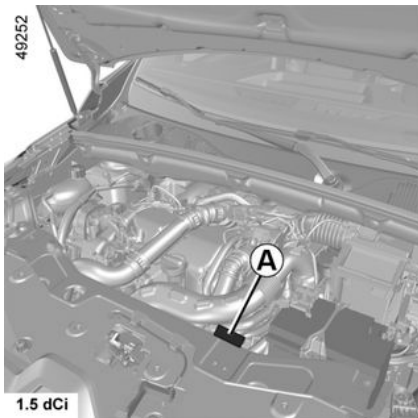
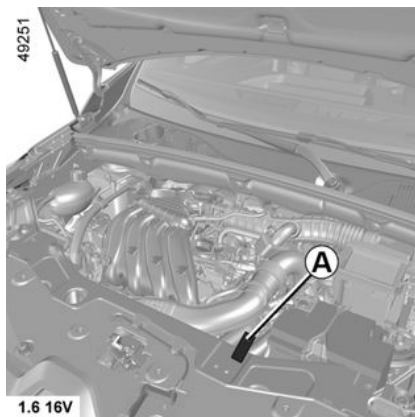
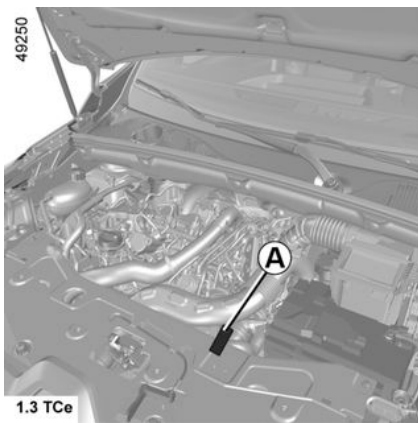

Elke wijziging of beschadiging maakt toegang tot de informatie onmogelijk.

INFORMATIE OVER DE AUTO



INFORMATIE OVER DE AUTO

gegevens van de motor

Uitvoeringen	1.3 TCe	1,6 16V	1.5 dCi
Type van de motor (zie motorplaatje)	H5Ht	H4M	K9Kt
Cilinderinhoud (cm³)	1 332	1 598	1 461
Soort brandstof Octaangetal	Benzine Het is van essentieel belang loodvrije benzine te gebruiken met een octaangetal dat overeenkomt met het octaangetal dat is aangegeven op het etiket dat op de tankklep → 120 is aangebracht.		Diesel De sticker in de tankdopklep geeft aan welke brandstoffen toegestaan zijn.
Brandstof die voldoet aan de Europese norm en die compatibel is met de motoren van auto's verkocht in Europa (neem voor andere gevallen contact op met een merkdealer).	 E5 Loodvrije benzine die voldoet aan de norm EN 228 bevat tot 5% ethanol.	 E10 Loodvrije benzine die voldoet aan de norm EN 228 bevat tot 10% ethanol.	 B7 Dieselbrandstof die voldoet aan de norm EN 590 bevat tot 7% methylester vetzuur.
			 B10 Dieselbrandstof die voldoet aan de norm EN 16734 bevat tot 10% methylester vetzuur.
			 XTL Parafome dieselbrandstof die voldoet aan de norm EN 15940 bevat tot 7% methylester vetzuur.

INFORMATIE OVER DE AUTO

Uitvoeringen	1.3 TCe	1.6 16V	1.5 dCi
Type van de motor (zie motorplaatje)	H5Ht	H4M	K9Kt
Cilinderinhoud (cm³)	1 332	1 598	1 461
Bougies	Gebruik uitsluitend de voor uw motor voorgeschreven bougietypes. Het type staat aangegeven op een sticker in de motorruimte. Als dat niet zo is, neemt u contact op met een merkdealer. Montage van een niet voorgeschreven bougietype kan tot ernstige motorschade leiden.		—

INFORMATIE OVER DE AUTO

Afmetingen (in meters)

Bestelwagenuitvoering

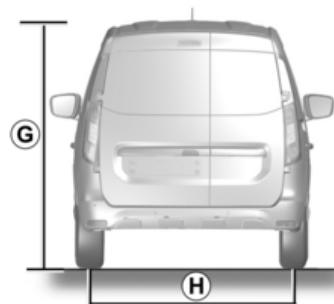
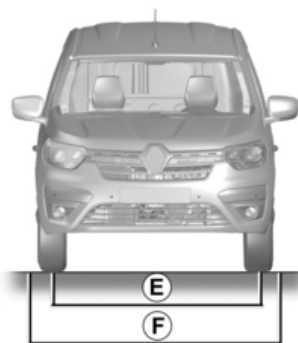
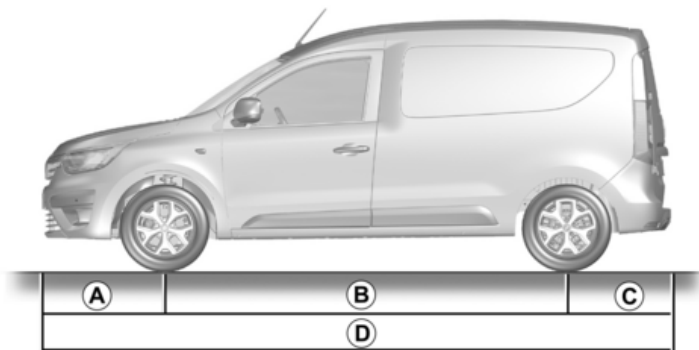

49240

7

INFORMATIE OVER DE AUTO

	Bestelwagenuitvoering
A	0.851
B	2.812
C	0.730
D	4.393
E	1.488
F	1.883 tot 2.079 – 1,883 met ingeklapte buitenspiegels; – 2,079 met uitgeklapte buitenspiegels.
G	1,811 tot 1,850 onbelast, met of zonder dakdragers
H	1.491

INFORMATIE OVER DE AUTO

Break uitvoering

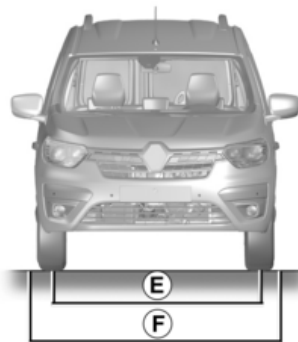
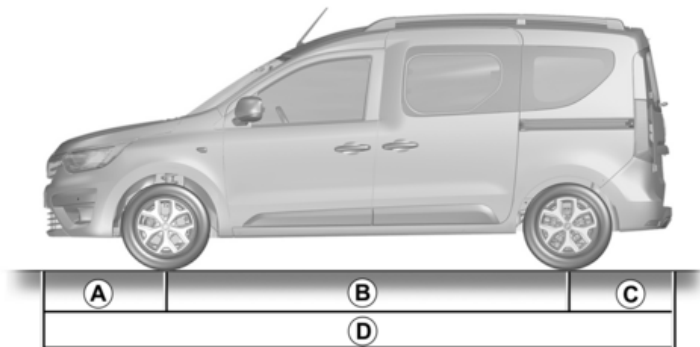

49199

7

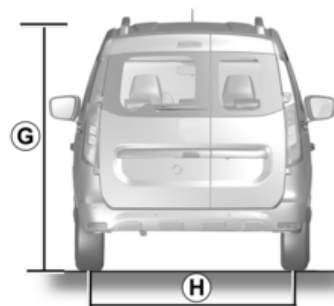

INFORMATIE OVER DE AUTO

	Break uitvoering
A	0.851
B	2.812
C	0.730
D	4.393
E	1.488
F	1.883 tot 2.079 – 1,883 met ingeklapte buitenspiegels; – 2,079 met uitgeklapte buitenspiegels.
G	1,804 tot 1,842 onbelast, met of zonder dakdragers
H	1.491

INFORMATIE OVER DE AUTO

Massa's (in Kg)

De aangegeven gewichten zijn van de basisuitvoering zonder opties: zij variëren naargelang de uitrusting van uw auto. Ga naar een merkdealer.

Bestelwagenuitvoering	
Max. toegelaten totaal massa (MMAC) Max. toegelaten massa (MMTA) Max. toegelaten trein massa (MTR)	Gewichten aangegeven op de plaat van de fabrikant → 263.
Aanhangwagen massa geremd*	wordt verkregen door berekening: MTR- MMAC
Aanhangwagen massa ongeremd*	620
Maximale kogeldruk op trekhaak*	75
Toegelaten dakbelasting op dragers	80 (met inbegrip van de dragende delen)

* Trekgewicht (trekken van een caravan, boot, enz.)

Het trekken van een aanhangwagen is verboden wanneer de berekening MTR - MMAC gelijk is aan nul (of niet wordt aangegeven of wanneer de MTR gelijk is aan (0) of niet is vermeld op de plaat van de fabrikant.

- Respecteer de in het land geldende wettelijke sleepvoorschriften. Laat uw merkdealer een trekhaak monteren en de bedrading van de auto aanpassen.
- In geval van een auto met aanhanger, **mag de max. toegelaten trein massa (auto + aanhanger) nooit overschreden worden**. Toch is toegestaan:
 - achterzijde MMTA overschreden met maximaal 15%,
 - een overschrijding van MMAC tot 10% of 100 kg (tot de eerste van deze twee waarden is bereikt).

In beide gevallen is de maximumsnelheid van de combinatie 80 km/u en moet de bandenspanning worden verhoogd met 0,2 bar (3 psi).

- Het motorvermogen neemt af naarmate u hoger in de bergen rijdt. Wij adviseren u de maximale belasting met 10 % per 1 000 meter stijging te verminderen.

INFORMATIE OVER DE AUTO

De aangegeven gewichten zijn van de basisuitvoering zonder opties: zij variëren naargelang de uitrusting van uw auto. Ga naar een merkdealer.

Break uitvoering	
Max. toegelaten totaal massa (MMAC) Max. toegelaten massa (MMTA) Max. toegelaten trein massa (MTR)	Gewichten aangegeven op de plaat van de fabrikant → 263.
Aanhangwagen massa geremd*	wordt verkregen door berekening: MTR - MMAC
Aanhangwagen massa ongeremd*	645
Maximale kogeldruk op trekhaak*	75
Toegelaten dakbelasting op dragers	80 (met inbegrip van de dragende delen)

*Tregewicht (trekken van een caravan, boot, enz.)

Het trekken van een aanhangwagen is verboden wanneer de berekening $MTR - MMAC$ gelijk is aan nul (of niet wordt aangegeven of wanneer de MTR gelijk is aan (0) of niet is vermeld op de plaat van de fabrikant.

– Respecteer de in het land geldende wettelijke sleepvoorschriften. Laat uw merkdealer een trekhaak monteren en de bedrading van de auto aanpassen.

– In geval van een auto met aanhanger, **mag de max. toegelaten trein massa (auto + aanhanger) nooit overschreden worden**. Toch is toegestaan:

– achterzijde MMTA overschreden met maximaal 15%,

– een overschrijding van MMAC tot 10% of 100 kg (tot de eerste van deze twee waarden is bereikt).

In beide gevallen is de maximumsnelheid van de combinatie 100 km/u en moet de bandenspanning worden verhoogd met 0,2 bar (3 psi).

– Het motorvermogen neemt af naarmate u hoger in de bergen rijdt. Wij adviseren u de maximale belasting met 10 % per 1 000 meter stijging te verminderen.

ONDERDELEN EN REPARATIES

De originele onderdelen worden met de grootste zorg ontwikkeld en gecontroleerd. Zij voldoen dan ook aan dezelfde kwaliteitsnormen als de onderdelen die in de fabriek worden gebruikt.

Door het gebruik van de originele onderdelen houdt u de prestaties van uw auto optimaal. Bovendien zijn reparaties die uitgevoerd zijn door een merkdealer met originele onderdelen gegarandeerd volgens de voorwaarden die achter op de reparatieopdracht staan.

ONDERHOUDSCOUPONS

VIN:

Datum:	Km:	Factuurnr.:	Toelichting/diversen
Type werkzaamheden: Onderhoudsbeurt <input type="checkbox"/> <input type="checkbox"/>		Stempel	
Plaatwerkcontrole: OK <input type="checkbox"/> Niet OK* <input type="checkbox"/>			
Datum:	Km:	Factuurnr.:	Toelichting/diversen
Type werkzaamheden: Onderhoudsbeurt <input type="checkbox"/> <input type="checkbox"/>		Stempel	
Plaatwerkcontrole: OK <input type="checkbox"/> Niet OK* <input type="checkbox"/>			
Datum:	Km:	Factuurnr.:	Toelichting/diversen
Type werkzaamheden: Onderhoudsbeurt <input type="checkbox"/> <input type="checkbox"/>		Stempel	
Plaatwerkcontrole: OK <input type="checkbox"/> Niet OK* <input type="checkbox"/>			

*Zie specifieke pagina

ONDERHOUDSCOUPONS

VIN:

Datum:	Km:	Factuurnr.:	Toelichting/diversen
Type werkzaamheden: Onderhoudsbeurt <input type="checkbox"/> <input type="checkbox"/>	Stempel		
Plaatwerkcontrole: OK <input type="checkbox"/> Niet OK* <input type="checkbox"/>			
Datum:	Km:	Factuurnr.:	Toelichting/diversen
Type werkzaamheden: Onderhoudsbeurt <input type="checkbox"/> <input type="checkbox"/>	Stempel		
Plaatwerkcontrole: OK <input type="checkbox"/> Niet OK* <input type="checkbox"/>			
Datum:	Km:	Factuurnr.:	Toelichting/diversen
Type werkzaamheden: Onderhoudsbeurt <input type="checkbox"/> <input type="checkbox"/>	Stempel		
Plaatwerkcontrole: OK <input type="checkbox"/> Niet OK* <input type="checkbox"/>			

*Zie specifieke pagina

7

ONDERHOUDSCOUPONS

VIN:

Datum:	Km:	Factuurnr.:	Toelichting/diversen
Type werkzaamheden: Onderhoudsbeurt <input type="checkbox"/> <input type="checkbox"/>		Stempel	
Plaatwerkcontrole: OK <input type="checkbox"/> Niet OK* <input type="checkbox"/>			
Datum:	Km:	Factuurnr.:	Toelichting/diversen
Type werkzaamheden: Onderhoudsbeurt <input type="checkbox"/> <input type="checkbox"/>		Stempel	
Plaatwerkcontrole: OK <input type="checkbox"/> Niet OK* <input type="checkbox"/>			
Datum:	Km:	Factuurnr.:	Toelichting/diversen
Type werkzaamheden: Onderhoudsbeurt <input type="checkbox"/> <input type="checkbox"/>		Stempel	
Plaatwerkcontrole: OK <input type="checkbox"/> Niet OK* <input type="checkbox"/>			

*Zie specifieke pagina

ONDERHOUDSCOUPONS

VIN:

Datum:	Km:	Factuurnr.:	Toelichting/diversen
Type werkzaamheden: Onderhoudsbeurt <input type="checkbox"/> <input type="checkbox"/>		Stempel	
Plaatwerkcontrole: OK <input type="checkbox"/> Niet OK* <input type="checkbox"/>			
Datum:	Km:	Factuurnr.:	Toelichting/diversen
Type werkzaamheden: Onderhoudsbeurt <input type="checkbox"/> <input type="checkbox"/>		Stempel	
Plaatwerkcontrole: OK <input type="checkbox"/> Niet OK* <input type="checkbox"/>			
Datum:	Km:	Factuurnr.:	Toelichting/diversen
Type werkzaamheden: Onderhoudsbeurt <input type="checkbox"/> <input type="checkbox"/>		Stempel	
Plaatwerkcontrole: OK <input type="checkbox"/> Niet OK* <input type="checkbox"/>			

7

*Zie specifieke pagina

ONDERHOUDSCOUPONS

VIN:

Datum:	Km:	Factuurnr.:	Toelichting/diversen
Type werkzaamheden: Onderhoudsbeurt <input type="checkbox"/> <input type="checkbox"/>		Stempel	
Plaatwerkcontrole: OK <input type="checkbox"/> Niet OK* <input type="checkbox"/>			
Datum:	Km:	Factuurnr.:	Toelichting/diversen
Type werkzaamheden: Onderhoudsbeurt <input type="checkbox"/> <input type="checkbox"/>		Stempel	
Plaatwerkcontrole: OK <input type="checkbox"/> Niet OK* <input type="checkbox"/>			
Datum:	Km:	Factuurnr.:	Toelichting/diversen
Type werkzaamheden: Onderhoudsbeurt <input type="checkbox"/> <input type="checkbox"/>		Stempel	
Plaatwerkcontrole: OK <input type="checkbox"/> Niet OK* <input type="checkbox"/>			

*Zie specifieke pagina

ONDERHOUDSCOUPONS

VIN:

Datum:	Km:	Factuurnr.:	Toelichting/diversen
Type werkzaamheden: Onderhoudsbeurt <input type="checkbox"/> <input type="checkbox"/>	Stempel		
Plaatwerkcontrole: OK <input type="checkbox"/> Niet OK* <input type="checkbox"/>			
Datum:	Km:	Factuurnr.:	Toelichting/diversen
Type werkzaamheden: Onderhoudsbeurt <input type="checkbox"/> <input type="checkbox"/>	Stempel		
Plaatwerkcontrole: OK <input type="checkbox"/> Niet OK* <input type="checkbox"/>			
Datum:	Km:	Factuurnr.:	Toelichting/diversen
Type werkzaamheden: Onderhoudsbeurt <input type="checkbox"/> <input type="checkbox"/>	Stempel		
Plaatwerkcontrole: OK <input type="checkbox"/> Niet OK* <input type="checkbox"/>			

*Zie specifieke pagina

7

PLAATWERKCONTROLE

De garantie blijft alleen van kracht na de reparatie die hieronder staat aangegeven.

VIN:

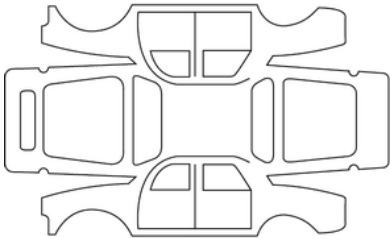
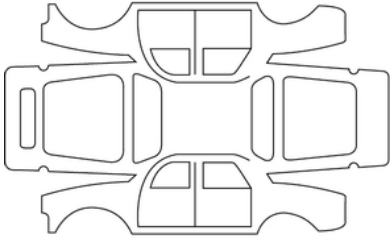
Datum reparatie:		Stempel
Uit te voeren plaatwerkreparatie:		
Datum reparatie:		Stempel
Reparatie nodig van:		

PLAATWERKCONTROLE

De garantie blijft alleen van kracht na de reparatie die hieronder staat aangegeven.

VIN:

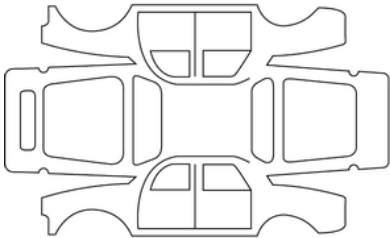
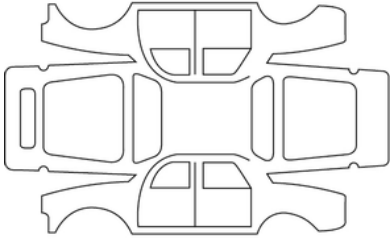
Datum reparatie:		Stempel
Uit te voeren plaatwerkreparatie:		
Datum reparatie:		Stempel
Reparatie nodig van:		

7

PLAATWERKCONTROLE

De garantie blijft alleen van kracht na de reparatie die hieronder staat aangegeven.

VIN:

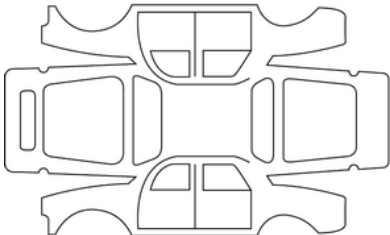
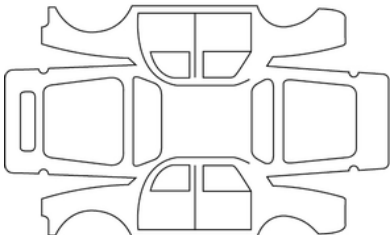
Datum reparatie:		Stempel
Uit te voeren plaatwerkreparatie:		
Datum reparatie:		Stempel
Reparatie nodig van:		

PLAATWERKCONTROLE

De garantie blijft alleen van kracht na de reparatie die hieronder staat aangegeven.

VIN:

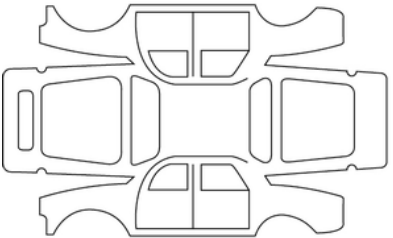
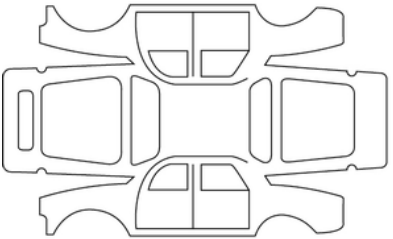
Datum reparatie:		Stempel
Uit te voeren plaatwerkreparatie:		
Datum reparatie:		Stempel
Reparatie nodig van:		

7

PLAATWERKCONTROLE

De garantie blijft alleen van kracht na de reparatie die hieronder staat aangegeven.

VIN:

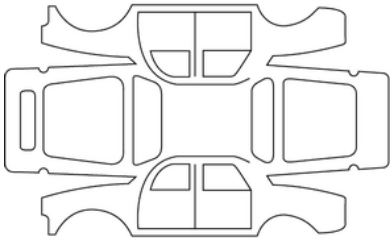
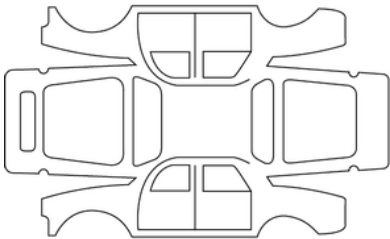
Datum reparatie:		Stempel
Uit te voeren plaatwerkreparatie:		
Datum reparatie:		Stempel
Reparatie nodig van:		

PLAATWERKCONTROLE

De garantie blijft alleen van kracht na de reparatie die hieronder staat aangegeven.

VIN:

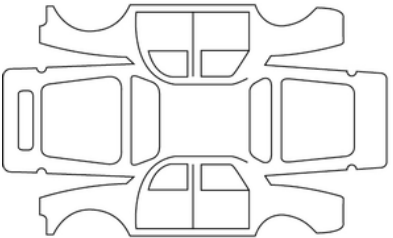
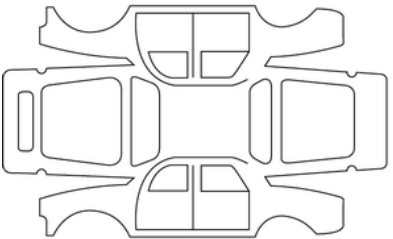
Datum reparatie:		Stempel
Uit te voeren plaatwerkreparatie:		
Datum reparatie:		Stempel
Reparatie nodig van:		

7

PLAATWERKCONTROLE

De garantie blijft alleen van kracht na de reparatie die hieronder staat aangegeven.

VIN:

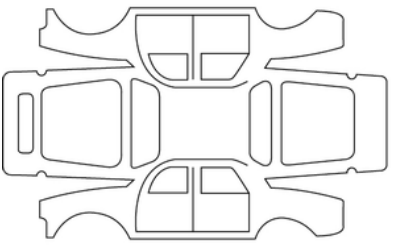
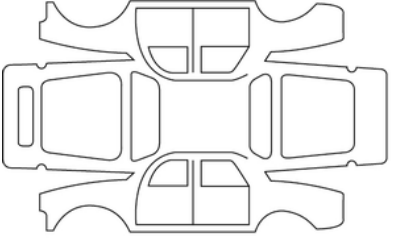
Datum reparatie:		Stempel
Uit te voeren plaatwerkreparatie:		
Datum reparatie:		Stempel
Reparatie nodig van:		

ALFABETISCHE INHOUDSOPGAVE

A

Aansteker, [193](#)
Aanvullende veiligheidsvoorzieningen, [56](#)
AANVULLENDE VEILIGHEIDSVORZIENINGEN VOORIN, [49](#)
ABS, [148](#)
Accessoireaansluiting, [193](#)
Accu., [214](#)
Accu: storing, [237](#)
ACHTERBANK, [40](#)
Achterlichten (vervangen van lampen), [242](#)
Achterruit ontdooien, [118](#)
Achterruit ontdooien/ontwasemen, [183](#)
Achterstoelen: gebruiksmogelijkheden, [40](#)
Achteruitrijcamera, [157](#), [172](#)
Achteruitrijradar, [167](#)
Afstandsbediening/sleutel: batterijen, [22](#)
Afstandsbediening voor centrale portiervergrendeling, [21](#)
Afstellen van het stuurwiel, [105](#)
Airbag, [49](#), [54](#), [56](#), [64](#), [74](#)
Airbag : inschakelen van de passagiersairbag voor, [81](#)
Airbag : uitschakelen van de passagiersairbag voorin, [81](#)
Airbag opblaasbaar kussen, [49](#), [54](#), [56](#)
Airbags : kinderveiligheid, [81](#)
Airco: informatie en tips voor gebruik, [185](#)
Antiblokkeersysteem: ABS, [148](#)
Asbak, [193](#)
Asbakken, [193](#)
Autogordels, [44](#), [44](#), [49](#), [54](#), [56](#), [64](#), [74](#)

B

Bagage-afdekplaat, [200](#)
Bagageruimte, [201](#)
Banden, [145](#), [220](#), [220](#), [223](#)
Banden oppompen, [223](#)
Batterij (afstandsbediening), [22](#)
Batterijen van afstandsbediening voor portiervergrendeling, [22](#)
Bediening bij het stuurwiel, [187](#)
Bedieningsorganen, [84](#)
Berichten op het instrumentenpaneel, [88](#)
Bescherming tegen corrosie, [216](#)
Bevestigingsmiddelen anders dan autogordels, [49](#), [54](#), [56](#)
Bevestigingsmiddelen voor kinderen, [57](#), [57](#), [64](#), [64](#), [74](#), [74](#), [81](#)
Bevestigingssysteem voor kind, [57](#), [64](#), [74](#), [81](#)
Bijzonderheden van benzine-uitvoeringen, [136](#)
Bijzonderheden van dieselmotoren, [134](#)
Binnenlicht, [190](#)
binnenverlichting, [190](#)
Binnenverlichting: vervangen van een lamp, [244](#)
boordcomputer, [88](#)
Brandstof: tips voor zuinig rijden, [141](#)
Brandstofbesparing, [141](#)
Brandstoftank, [120](#)
Brandstofverbruik, [141](#), [141](#)
Buitenverlichting, [108](#), [240](#)

C

CLAXON EN LICHTSIGNALLEN, [113](#)

ALFABETISCHE INHOUDSOPGAVE

Controle-/waarschuingslampjes, [88](#), [99](#), [101](#)
Controlesysteem bandenspanning, [145](#)

D

Dakdragerrek, [204](#)
Dakdragers, [204](#)
De gereedschappen, [228](#)
De motor in stand-by zetten, [130](#)
Display, [99](#)
Dodehoek: waarschuwing, [154](#)
Dodehoekwaarschuwing, [154](#)
Dop van brandstoftank, [120](#)
Dop van reagenstank, [123](#)
Draadloze lader: Inductieladen, [187](#), [195](#)

E

Elektrische ruiten, [189](#)
Emissiebeheersingstips, [140](#), [140](#)
Energieverbruik, [99](#)
ESC: elektronisch stabiliteitsprogramma, [148](#)

F

Filter: roetfilter, [134](#), [136](#)
Fittingen, [195](#)
Foutopsporing: batterij, [237](#)
Functie Stop and Start, [130](#)

G

gegevens van de motor, [264](#)
Geïntegreerde bediening van handsfree telefoon, [187](#)
Geluidsoproep, [113](#)
Geluidssignaal, [113](#)
Groothoek spiegel, [106](#)

H

handrem, [133](#)
Het voertuig optillen: een wiel verwisselen, [233](#)
Hoofdsteun achter, [39](#)
Hoofdsteunen, [39](#)
Hulp bij weggrijden op een helling, [148](#)

I

Identificatie van de motor, [264](#)
Inrijden, [127](#)
Inschakelen achteruitversnelling, [133](#)
Instellingen rijpositie, [44](#)
Instellingen van de voorstoelen, [33](#), [36](#)
Instrumentenpaneel, [88](#), [88](#), [99](#), [99](#), [100](#), [101](#), [101](#), [108](#)
Isofix, [74](#)

K

Katalysator, [136](#)
Kinderen, [64](#), [74](#)
Kinderveiligheid, [21](#), [57](#), [64](#), [74](#), [81](#)

ALFABETISCHE INHOUDSOPGAVE

Kinderzitje, hoogteverstelling, [57](#)
Kinderzitjes, [57](#), [62](#), [64](#), [74](#)
Klok, [100](#), [100](#)
Koelvloeistof, [211](#)
koplampen, [108](#)
Koplampen, [240](#)
Koplampen vervangen, [240](#), [240](#)

L

Lakwerk onderhoud, [216](#)
Lampen vervangen, [240](#), [240](#), [240](#), [241](#), [241](#), [241](#), [242](#), [242](#), [244](#),
[244](#), [244](#)
Lekke band, [229](#)
Lekke band: reservewiel, [229](#)
Lichten: alarmknipperlichten, [113](#)
Lichten: mistlichten, [241](#)
Lichtoproep, [113](#)
Lichtsignalen, [108](#)
Luchtventilatie, [182](#)

M

Make-up spiegels, [192](#)
Milieu, [139](#)
Mistkoplampen, [241](#)
Mistlichten voor, [241](#)
Montage van het kinderzitje, [62](#)
Motorkap, [206](#)
Motorolie, [207](#)

Multimedia-uitrusting, [187](#), [255](#)

N

Navigatie, [187](#)
Navigatiesysteem., [187](#)
Niveaus: koelvloeistof, [211](#)
Noodstop, [148](#)
Noodstopbekrachtiging, [148](#)

O

Oliepeil van de motor., [207](#)
Onderhoud, [140](#)
Onderhoud: carrosserie, [216](#)
Onderhoud: filters, [212](#)
Onderhoud: interieurbekleding, [218](#)
Onderhoud: mechanisch, [206](#)
Onderhoud van de bekleding, [218](#)
Ontgrendelen van de portieren, [29](#)
Opbergruimte, [195](#)
Opbergruimtes/indeling: interieur, [195](#)
Op de voorplaats(en), [33](#), [36](#)

P

Parkeerhulp, [167](#), [172](#)
Parkeerrem, [138](#)
Pechhulp accu, [237](#)
Peilen., [206](#), [212](#)
Plaatsen achter, [39](#)

ALFABETISCHE INHOUDSOPGAVE

Pompset voor de banden, [227](#)
Portieren, [25](#), [29](#), [31](#)
Portieren en kleppen, [25](#), [31](#)
Portieren openen, [25](#)
Portieren sluiten, [25](#)
Portieren vergrendelen, [21](#), [29](#)
portieren vergrendelen/ontgrendelen, [29](#)
Praktische tips, [252](#)

R

Radio, [187](#), [255](#)
Radio inbouwen, [255](#), [255](#)
Reagens: bijvullen, [123](#)
Reagens (tank), [123](#)
Reagenskwaliteit, [123](#)
Reagenstank, [123](#)
Reiniging: binnenkant van het voertuig, [218](#)
Reservewiel, [220](#), [229](#)
Rijden, [128](#), [134](#), [136](#), [141](#), [148](#), [160](#), [163](#), [167](#)
Rijtips, [141](#)
Ruime opbergruimte, [195](#)
Ruitensproeier, [114](#), [118](#)
Ruitenwischerbladen, [250](#)
Ruitenwischerbladen: vervanging, [250](#)
Ruitenwischerblad voor, [250](#)
Ruitenwissers, [114](#), [118](#), [250](#)

S

Schakelen, [133](#)
Scheidingsschot, [38](#)
SCR: selectieve katalysator, [123](#)
Sleutel/afstandsbediening, [20](#)
Sleutel/FM-afstandsbediening: gebruik, [21](#)
Sleutels, [20](#), [21](#)
Snelheidsbegrenzer, [160](#)
Snelheidsregelaar - snelheidsbegrenzer, [160](#), [163](#)
Spiegels, [106](#)
Spots, [190](#)
Starten van de motor, [128](#), [128](#), [130](#)
Startschakelaar, [127](#)
stilzetten van de motor, [128](#)
Stoelverwarming, [33](#), [36](#)
Stoppen en Starten, [130](#)
Stuurbevoegdheid, [105](#), [105](#)

T

Tafeltje, [195](#)
Tanken van brandstof, [120](#)
Telefoon, [187](#)
Temperatuurregeling, [185](#)
Toegang tot de motorruimte, [206](#)
Toevoegmiddel (reagens), [123](#)
TRACTIECONTROLE: ASR, [148](#)
Tractiecontrole - extra grip, [148](#)

ALFABETISCHE INHOUDSOPGAVE

U

Uitschakelen passagiersairbag voorin, [81](#)
Uw bandenspanning, [145](#), [223](#)

V

Veiligheid inzittenden: airbag passagier voor, [81](#)
Veiligheidsvoorzieningen bescherming zijkant, [54](#)
Ventilatie, [182](#), [185](#)
Ventilatie airco, [183](#)
Ventilatie-roosters, [180](#), [182](#)
Vergrendeling op afstand, [20](#)
Verlichting: interieur, [190](#)
Verlichting: lampen vervangen, [240](#)
VERLICHTING EN SIGNALLEN, [108](#)
Versnellingshendel., [133](#)
Versnellingschakelaar, [133](#)
Verstellen van de voorstoelen, [33](#), [36](#)
Vervangen van de ruitenwischerbladen voor, [250](#)
Vervoer van bagage, [201](#)
Vervoer van kinderen, [57](#), [64](#), [74](#), [81](#)
Verwarming, [180](#), [182](#), [183](#), [183](#), [183](#), [185](#), [185](#), [185](#)
Verwarming en airconditioning, [180](#), [183](#)
Volume van additief tank, [123](#)
Volume van de brandstoftank, [120](#), [120](#)
Volume van reagentank, [123](#)

W

Waarschuwinglampjes instrumentenpaneel, [88](#)

Waarschuwingssignaal, [113](#)
Wegrijden, [128](#)
Wieldoppen – Wiel, [235](#)
Wissen, [216](#)

Z

Zekeringen, [252](#)
Zijruiten, [189](#)
Zonnekleppen, [192](#)
Zonwering, zonneklep, [192](#)
Zuinig rijden, [101](#), [141](#)



RENAULT S.A.S. SOCIÉTÉ PAR ACTIONS SIMPLIFIÉE AU CAPITAL DE 533 941 113 € / 122-122 BIS, AVENUE DU GENERAL LECLERC
92100 BOULOGNE-BILLANCOURT R.C.S. NANTERRE 780 129 987 — SIRET 780 129 987 03591 / renaultgroup.com

NU 1397-9 – 77 11 416 133 – 05/2024 – Edition néerlandaise



7711416133

