

MASTER

autohandleiding





Welkom aan boord van uw auto

Dit **instructieboekje** bevat de benodigde informatie waarmee u:

- uw auto goed leert kennen zodat u alle functies en technische mogelijkheden ten volle kunt benutten.
- de prestaties optimaal kunt houden door het opvolgen van eenvoudige maar uitgebreide adviezen voor regelmatig onderhoud.
- kleine storingen waarvoor geen specialist nodig is, zelf snel kunt verhelpen.

Neemt u even de tijd om deze handleiding door te nemen en vertrouwd te raken met de informatie en richtlijnen die zij bieden over de functies en nieuwe elementen van uw auto. Als sommige punten nog onduidelijk zijn, willen de technici van onze dealers u graag alle verdere informatie geven.

De volgende symbolen bieden begeleiding:

 en  Deze zijn zichtbaar op de auto en geven aan dat u de handleiding moet raadplegen voor informatie en/of beperkingen op handelingen met betrekking tot de uitrusting van uw auto.

→ Overal in de handleiding verwijst een overdracht naar een pagina.



dit duidt overal in het instructieboekje op een risico, een gevaar of een veiligheidsadvies.

Dit boekje is tot stand gekomen aan de hand van de technische gegevens die op het moment van samenstelling van dit boekje bekend waren. **In de gids "Hoofdpunten" staan alle mogelijke uitrustingen (standaard of optioneel) van dit model beschreven, de aanwezigheid ervan in de auto is afhankelijk van de uitvoering, de gekozen opties en het land van aflevering.**

Deze handleiding kan ook informatie bevatten over onderdelen die pas op een later tijdstip zullen worden toegepast. De schema's in de gebruikershandleiding dienen enkel als voorbeelden.

Wij wensen u een goede reis in uw auto.

Vertaald uit het Frans. Gehele of gedeeltelijke nadruk of vertaling is verboden zonder schriftelijke toestemming van de constructeur van de auto.

INHOUD

Welkom aan boord van uw auto	4	Rijden	184
Buitenkant.....	4	Inrijden	184
Interieur.....	6	Starten, Stoppen van de motor.....	185
Bestuurderspositie	8	Versnellingschakelaar	190
Rijhulpsystemen	10	Bijzonderheden versies met dieselmotor.....	194
Veiligheid in de auto	12	Parkeerrem	198
Een auto identificeren - etiketten	14	Milieu	200
De motorruimte (periodiek onderhoud).....	16	Tips voor onderhoud en minder luchtverontreiniging ..	202
pechhulp	20	Tips voor het rijden, zuinig rijden.....	203
Ken uw auto	22	Waarschuwing bij verlies van bandenspanning.....	211
Auto E-Tech 100% electric (EV)	22	Correctiemiddelen en -hulpmiddelen voor de bestuurder	215
Sleutel, afstandsbediening	44	Extra rijhulpmiddelen	220
Portieren en kleppen	52	Snelheidsbegrenzer.....	266
Op de voorplaats(en).....	62	Snelheidsregelaar.....	269
Plaatsen achter.....	67	Parkeerhulp	273
Autogordels.....	69	Noodoproep	283
Extra veiligheidsvoorzieningen	78	Uw comfort	286
Kinderveiligheid	87	Ventilatieroosters, verwarming en airconditioning	286
Kinderzitjes	91	Multimedia-uitrusting	304
Kinderveiligheid: de passagiersairbag voorin uitschakelen, inschakelen.....	116	Uitrusting interieur.....	306
Bedieningsorganen.....	118	Opbergruimte, indeling interieur	311
boordcomputer.....	128	Transport van goederen	317
Controleen waarschuwingslampjes	149	Onderhoud	321
Stuurinrichting.....	156	Toegang tot de motor, niveaus	321
Beeld achterkant.....	157	Accu.....	331
Verlichting en signalisatie	162	Reinigen.....	333
CLAXON EN LICHTSIGNALEN	167	Praktische tips	337
Ruitenwissers	168	Banden	337
Brandstoftank.....	172	pechhulp	357
Reagenstank.....	175		

INHOUD

Koplampen, lampen: vervangen van een lamp	362
Ruitenwisserbladen: vervanging.....	367
Zekeringen.....	369
Radio inbouwen	373
Accessoires installeren en gebruiken	374
Storingen	376
Technische gegevens.....	384
Informatie over de auto.....	384
ONDERDELEN EN REPARATIES	392
onderhoudscoupons	393
Plaatwerkcontrole	399

BUITENKANT

1

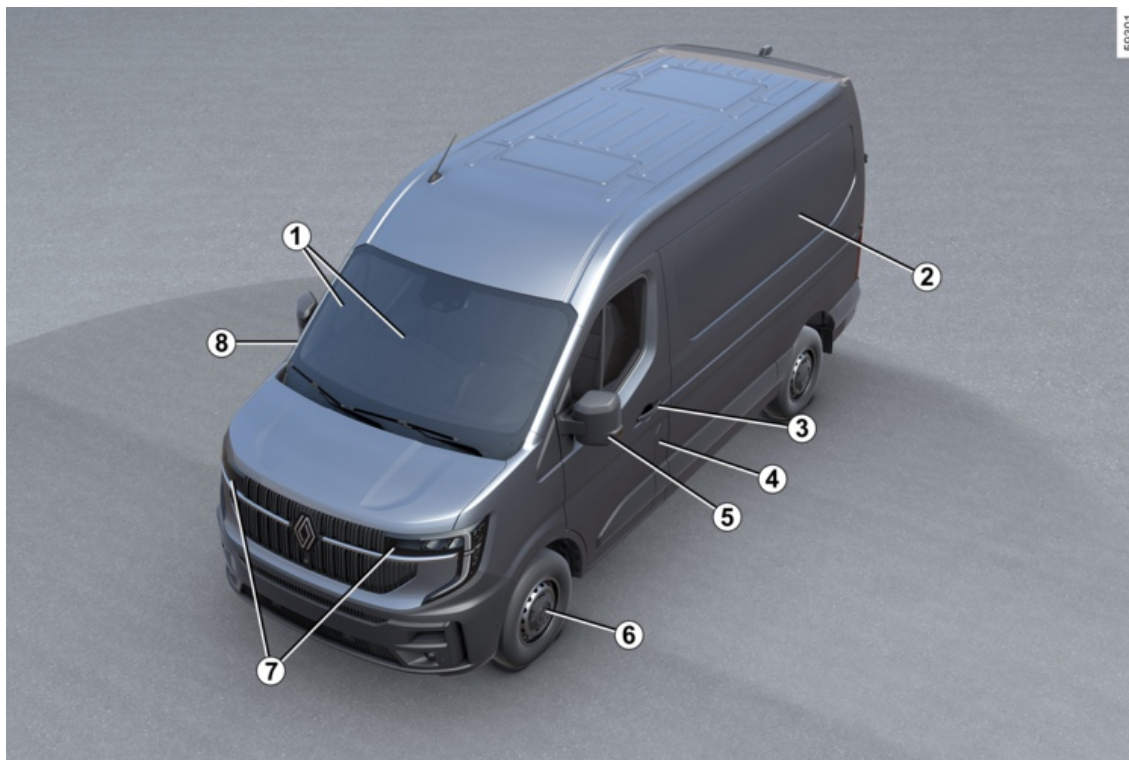

BUITENKANT

1. Elektrische ruitbediening → 306

Ruitenwischer(s) → 306

Ontwasemen → 292 → 298

2. Onderhoud van de carrosserie → 333

3. Sleutel/afstandsbediening → 44

Portieren ver-/ontgrendelen → 44

4. Brandstofklep voor verbrandingsversie



Tanken van brandstof → 172

5. Spiegels → 157 → 158

6. Banden → 337

7. Verlichting: werking → 162

Verlichting: vervangen → 362

8. Laadklep voor elektrische versie



Opladen → 28

INTERIEUR

1

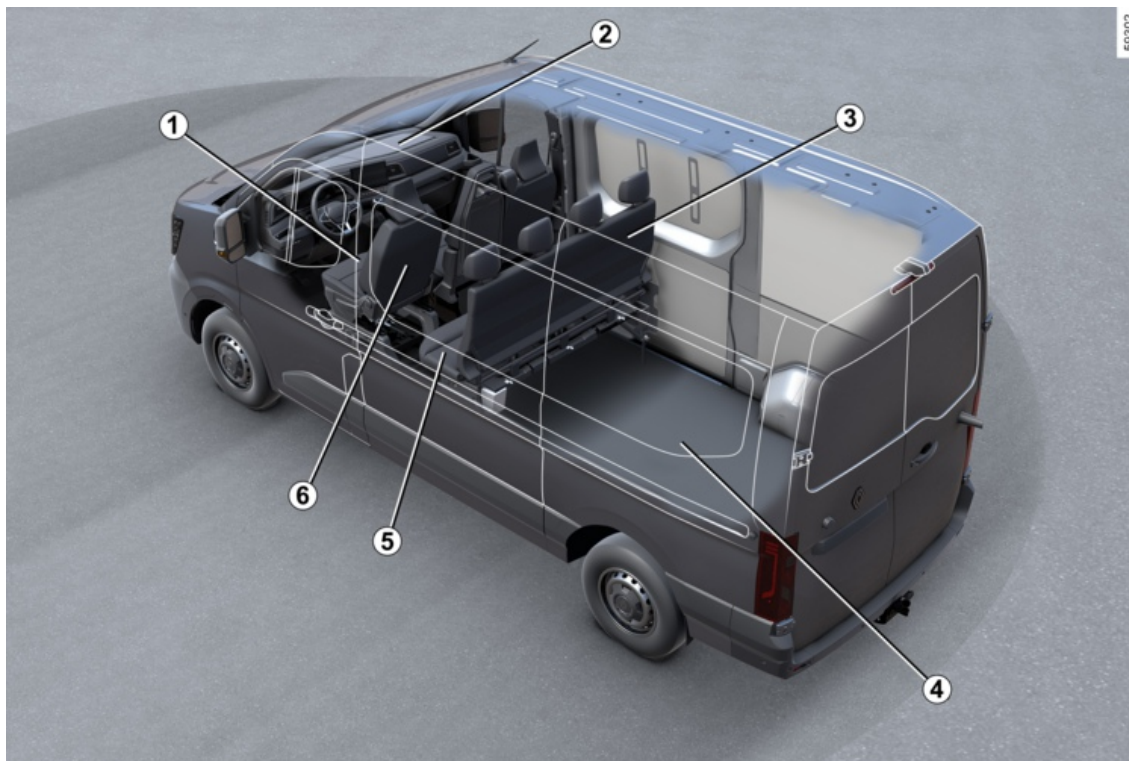

INTERIEUR

1. Uw rijpositie aanpassen → **69**
2. Opbergruimtes/indeling interieur → **311**
3. Achterbank → **67**
Hoofdsteun achter → **67**
4. Vervoer van voorwerpen → **317**
5. Kinderveiligheid → **87**
6. Hoofdsteunen voor → **62**
Voorstoelen → **63**

BESTUURDERSPOSITIE

1. Buitenverlichting → 162
2. Instrumentenpaneel → 149 → 139
3. Bediening ruitenwisser(s)/sproeier(s). → 168
4. Multimedievoorkant → 144
5. Verwarming/airco → 286
6. Opbergvak/oplaadzone in middenconsole → 311
7. Versnellingshendel → 193
8. Startschakelaar → 186
9. Stuurwiel afstellen → 156
10. Snelheidsbegrenzer → 266
Snelheidsregelaar → 269
11. Motorkapontgrendeling → 321



RIJHULPSYSTEMEN

- Stop and Start → **187**
- Waarschuwing bij verlies van bandenspanning → **211**
- Correctiemiddelen en -hulpmiddelen voor de bestuurder → **215**:
 - ABS (antiblokkeersysteem)
 - ESC (elektronische stabiliteitscontrole)
 - Rembekrachtiging
 - Hulp bij wegrijden op een helling
- Extra rijhulpfuncties → **220**:
 - Mijn veiligheid → **220**
 - Waarschuwing bij verlaten van rijstrook → **222**
 - Preventie verlaten rijstrook → **228**
 - Dodehoekwaarschuwing → **236**
 - Veiligeafstandwaarschuwing → **240**
 - Actieve noodstop → **244**
 - Waarschuwing voor voetgangers- en fietserdetectie bij het starten → **251**
 - Detectie bestuurdersalertheid → **257**
 - Verkeersborddetectie → **260**
- Snelheidsbegrenzer → **266**
- Snelheidsregelaar → **269**
- Parkeerhulpmiddelen → **273**:
 - Parkeerhulp → **273**
 - Achteruitrijcamera → **280**

VEILIGHEID IN DE AUTO

1

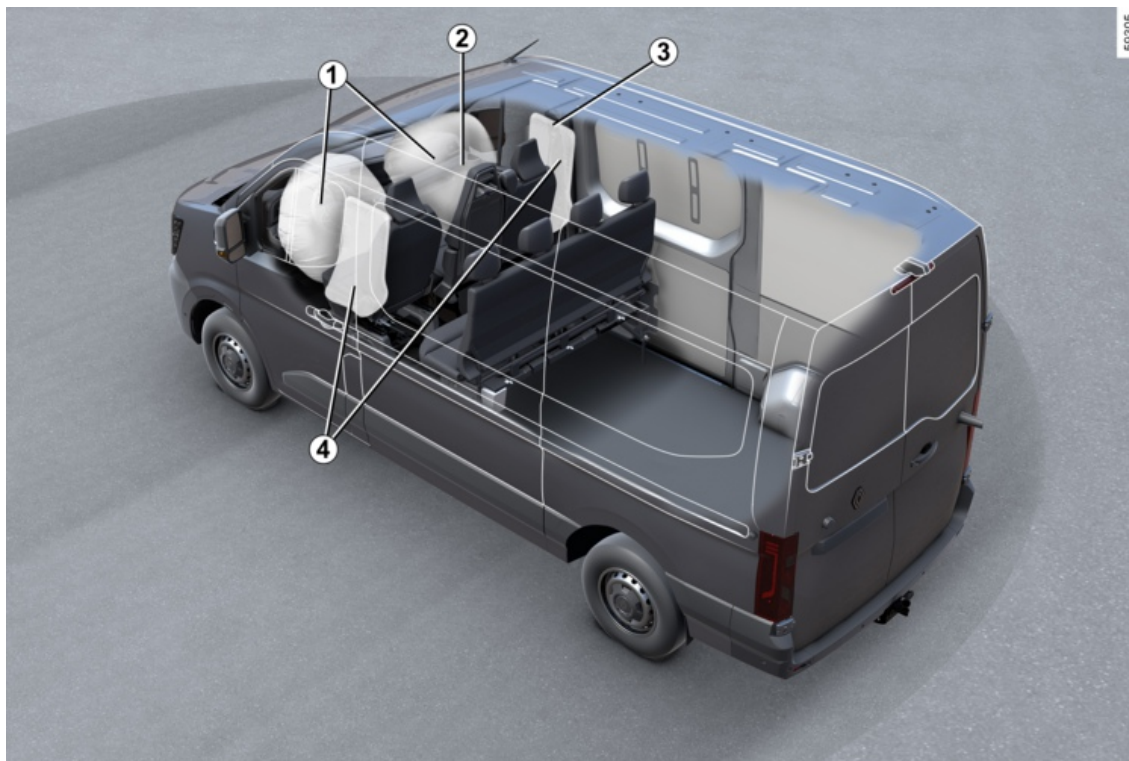

VEILIGHEID IN DE AUTO

1. Airbags Voorin → **78**
2. Remming airbag passagier voor → **116**
3. Autogordels → **69**
4. Airbags aan de zijkant → **83**

EEN AUTO IDENTIFICEREN - ETIKETTEN

1

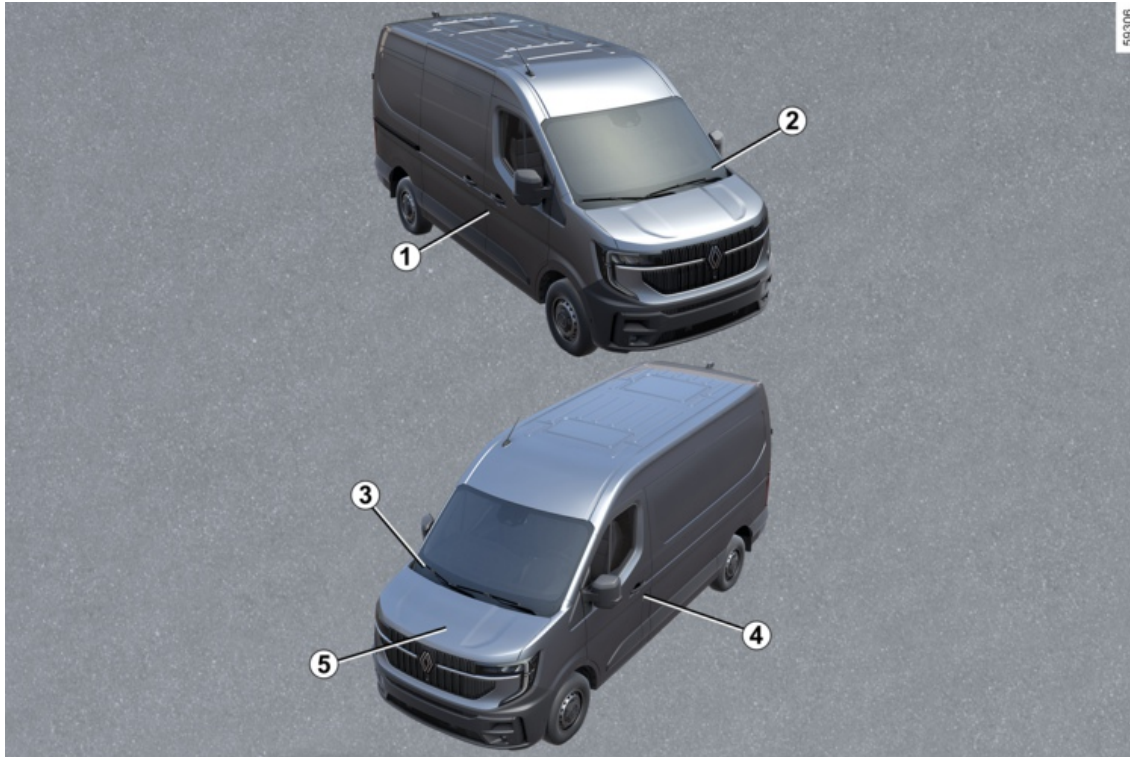

EEN AUTO IDENTIFICEREN - ETIKETTEN

1. Identificatieplaatje auto → **384**
2. Voertuigidentificatienummer: herinnering → **384**
3. Technische informatie voor de hulpdiensten → **384**
4. Bandenspanningsetiketten → **211** → **339**
5. Motoridentificatie → **385**

DE MOTORRUIMTE (PERIODIEK ONDERHOUD)

1

Versie met verbrandingsmotor

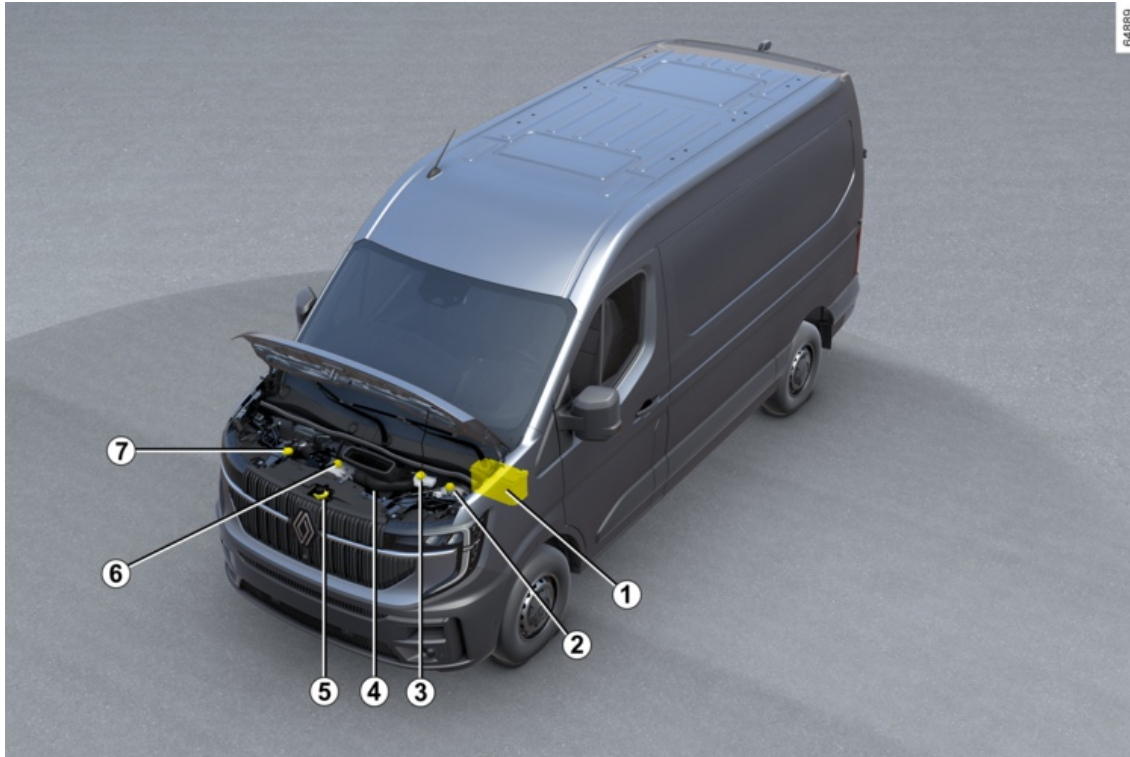

DE MOTORRUIMTE (PERIODIEK ONDERHOUD)

1. 12 volt accu → 331
2. Koelvloeistof → 326
3. Remvloeistof → 328
4. Peilstaaf motorolie → 322
5. De motorkap openen → 321
6. Koelvloeistof → 326
7. Dop van motoroliereservoir → 322

DE MOTORRUIMTE (PERIODIEK ONDERHOUD)

1 Elektrische uitvoering

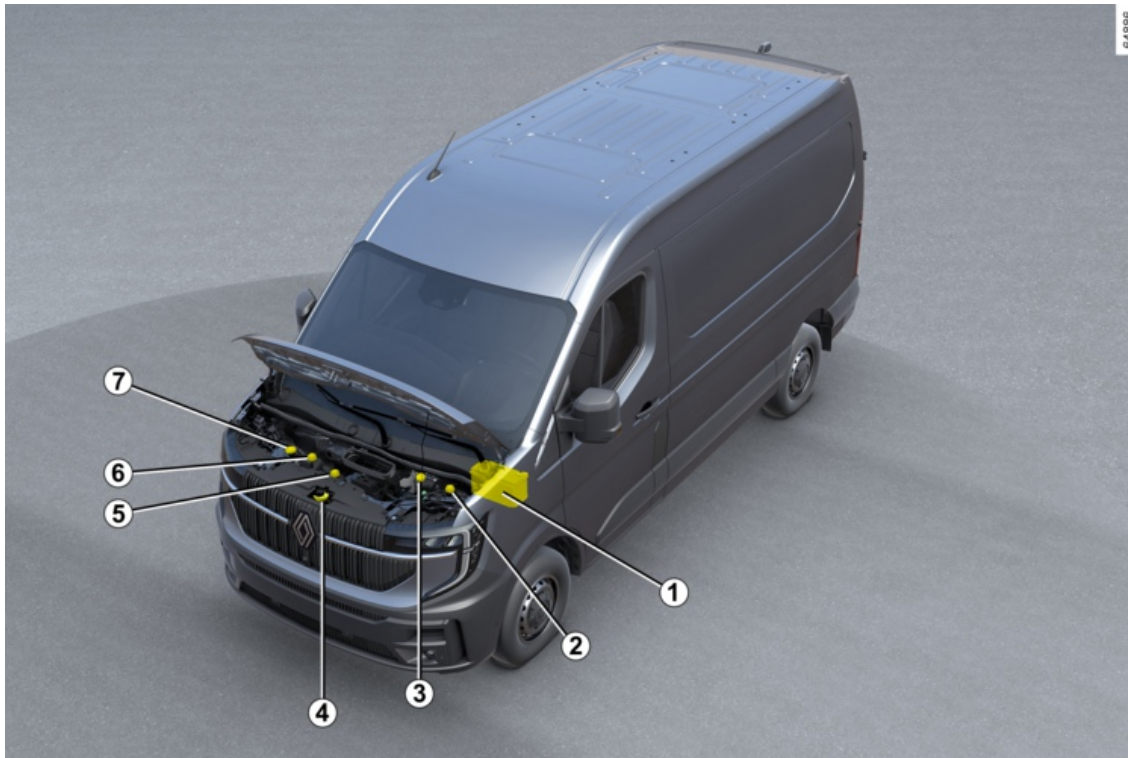

DE MOTORRUIMTE (PERIODIEK ONDERHOUD)

1. 12 volt accu → **331**
2. Koelvloeistof voor motor → **326**
3. Remvloeistof → **328**
4. De motorkap openen → **321**
5. Koelvloeistof voor verwarmingscircuit → **326**
6. Koelvloeistof voor tractiebatterij → **326**
7. Ruitensproeiervloeistof → **328**

PECHHULP

1

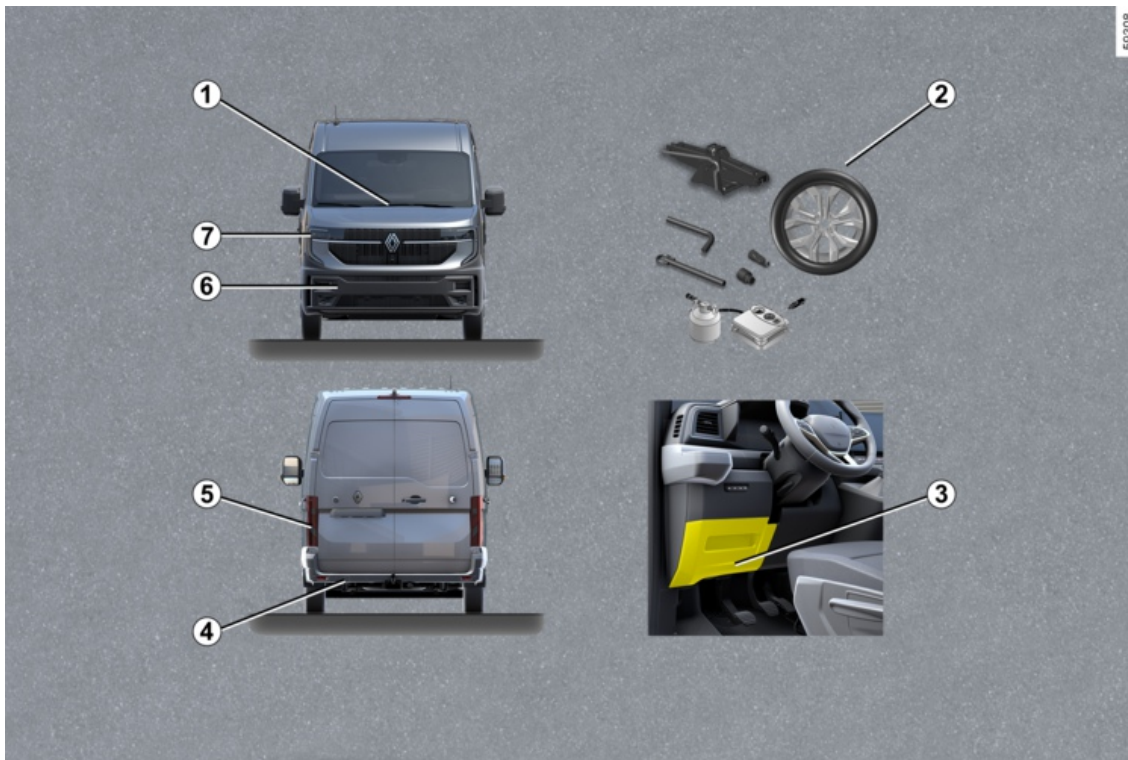

PECHHULP

1. Ruitenwischerblad(en) voor vervangen → **367**
2. Lekke band:
 - a. Gereedschappen → **344**
 - b. Reservewiel → **346**
 - c. Een wiel verwisselen → **347**
3. Zekeringen → **369**
4. Sleeppunt achter → **357**
5. Lampen van achterlicht vervangen → **362**
6. Sleeppunt voor → **357**
7. Lampen van koplamp vervangen → **362**

AUTO E-TECH 100% ELECTRIC (EV)

Introductie

2

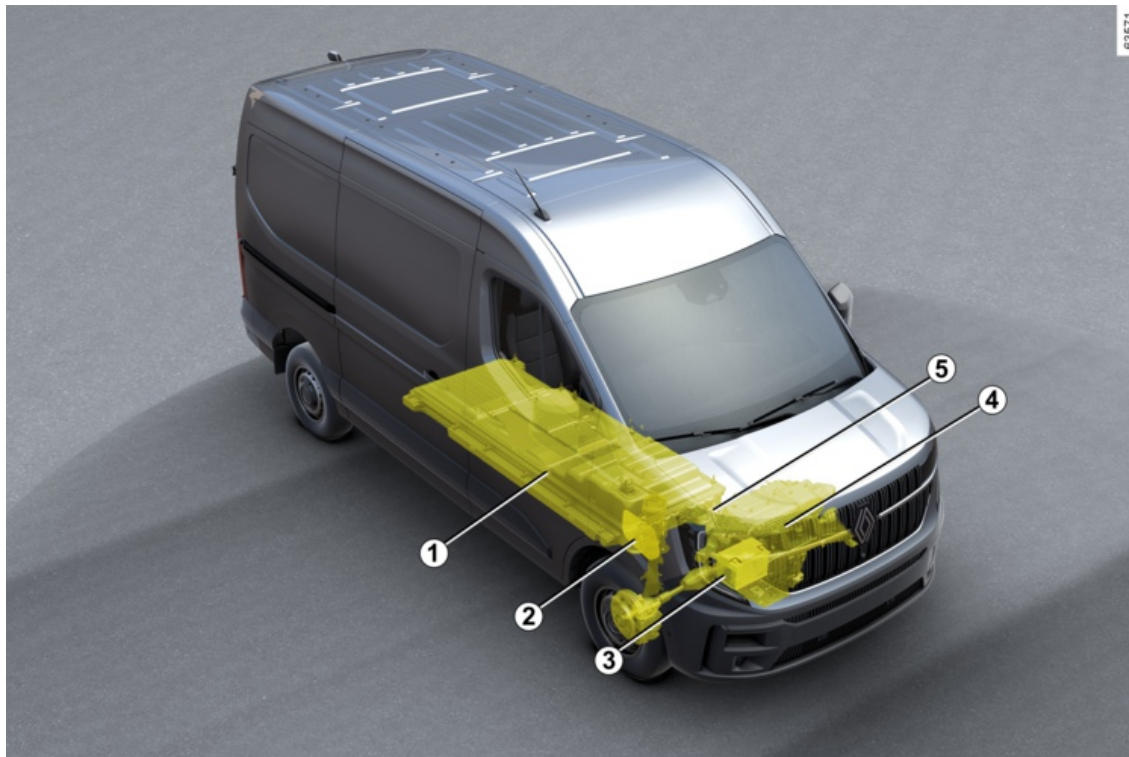

AUTO E-TECH 100% ELECTRIC (EV)

- 1 Tractiebatterij "400 volt".
- 2 Elektrische laadaansluiting (passagierszijde)
- 3 12 V hulpaccu
- 4 Elektrische motor
- 5 Oranje elektrische bedrading

De elektrische auto heeft specifieke kenmerken, maar werkt op een gelijksoortige manier als een auto met verbrandingsmotor.

Het fundamentele verschil is dat de elektrische auto alleen elektrische energie gebruikt in plaats van brandstof zoals auto's met verbrandingsmotor.

Wij raden u daarom aan dit instructieboekje, dat uw elektrische auto beschrijft, aandachtig door te lezen.

Aangesloten services

Uw elektrische auto is uitgerust met aangesloten diensten die het mogelijk maken te kennen en/of in te stellen:

- de laadstatus van de auto met waarschuwing 'accu bijna leeg';
- oplaadprogrammering voor de tractiebatterij volgens door u te kiezen instellingen;
- resterende actieradius van de auto;
- ...

U hebt toegang tot deze diensten via:

- externe digitale apparaten (mobiele telefoon, tablet, enz.);
- het multimediascherm van de auto.

Raadpleeg voor meer details de gebruiksaanwijzing van het multimedia-systeem of neem contact op met een merkdealer.



U kunt zich altijd op een aangesloten service abonneren of uw abonnement verlengen door een erkende dealer te raadplegen

Accu's

De elektrische auto beschikt over twee typen accu's:

- een 400V-tractiebatterij;
- een 12 V-hulpaccu.

400V-tractiebatterij

Deze accu slaat de energie op die nodig is om de motor van uw elektrische auto goed te laten werken. Zoals elke accu wordt deze bij gebruik ontladen en moet hij daarom regelmatig worden opgeladen.

U hoeft niet te wachten totdat u op reserve rijdt om de tractiebatterij op te laden.

De oplaadtijd kan verschillen naargelang het type speciale wandcontactdoos of openbaar oplaadpunt waaraan u verbonden bent.

De actieradius van uw auto hangt af van de lading van de tractiebatterij en ook van uw rijstijl ➔ **208**.

Het airconditioningsysteem van de auto wordt gebruikt om de tractiebatterij te koelen.

Om de levensduur van uw tractiebatterij te verlengen, moet u uw airconditioningsysteem laten controleren door een gekwalificeerde vakman. Vooral als u merkt dat de prestaties van de airconditioning afnemen.

12 V hulpaccu

De tweede batterij van uw auto is een secundaire 12V-batterij. Deze levert de energie die nodig is om de uitrusting van de auto (verlichting, ruitenwissers, remhulp enz.) te laten werken.

AUTO E-TECH 100% ELECTRIC (EV)

A



Het symbool **A** geeft de elektrische onderdelen van uw auto aan die een veiligheidsrisico kunnen vormen.

61607

400V-circuit



Het "400 V"-circuit is te herkennen aan de oranje kabels **6** en componenten

met het symbool .



Het aandrijfsysteem van de elektrische auto gebruikt ongeveer 400 volt gelijkspanning.

Dit systeem kan tijdens en na het uitzetten van het contact onder spanning staan. Let op de waarschuwingen op de stickers in de auto.

Elke ingreep of wijziging van het 400 volt elektrische systeem (componenten, kabels, stekkers, tractiebatterij) is streng verboden vanwege de risico's hiervan voor uw veiligheid. Roep de hulp in van een merkdealer.

Risico van ernstige brandwonden of mogelijk dodelijke elektrische schokken.

Rijden

Net als bij een auto met automatische transmissie moet u eraan wennen dat u uw linkervoet niet moet gebruiken en er niet mee moet remmen.

Wanneer u tijdens het rijden uw voet van het gaspedaal haalt of op het rempedaal zet, genereert de motor tijdens het afremmen elektriciteit die wordt ge-

AUTO E-TECH 100% ELECTRIC (EV)

bruikt om de auto af te remmen of om de tractiebatterij op te laden → 203.

Diepe plassen, overstromingen:



Rijd niet verder als het water op de weg hoger staat dan de onderrand van de velgen.



Het remmen op de motor kan in geen geval het indrukken van het rempedaal vervangen.

Geluid

Elektrische auto's zijn erg stil. U bent er nog niet aan gewend, en de andere weggebruikers zijn dat evenmin. Ze kunnen moeilijk horen of de auto rijdt.

Omdat de motor vrijwel geen geluid maakt, hoort u geluiden die u niet gewend bent (geluid van de wind, banden enz.).

Elke keer dat het contact wordt uitgeschakeld, wordt na ongeveer tien seconden de ventilatie uitgeschakeld.



Hindert het rijden

Gebruik aan de bestuurderskant matten die geschikt zijn voor de auto en zet deze vast aan de vooraf geïnstalleerde onderdelen. Controleer regelmatig of ze goed vastzitten. Stapel niet meerdere matten op elkaar.

Gevaar van hakende pedalen

Voetangersclaxon

Met de voetangersclaxon kunt u andere weggebruikers waarschuwen, met name voetgangers en fietsers.

Bij het starten van de motor blijft de voetangersclaxon automatisch geactiveerd. Het geluidssignaal klinkt als de auto een snelheid heeft van 1 tot ongeveer 30 km/u.

Raadpleeg de multimedia-instructies voor meer informatie over de voetangersclaxon.

Bij een storing aan de voetangersclaxon wordt het waarschuwingslamp-



je weergegeven op het instrumentenpaneel, samen met het bericht "Externe geluidsfout".

Ga naar een merkdealer.



Uw elektrische auto is stil. Zet voordat u de auto verlaat, uw voet op het rempedaal en stop de motor.

RISICO VAN ERNSTIG LETSEL

AUTO E-TECH 100% ELECTRIC (EV)

Belangrijke aanbevelingen

2



Gelieve deze richtlijnen aandachtig te lezen. Als deze adviezen niet worden opgevolgd, kan dat leiden tot **brand, ernstig letsel of elektrische schokken die de dood tot gevolg kunnen hebben.**

Bij een ongeluk of elektrische schok

Bij een ongeval of botsing tegen de onderkant van de auto (bijv. contact met een paaltje, stoeprand of ander straatmeubilair) kan het elektrische circuit of de tractiebatterij beschadigd raken.

Laat uw auto door een merkdealer controleren.

Raak de 400V-onderdelen of blootliggende oranje kabels die vanaf de binnen- of buitenkant van de auto zichtbaar zijn, nooit aan.

Bij een grote beschadiging van de tractiebatterij kunnen mogelijk lekken optreden;

- raak nooit vloeistoffen aan die afkomstig zijn van de tractiebatterij;
- bij lichamelijk contact met veel water spoelen en zo snel mogelijk een arts raadplegen.

Na een schok, hoe licht ook, aan het oplaadpunt en/of de klep, moet u deze zo snel mogelijk laten controleren door een merkdealer.

Bij brand

Verlaat bij brand onmiddellijk de auto en laat iedereen uitstappen, en neem contact op met de hulpdiensten. Geef daarbij aan dat het een elektrische auto betreft.

Als u moet ingrijpen, gebruik dan alleen ABC of BC blusmiddelen die geschikt zijn voor het blussen van branden op elektrische installaties. Geen water of andere blusagenten gebruiken.

Neem bij beschadiging van het elektrische circuit altijd contact op met een merkdealer.

Voor elke vorm van slepen

→ 357.

Wassen van de auto

Reinig de motorruimte, de oplaadaansluiting en de tractiebatterij nooit met een hogedrukreiniger.

Risico van beschadiging van het elektrische circuit.

Was de auto nooit wanneer deze wordt opgeladen. Was de laadkabel nooit als het voertuig wordt opgeladen. Was de laadkabel en de laadkabelstekker nooit als de kabel niet is aangesloten, om corrosie van de laadpinnen te voorkomen.

AUTO E-TECH 100% ELECTRIC (EV)

Risico van mogelijk dodelijke elektrische schokken.

2

AUTO E-TECH 100% ELECTRIC (EV)

Opladen

2

Oplaadschema

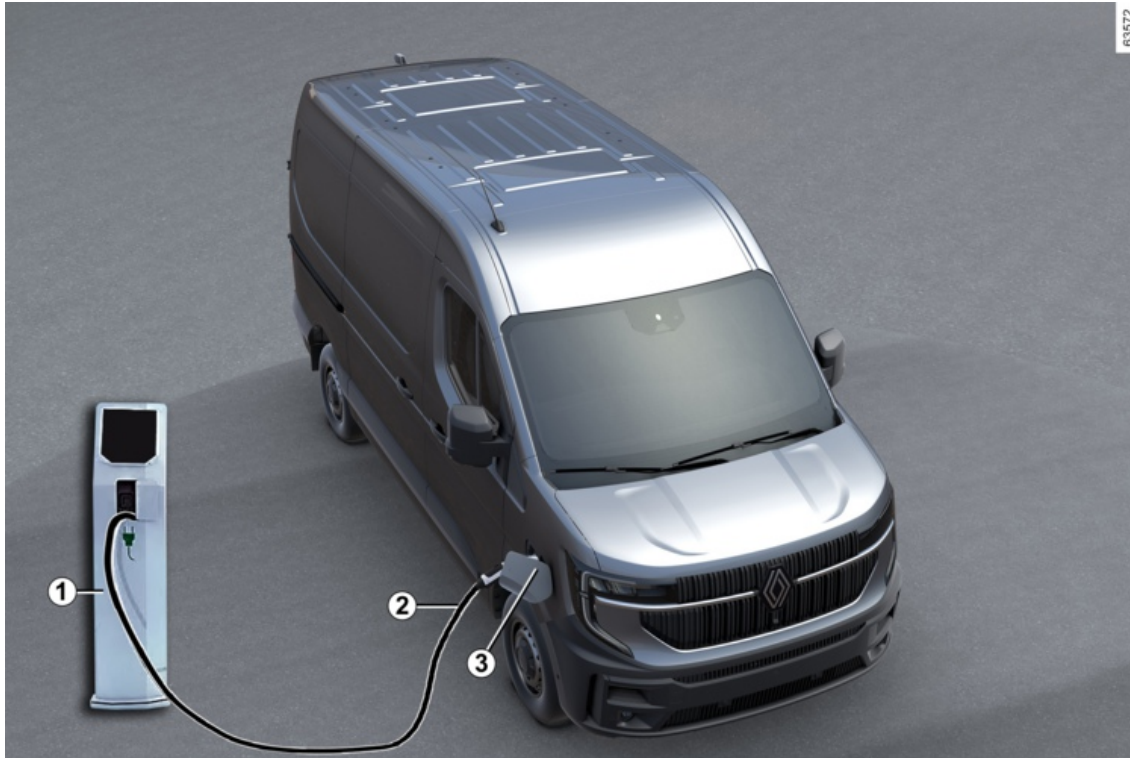

AUTO E-TECH 100% ELECTRIC (EV)

1 Specifieke wandcontactdoos of laadpunt

2 Oplaadkabel

3 Elektrische laadaansluiting (passagierszijde)



Raadpleeg bij vragen over de benodigde uitrusting voor het opladen een merkdealer.

AUTO E-TECH 100% ELECTRIC (EV)

Belangrijke aanbevelingen voor het opladen van uw auto

2



Gelieve deze richtlijnen aandachtig te lezen. Als deze adviezen niet worden opgevolgd, kan dat leiden tot **brand, ernstig letsel of elektrische schokken die de dood tot gevolg kunnen hebben.**

Opladen

Voer geen onderhoud uit op de auto tijdens het opladen (wassen, onderhoud aan de motor...).

Bij aanwezigheid van water, tekenen van corrosie of vreemde elementen in de stekker van het oplaadsnoer of in het laadcontact van de auto mag u de auto niet opladen. Risico van brand.

Raak de contacten van het snoer, het stopcontact of het laadcontact van de auto niet aan en steek er niets in.

Sluit het laadsnoer nooit aan op een adapter, een stekkerdoos of een verlengsnoer.

Het gebruik van een generator is verboden.

Demonteer of wijzig nooit de oplaadaansluiting van de auto of het oplaadsnoer. Risico van brand.

Wijzig de elektrische installatie niet of werk er niet aan tijdens het opladen.

Bij een botsing, zelfs een lichte, tegen de oplaadklep of de klep, moet u deze zo snel mogelijk laten controleren door een merkdealer.

Wees voorzichtig met de kabel: niet op staan, niet in water dompelen, niet aan trekken, niet aan schokken blootstellen.

Regelmatig controleren of de laadkabel in goede staat verkeert.

Bij schade aan de laadkabel (corrosie, bruine verkleuring, scheurtjes, enz.), aan het apparaat of aan de laadaansluiting van het voertuig: NIET gebruiken. Wend u tot een merkdealer voor een vervangend exemplaar.

Neem contact op met een merkdealer als het vergrendelingsmechanisme van de laadklep niet wordt geactiveerd en/of de laadaansluiting van de auto wordt ontgrendeld.

AUTO E-TECH 100% ELECTRIC (EV)

Laadkabel A

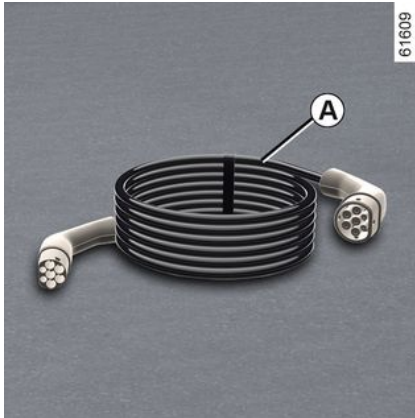

Deze kabel is specifiek voor uw auto en bestemd voor de verbinding met wandcontactdozen of publieke oplaadpunten voor standaardopladen van de tractieaccu.

i Gebruik bij voorkeur een laadsnoer waarmee de tractiebatterij standaard kan worden opgeladen.

i Voordat u de laadkabel reinigt, moet u ervoor zorgen dat de kabel is losgekoppeld.
Reinig de kabel met een doek die licht is bevochtigd met water. Zorg er bij het reinigen voor dat de doek niet in contact komt met de uiteinden van de kabel (connectoren, oplaadpinnen) om elk risico op corrosie te voorkomen.

Laadkabel B



Deze kabel kan gebruikt worden voor:

– bij normaal gebruik, op een stopcontact dat alleen voor het voertuig wordt gebruikt (opladen met 14 A/16 A);
– zo nu en dan opladen via een gewoon stopcontact (opladen met 8 A), bijvoorbeeld wanneer u onderweg bent.

Stopcontacten moeten altijd worden gemonteerd zoals vermeld in de instructies geleverd bij het laadsnoer **B**.

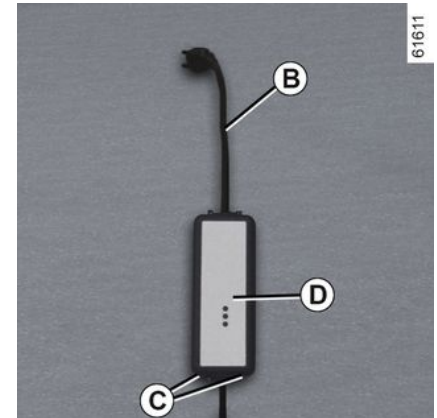

Lees altijd de gebruiksaanwijzing van laadkabel **B** zorgvuldig door.

AUTO E-TECH 100% ELECTRIC (EV)

2



Laat de snoerdoos nooit aan het snoer hangen. Gebruik de haken **C** om dit op te hangen.



Indien tijdens het laden een storing optreedt (rode waarschuwingslampje van de eenheid **D** verschijnt), stop dan onmiddellijk met opladen. Raadpleeg het instructieboekje van het snoer.

Belangrijke aanbevelingen voor het opladen van uw auto



Belangrijke aanbevelingen voor het opladen van uw auto

Gelieve deze richtlijnen aandachtig te lezen. Als deze adviezen niet worden opgevolgd, kan dat leiden tot **brand, ernstig letsel of elektrische schokken die de dood tot gevolg kunnen hebben**.

Keuze van laadsnoer

De standaard bij deze auto geleverde laadsnoeren zijn specifiek voor deze auto ontwikkeld. Ze zijn bedoeld om u te beschermen tegen risico's van een elektrische schok die de dood of brand kan veroorzaken.

Gebruik geen laadkabels van oudere modellen; deze zijn niet aangepast.

Voor uw veiligheid is het gebruik van een laadsnoer dat niet door de fabrikant is voorgeschreven strikt verboden. Het niet naleven van dit voorschrift kan leiden tot brand of een mogelijk dodelijke elektrische schok. Vraag bij een merkdealer naar een laadsnoer specifiek voor uw auto.

Met laadkabel B

De handleiding bij het laadsnoer vermeldt de benodigde voorzorgsmaatregelen bij gebruik van het product en de technische specificaties voor de montage van het stopcontact.

Hoofdzaken voor het installeren

Stopcontact

Laat een speciale wandcontactdoos installeren door een vakman.

Gewoon stopcontact

Laat een erkende vakman controleren of elk stopcontact waarop u de laadkabel aansluit, voldoet aan de normen en voorschriften die in uw land van kracht zijn en aan de specificaties die staan vermeld in het punt "Voedingssystemen".

Voedingssystemen

Gebruik alleen oplaadterminals die voldoen aan de norm IEC 61851-1 en aansluitpunten beschermd met:

- een type A aardlekapparaat van 30 mA voor de aansluiting die u gebruikt;
- een overstroombeveiliging;
- beveiliging tegen overspanningen op plaatsen waar de bliksem kan inslaan (IEC 62305-4);
- een aardeverbinding die voldoet aan de normen in het betreffende land.

AUTO E-TECH 100% ELECTRIC (EV)

Laadtypen die voldoen aan de Europese normen

2

Wisselstroom (AC)

62363



① ④

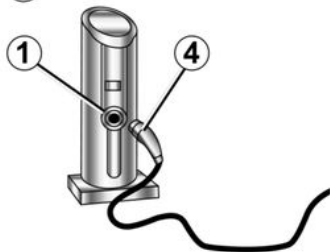

64871

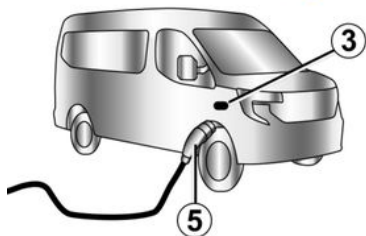
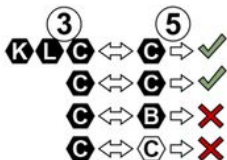





Als de informatie verschijnt op de laadklep van het voertuig, volgt u de onderstaande instructies.

Voordat u een laadkabel aansluit, controleert u het volgende:

- de kleur en een van de letters op de aansluiting **1** moeten overeenkomen met de kleur en een van de letters op het uiteinde **4** van de kabel;
- de kleur en een van de letters op de aansluiting **3** moeten overeenkomen met de kleur en een van de letters op het uiteinde **5** van de kabel.

AUTO E-TECH 100% ELECTRIC (EV)

Stickers

Laadtype	Wisselstroom (AC)			
-aansluiting	Laadaansluiting 1/Laadkabel 4		Auto 3/Laadkabel 5	
Laadtypen die voldoen aan de Europese normen (raadpleeg voor alle andere gevallen een erkende dealer).				

2

AUTO E-TECH 100% ELECTRIC (EV)

Gelijkstroom (DC)

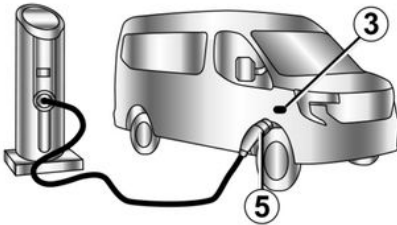
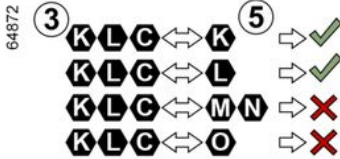





Als de informatie verschijnt op de laadklep van het voertuig, volgt u de onderstaande instructies.

Voordat u een laadkabel aansluit, moet u controleren of de kleur en een van de letters op de aansluiting **3** overeenkomen met de kleur en een van de letters op het uiteinde **5** van de laadkabel.

AUTO E-TECH 100% ELECTRIC (EV)

Stickers

Laadtype	Gelijkstroom (DC)				
-aansluiting	Voertuig 3 / laadkabel 5				
Laadtypen die voldoen aan de Europese normen (raadpleeg voor alle andere gevallen een erkende dealer).					

2

AUTO E-TECH 100% ELECTRIC (EV)

Elektrisch laadcontact 3

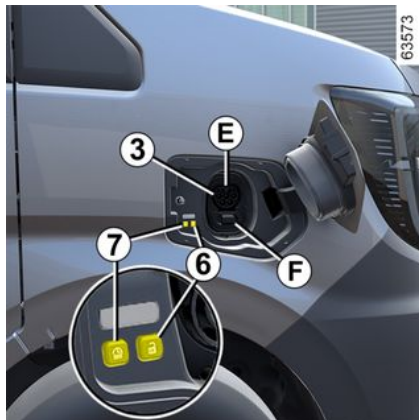

Opmerking: verwijder bij insneeuwen de sneeuw rond het laadcontact van de auto aan de passagierszijde voordat u de auto aan- of loskoppelt.

De aanwezigheid van sneeuw in het laadcontact kan immers het koppelen van het laadsnoer blokkeren.

De auto is uitgerust met twee laadcontacten aan passagierszijde, vooraan op de auto:

- aansluiting **E** voor opladen tot 22 kW;
- aansluiting **F** voor snel opladen (afhankelijk van de auto).

Er bevinden zich ook een of twee knoppen (afhankelijk van de auto) in de oplaadklep:

- met de knop **6**  ontgrendelt u de laadkabel;
- afhankelijk van de auto kan de knop

7  worden gebruikt om het onmiddellijk opladen van de auto te activeren.

Voorzorgsmaatregelen

Voor dagelijks gebruik wordt aanbevolen om uw auto tot 80% op te laden om de levensduur van de accu → **43** te verlengen.

Laad uw auto niet op en parkeer deze niet bij extreme temperatuursomstandigheden (hitte of kou).

In extreme gevallen kan het opladen enkele minuten duren voordat de motor start (de tractiebatterij heeft wat tijd nodig om af te koelen of op te warmen).

Wanneer de auto gedurende meer dan 7 dagen geparkeerd staat bij temperaturen lager dan ongeveer -25 °C, kan de tractiebatterij mogelijk niet opgeladen worden.

Wanneer de auto gedurende meer dan 3 maanden geparkeerd staat met een

laadniveau rond de nul, kan de batterij mogelijk niet opgeladen worden.

Het beschikbare energieniveau is afhankelijk van de batterijtemperatuur. Dit kan dus variëren tussen het stoppen en opnieuw starten van het voertuig, als de accu koud of warm is.

Om de levensduur van uw tractiebatterij te vrijwaren, moet u vermijden om uw auto gedurende meer dan een maand met een hoog laadniveau geparkeerd te laten staan, vooral in periodes van extreme warmte.

U kunt de tractiebatterij het beste opladen na het rijden en/of in een omgeving met een gematigde temperatuur. Anders kan het opladen lang duren of onmogelijk zijn.

Het wordt ook aanbevolen om het voertuig na het rijden op te laden als het laadniveau laag is (< 25%) en bij negatieve temperaturen.

Tips

- Parkeer de auto bij erg warm weer bij voorkeur op een schaduwrijke/overdekte plaats om deze op te laden.
- Ook bij regen en sneeuw kan de auto worden opgeladen.
- Een ingeschakelde airconditioning verlengt de laadduur.

AUTO E-TECH 100% ELECTRIC (EV)

Opladen van de tractiebatterij

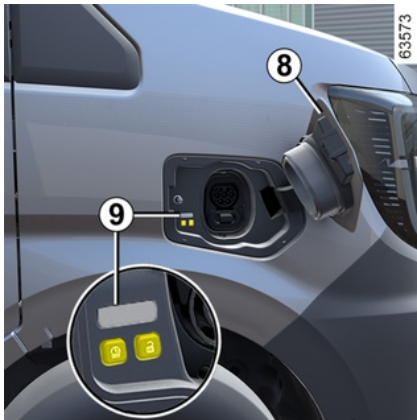

Stilstaande auto, contact uit:

- pak de oplaadkabel **2** die zich in het opbergvak in de bagageruimte van uw auto bevindt;
- druk op de oplaadklep **8** om deze te openen. Het waarschuwingslampje **9** licht wit op;

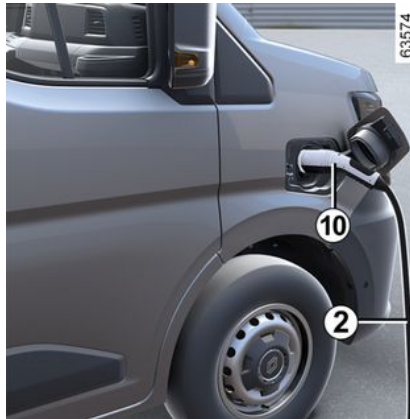

- sluit het uiteinde van het snoer **8** aan op de voedingsbron;
- pak de handgreep **10** vast;
- Sluit het snoer aan op de auto. Het waarschuwingslampje **9** knippert wit;

i Gebruik de oplaadklep **8** niet om het laadsnoer **2** aan op te hangen tijdens het opladen van de auto.

i Als u zojuist een systeemupdate via het multi-mediasysteem hebt geaccepteerd, wordt het opladen van de tractiebatterij vertraagd of geannuleerd. Wacht totdat de update is voltooid voordat u de oplaadkabel op de auto aansluit. Raadpleeg de gebruiksaanwijzing van het multi-mediasysteem voor meer informatie over systeemupdates.

- als u een klik hoort, controleert u of het laadsnoer goed is vastgeklikt. Controleer de vergrendeling en trek voorzichtig aan de handgreep **10**;
- afhankelijk van het voertuig, als u uitgesteld opladen hebt geprogrammeerd en u wilt toch meteen opladen, drukt u op de knop **7** om het laden te starten.

Het laadsnoer wordt automatisch op de auto aangesloten. Zo kan het snoer niet van de auto worden losgekoppeld.

AUTO E-TECH 100% ELECTRIC (EV)

2

 Als het voertuig snel wordt opgeladen (DC), mag de laadkabel tussen uw voertuig en de laadterminal niet langer zijn dan **30 meter**. Raadpleeg bij twijfel over de lengte van de kabel de eigenaar van de laadterminal (DC).

 Het is van essentieel belang om het laadsnoer goed uit te rollen om overhitting te voorkomen.



Gebruik geen verlengsnoer, meervoudige contactdoos of adapter.
Risico van brand.



Tijdens het opladen knippert het waarschuwingslampje **9** blauw.

Wanneer het opladen start, is de volgende informatie zichtbaar op het instrumentenpaneel:

- het energieniveau op het controlelampje van de batterij **12**;

 De oplaadtijd van de tractiebatterij hangt af van de hoeveelheid resterende energie en het vermogen van het oplaadpunt. Dit wordt tijdens het opladen weergegeven op het instrumentenpaneel ➔ **139**.

Opmerking: onder bepaalde omstandigheden kan de werkelijke oplaadtijd langer zijn dan de oplaadtijd die op het instrumentenpaneel wordt weergegeven. Dit hangt af van:

- de kwaliteit van het elektriciteitsnet;
- het eerste oplaadniveau;
- de buitentemperatuur is te laag;
- ...

Bij problemen met de laadkabel raden we u aan deze te vervangen door eenzelfde type kabel. Raadpleeg voor de exacte gegevens de merkdealer.

AUTO E-TECH 100% ELECTRIC (EV)

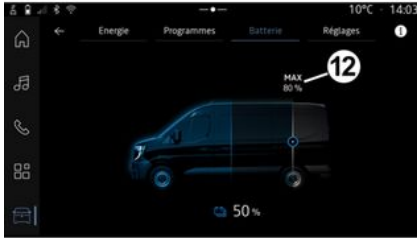

- het laadniveau van de batterij;
- een schatting van de resterende laadtijd (vanaf ongeveer 95% opgeladen wordt de resterende tijd niet meer getoond);

- het waarschuwingslampje  geeft aan dat de auto op een voedingsbron is aangesloten;
- uw voertuigbereik varieert afhankelijk van het laadniveau.

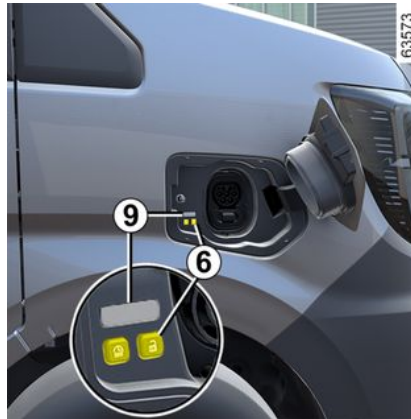

De display op het instrumentenpaneel verdwijnt na enkele seconden. Het verschijnt bij het openen van een portier weer op het instrumentenpaneel.

Zodra het opladen voltooid is, brandt het waarschuwingslampje **9** continu groen.

U hoeft niet te wachten totdat u op reserve rijdt om de auto op te laden.

Storingen

Neem als het waarschuwingslampje **9** continu rood brandt altijd contact op met een erkende dealer.

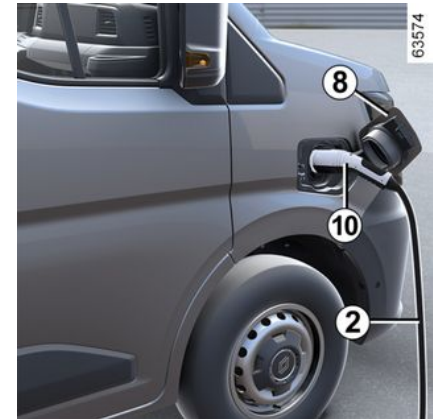

Voorzorgen bij het loskoppelen van de aansluiting

- Druk op de knop **6** of **houd de** ontgrendelknop van het portier op de sleutel ingedrukt om de laadkabel van de auto los te maken;
- pak de handgreep **10** vast;



Respecteer absoluut de volgorde van de handelingen voor het loskoppelen.

- ontkoppel de laadkabel **2** van de auto;
- u moet de oplaadklep **8** sluiten en erop drukken erop om deze te vergrendelen;

AUTO E-TECH 100% ELECTRIC (EV)

- ontkoppel de kabel **2** van de voeding **1**;
- berg de kabel **2** op.

Opmerking: direct na een lange oplaadbeurt van de tractiebatterij kan de kabel warm zijn. Gebruik daarom de handgrepen.

i Nadat u op de knop voor het ontgrendelen van het laadsnoer heeft gedrukt, heeft u ongeveer 30 seconden om het laadsnoer los te koppelen voordat het weer vergrendeld wordt.

Sticker 12

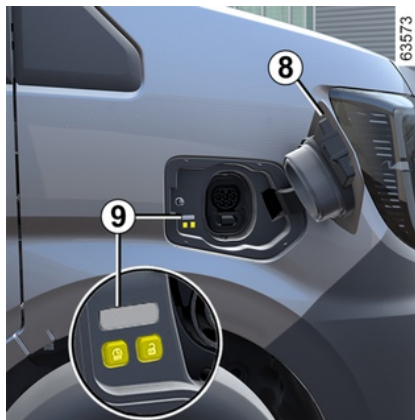

Sticker **12** op de oplaadklep **8** geeft informatie over het opladen volgens de status van het oplaadwaarschuwingslampje **9**:

- als het wit knippert, geeft dit aan dat het snoer op het voertuig is aangesloten en dat het systeem zijn controles uitvoert;
- als het blauw knippert, geeft dit aan dat het opladen aan de gang is;
- als het continu blauw oplicht, geeft dit aan dat de laadprogrammering is geactiveerd;
- als het continu groen oplicht, geeft dit aan dat het voertuig volledig is opgeladen;

- als het continu rood oplicht, duidt dit op een bedieningsfout.

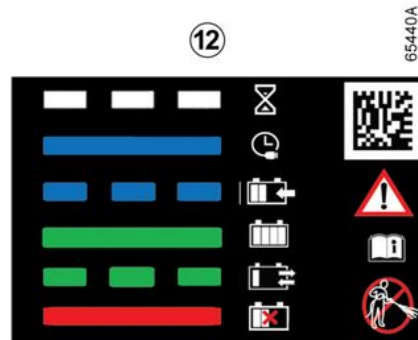

De sticker **12** aan de rechterkant herinnert u aan de volgende instructies:

- reinig de oplaadklep niet met behulp van een hogedrukspuit;
- Bij stilstaande auto kunnen de klep en de oplaadklep worden geopend;
- als de auto rijdt, moeten de klep en de oplaadklep gesloten zijn;
- open de klep om de oplaadkabel aan te sluiten;
- sluit de klep na het loskoppelen weer;
- aansluiten op een gewoon stopcontact, een oplaadpunt met wisselstroom of een snellaadpunt.

AUTO E-TECH 100% ELECTRIC (EV)

– Raadpleeg de gebruikshandleiding van uw auto voor meer informatie over het laden.

Programmeren van het opladen



Terwijl het voertuig stilstaat en de motor aan is, drukt u in de wereld "Voertuig" **2** op het multimediascherm **1**, op het menu "Elektrisch" **3** en vervolgens op het tabblad "Programma" om het laden van uw voertuig te programmeren.

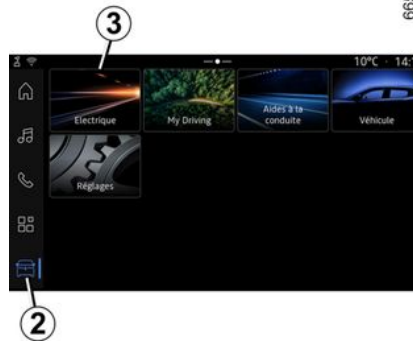

U kunt kiezen uit verschillende oplaadmodi:

- "Onmiddellijk opladen";
- "Uitgesteld laden";
- "Programma".

Raadpleeg de gebruiksaanwijzing van het multimediasysteem voor meer informatie.



Om veiligheidsredenen mogen deze handelingen alleen uitgevoerd worden als de auto stilstaat.

Als het programmeren is bevestigd, verschijnt het controlelampje  op het instrumentenpaneel.

Opmerking: het opladen begint als de motor wordt uitgeschakeld, de auto wordt aangesloten op een stroombron en toegang is toegestaan.



Als u zojuist een systeemupdate via het multimediasysteem hebt geaccepteerd, wordt het opladen van de tractiebatterij vertraagd of geannuleerd.

Wacht totdat de update is voltooid voordat u de oplaadkabel op de auto aansluit.

Raadpleeg de gebruiksaanwijzing van het multimediasysteem voor meer informatie over systeemupdates.

SLEUTEL, AFSTANDSBEDIENING

Algemeen

2 FM-afstandsbediening A

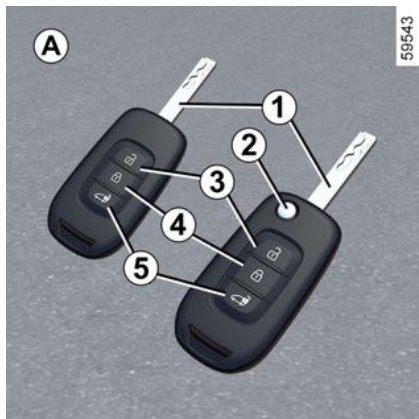

1. Contact-startsleutel en deursleutel.
2. Druk op de knop **2** om het inzetstuk uit de houder te halen. Druk op de knop **2** en breng het inzetstuk terug in de houder.
3. Ontgrendel alle openingselementen in de modus **Toegang** of ontgrendel de voordeuren in de **Beveiligde modus** → 47.
4. Vergrendelen van alle portieren.
5. Ontgrendelen van de scharnierende achterdeuren en, afhankelijk van het voertuig, de zijschuifdeur.

 Gebruik de sleutel alleen waarvoor deze bedoeld is (en niet bijvoorbeeld als flesopener, enz.).

 **Advies**
Stel de afstandsbediening niet bloot aan warmte, koude of vocht.



Verantwoordelijkheid van de bestuurder tijdens het parkeren of stoppen van de auto

Laat nooit, ook niet heel even, een kind, een afhankelijke volwassene of een dier in de auto achter als u deze verlaat. Het kan zichzelf of anderen in gevaar brengen door bijvoorbeeld de motor te starten, door organen te bedienen zoals bijvoorbeeld de ruitbediening, of de portieren te vergrendelen. Bovendien kan bij warm, zonnig weer de temperatuur in het interieur heel erg snel oplopen.

LEVENSGEVAAR OF GEVAAR VAN ERNSTIG LETSEL.

SLEUTEL, AFSTANDBEDIENING

FM-afstandsbediening B

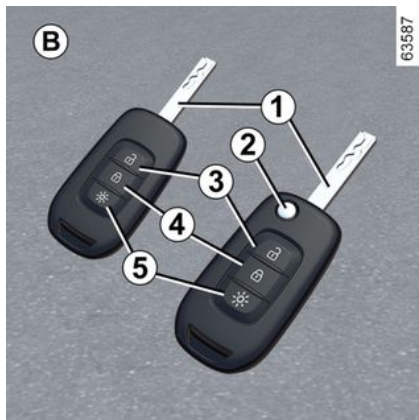

1. Contact-startsleutel en deursleutel.
2. Druk op de knop **2** om het inzetstuk uit de houder te halen. Druk op de knop **2** en breng het inzetstuk terug in de houder.
3. Ontgrendelen van alle portieren/kleppen → **47**
4. Vergrendelen van alle portieren.
5. Inschakelen-uitschakelen van de dimlichten.

 Gebruik de sleutel alleen waarvoor deze bedoeld is (en niet bijvoorbeeld als flesopener, enz.).

 **Advies**
Stel de afstandsbediening niet bloot aan warmte, koude of vocht.



Verantwoordelijkheid van de bestuurder tijdens het parkeren of stoppen van de auto

Laat nooit, ook niet heel even, een kind, een afhankelijke volwassene of een dier in de auto achter als u deze verlaat. Het kan zichzelf of anderen in gevaar brengen door bijvoorbeeld de motor te starten, door organen te bedienen zoals bijvoorbeeld de ruitbediening, of de portieren te vergrendelen.

Bovendien kan bij warm, zonnig weer de temperatuur in het interieur heel erg snel oplopen.

LEVENSGEVAAR OF GEVAAR VAN ERNSTIG LETSEL.

Bereik van de FM-afstandsbediening

Het bereik van de afstandsbediening wordt beïnvloed door de omgeving. Let er bij het vasthouden van de afstandsbediening op dat de portieren niet per ongeluk worden vergrendeld of ontgrendeld.

Opmerking: als er bij bepaalde uitvoeringen geen portier wordt geopend bin-

SLEUTEL, AFSTANDBEDIENING

nen ongeveer twee minuten na het ontgrendelen, worden de portieren weer automatisch vergrendeld.

2

Radiostoringen

De werking van de afstandsbediening kan gestoord worden in de omgeving van een zendinstallatie of bij gebruik van apparatuur die werkt op dezelfde frequentie als de afstandsbediening.



Vervangen of extra afstandsbediening

Ga uitsluitend naar een merkdealer.

- Het vervangen van een sleutel met afstandsbediening moet altijd bij een merkdealer gebeuren, want het systeem moet daarbij opnieuw ingeleerd worden met alle sleutels.
- Afhankelijk van de auto kunt u maximaal vier afstandsbedieningen gebruiken.

Als de afstandsbediening niet werkt:

Controleer altijd of de batterij het juiste model is, in goede staat en correct geplaatst. De batterijen hebben een levensduur van ongeveer twee jaar.

De accu vervangen → 50



Verantwoordelijkheid van de bestuurder tijdens het parkeren of stoppen van de auto

Laat nooit, ook niet heel even, een kind, een afhankelijke volwassene of een dier in de auto achter als u deze verlaat. Het kan zichzelf of anderen in gevaar brengen door bijvoorbeeld de motor te starten, door organen te bedienen zoals bijvoorbeeld de ruitbediening, of de portieren te vergrendelen.

Bovendien kan bij warm, zonnig weer de temperatuur in het interieur heel erg snel oplopen.

LEVENSGEVAAR OF GEVAAR VAN ERNSTIG LETSEL.

SLEUTEL, AFSTANDBEDIENING

Gebruik

FM-afstandsbediening A

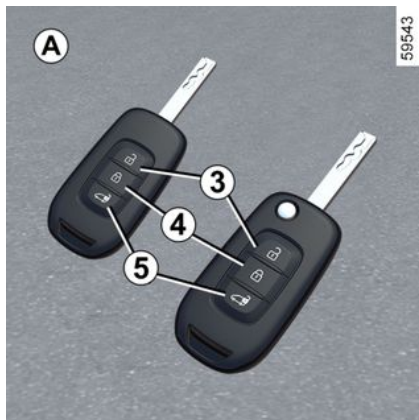

De afstandsbedieningen **A** vergrendelen en ontgrendelen de voorportieren, de schuifdeuren aan de zijkant en de klapdeuren achter.

Deze worden gevoed door een vervangbare batterij → 50.

i Gebruik de sleutel alleen waarvoor deze bedoeld is (en niet bijvoorbeeld als flesopener, enz.).

Portieren vergrendelen

Druk op de knop **4**.

De alarm- en zijknipperlichten **knipperen twee keer om aan te geven dat de auto is vergrendeld**.

Afhankelijk van de auto houdt u knop **4** ingedrukt om de auto te vergrendelen en de voorruit te sluiten.

Opmerking: door op knop **4** te drukken, wordt de voorste of achterste zone alleen vergrendeld als alle portieren of kleppen in de zone zijn vergrendeld.

i Als de alarmknipperlichten en zijknipperlichten niet knipperen wanneer de auto wordt vergrendeld, controleer dan of alle portieren of kleppen vergrendeld zijn.

Ontgrendelen van de portieren

Door op knop **3** te drukken, worden de voorportieren ontgrendeld in de **Beveiligde modus** en worden alle portieren of kleppen ontgrendeld in de **modus Toegang**.

Er zijn twee manieren om de afstandsbediening te gebruiken: **modus toegang en beveiligde modus**.

Als u wilt schakelen tussen de gebruikersmodi van de afstandsbediening, gebruikt u het menu Toegang via de boordcomputer of, afhankelijk van de auto, via het multimediascherm → 144.

Opmerking: in het geval van loskoppelen/vervangen van de 12 Volt-batterij, wordt de modus "Toegang" standaard opnieuw geconfigureerd.

Druk kort op de knop **5** om de scharnierende achterdeuren en de schuifdeur aan de zijkant te ontgrendelen.

De alarm- en zijknipperlichten **knipperen één keer om aan te geven dat de portieren zijn ontgrendeld**.

i Opmerking: bij draaiende motor en met contact aan → 186, zijn de knoppen van de afstandsbediening niet actief.

i De portieren van binnenuit ver-/ontgrendelen → 57

SLEUTEL, AFSTANDBEDIENING

2



Verantwoordelijkheid van de bestuurder tijdens het parkeren of stoppen van de auto

Laat nooit, ook niet heel even, een kind, een afhankelijke volwassene of een dier in de auto achter als u deze verlaat. Het kan zichzelf of anderen in gevaar brengen door bijvoorbeeld de motor te starten, door organen te bedienen zoals de ruitbediening, of de portieren te vergrendelen, enz.

Bovendien kan bij warm, zonnig weer de temperatuur in het interieur heel erg snel oplopen.

LEVENSGEVAAR OF GEVAAR VAN ERNSTIG LETSEL.

FM-afstandsbediening B

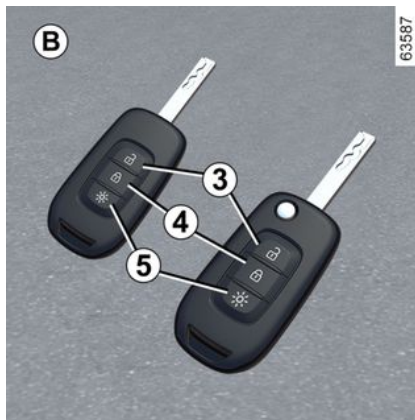

De afstandsbedieningen **B** worden gebruikt om de voorportieren te vergrendelen en te ontgrendelen en om de verlichting in te schakelen.

Deze wordt gevoed door een batterij die moet worden vervangen → 50.



Gebruik de sleutel alleen waarvoor deze bedoeld is (en niet bijvoorbeeld als flesopener, enz.).

Portieren vergrendelen

Druk op de vergrendelknop **4**.

De alarm- en zijknipperlichten **knippen twee keer om aan te geven dat de auto is vergrendeld.**

Afhankelijk van de auto houdt u knop **4** ingedrukt om de auto te vergrendelen en de voorruit te sluiten.

Opmerking: door op knop **4** te drukken, wordt de voorste of achterste zone alleen vergrendeld als alle portieren of kleppen in de zone zijn vergrendeld.



Als de alarmknipperlichten en zijknipperlichten niet knipperen wanneer de auto wordt vergrendeld, controleer dan of alle portieren of kleppen vergrendeld zijn.

Ontgrendelen van de portieren

Druk eenmaal op de knop **3** om de voorportieren te ontgrendelen.

De alarm- en zijknipperlichten **knippen één keer om aan te geven dat de portieren zijn ontgrendeld.**



Opmerking: bij draaiende motor en met contact aan → 186, zijn de knoppen van de afstandsbediening niet actief.

SLEUTEL, AFSTANDBEDIENING



De portieren van binnenuit ver-/ontgrendelen → 57



Verantwoordelijkheid van de bestuurder tijdens het parkeren of stoppen van de auto

Laat nooit, ook niet heel even, een kind, een afhankelijke volwassene of een dier in de auto achter als u deze verlaat.

Het kan zichzelf of anderen in gevaar brengen door bijvoorbeeld de motor te starten, door organen te bedienen zoals de ruitbediening, of de portieren te vergrendelen, enz.

Bovendien kan bij warm, zonnig weer de temperatuur in het interieur heel erg snel oplopen.

LEVENSGEVAAR OF GEVAAR VAN ERNSTIG LETSEL.

Verlichting in- of uitschakelen

Druk op knop **5** om het dimlicht in of uit te schakelen.

Extra vergrendeling



Als de auto hiermee uitgerust is, kunnen hiermee de portieren worden vergrendeld en niet met de handgrepen aan de binnenkant van de portieren worden ontgrendeld (na het inslaan van een ruit om het portier van binnenuit te openen).



Gebruik nooit de extra portiervergrendeling als er nog iemand in de auto zit.

Om de extra portiervergrendeling in te schakelen

Druk twee keer snel na elkaar op de knop **4**.

Het vergrendelen wordt bevestigd doordat de alarmknipperlichten en de zijknipperlichten **twee keer traag** en **drie keer snel** knipperen.

Deactiveren van de extra portiervergrendeling

Druk eenmaal op de knop **3**.

Het ontgrendelen ziet u aan het **één keer oplichten** van de knipperlichten en de zijknipperlichten.

2

SLEUTEL, AFSTANDSBEDIENING

Radiografische afstandsbediening: batterij

2 Vervangen van het batterijtje



Open de afstandsbediening via gleuf **6** met behulp van een platte schroevendraaier of een soortgelijk gereedschap en vervang de batterij **7**; let daarbij op het type batterij en de juiste polariteit (+ en -) die op de onderkant van het deksel staan.

Opmerking: zorg dat u het elektronisch circuit niet aanraakt bij het vervangen van de accu.

Controleer bij het monteren, of het deksel goed vastzit en de schroef goed vastgezet is.



Als deze vervangen moet worden, moet u hetzelfde of een gelijkwaardig batterijtype gebruiken (raadpleeg een merkdealer).



De batterijtjes zijn verkrijgbaar bij een merkdealer, de levensduur is ongeveer twee jaar. Let op dat er geen inkt op het batterijtje zit: risico van slecht elektrisch contact.

Storingen

Als de accu te zwak is om correct te werken, kunt u nog steeds de auto starten en vergrendelen/ontgrendelen → 57.

SLEUTEL, AFSTANDBEDIENING

61496



Gooi uw gebruikte batterijen niet weg bij het gewone afval. Breng ze naar een erkende dealer of raadpleeg uw plaatselijke overheid voor informatie over geschikte recyclingfaciliteiten.



Bij het vervangen:

- Controleer of de batterijtjes goed zijn geplaatst.

Risico van explosie.

- Als de klep niet goed sluit: niet gebruiken en buiten bereik van kinderen houden.



Voorzorgen met betrekking tot batterijen:

- houd (nieuwe of oude) batterijen buiten het bereik van kinderen.

- batterijen niet inslikken;

Risico van chemische brandwonden die dodelijk kunnen zijn.

- Indien er batterijtjes zijn ingeslikt of in het lichaam ingebracht, moet zo snel mogelijk een arts worden geraadpleegd.

PORTIEREN EN KLEPPEN

Voorportieren

2

Openen/sluiten van buitenaf

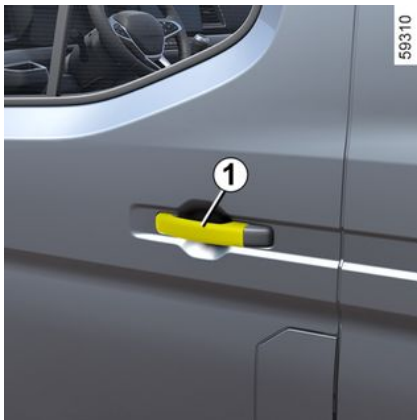

Openen van buitenaf

Terwijl de deuren ontgrendeld zijn, houdt u de handgreep **1** vast en trekt u deze naar u toe.

Sluiten van buitenaf

Duw de deur open totdat deze sluit. Vergrendel met de afstandsbediening of de sleutel.

Openen/sluiten van binnenuit

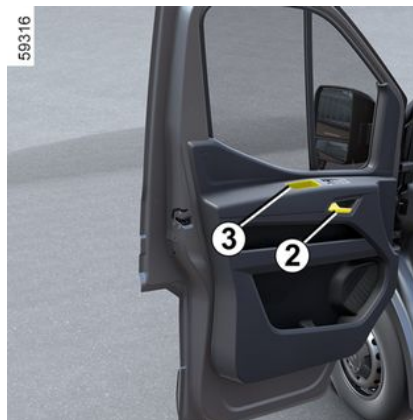

Openen van binnenuit

Trek aan de hendel **2** en duw tegen het portier.

Sluiten van binnenuit

Trek uitsluitend aan het portier met handgreep **3**.

Opmerking: gebruik de handgreep **2** niet om het portier te sluiten.



Uit veiligheidsoverwegingen mag u de deur alleen openen of sluiten als de auto stilstaat.

Geluidssignaal verlichting vergeten

Als bij het openen van een voorportier de lichten nog branden terwijl het contact is afgezet dan klinkt er een signaal om u te waarschuwen.

PORTIEREN EN KLEPPEN



Verantwoordelijkheid van de bestuurder tijdens het parkeren of stoppen van de auto

Laat nooit, ook niet heel even, een kind, een afhankelijke volwassene of een dier in de auto achter als u deze verlaat.

Het kan zichzelf of anderen in gevaar brengen door bijvoorbeeld de motor te starten, door organen te bedienen zoals bijvoorbeeld de ruitbediening, of de portieren te vergrendelen.

Bovendien kan bij warm, zonnig weer de temperatuur in het interieur heel erg snel oplopen.

LEVENSGEVAAR OF GEVAAR VAN ERNSTIG LETSEL.

Achterdeuren

Openen van buitenaf

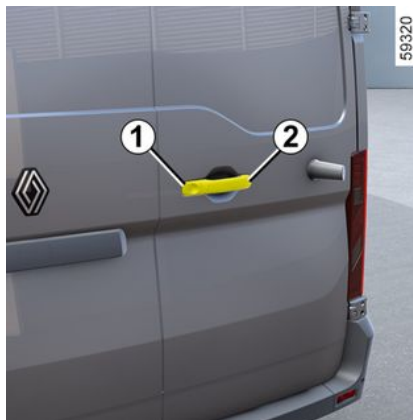

Ontgrendel de deur met de afstandsbediening of, afhankelijk van de auto, door de sleutel in het slot te draaien **1**. Trek vervolgens de handgreep **2** naar u toe om de deur te openen.



Laat bij harde wind de klapdeuren achter niet open. **Risico van verwonding.**



Trek aan de handgreep **3** om het portier te openen.



Als u langs de kant van de weg parkeert en de achterklep geopend is, kunnen de achterlichten hierdoor aan het zicht onttrokken worden. Waarschuw bijgevolg andere weggebruikers voor de aanwezigheid van uw voertuig door middel van de gevarendriehoek of op de manier die is voorgeschreven in het land waar u zich bevindt.

2

PORTIEREN EN KLEPPEN

Deuren openen op 180°

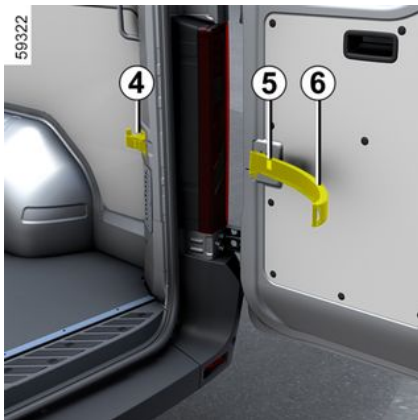

Open het portier maar niet tot de aanslag.

Maak de trekstang **6** los van zijn houder **4**.

Vergrendel de trekstang op de haak **5**.
Open de deur zo ver mogelijk.



Denk om uw veiligheid en controleer of alle portieren goed gesloten zijn voordat u wegrijdt.

Deuren openen op 270°

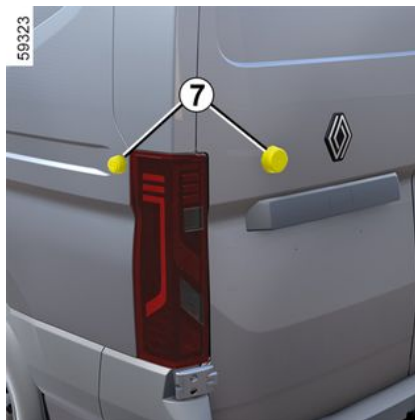

Verwijder de trekstang uit zijn houder zoals bij het openen op 180°. Open het portier volledig tot de magneten **7** elkaar raken.

Sluiten van buitenaf

Sluit eerst de linkerdeur tot hij bijna dicht is en sla hem dan dicht.

Doe daarna hetzelfde met de rechterdeur.

Vergrendel.

Scharnierende achterdeuren A

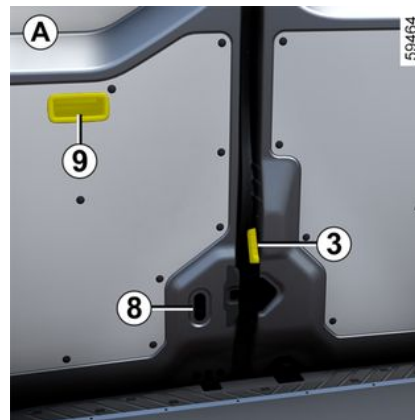

Openen van binnenuit

Om de auto van binnenuit te openen, duwt u de handgreep **8** op de linkerdeur omhoog en duwt u de deur open.

Duw de handgreep **3** om de rechterdeur te openen.

Sluiten van binnenuit

Sluit de rechterdeur gedeeltelijk en sla hem dan dicht.

Herhaal dezelfde procedure voor de linkerdeur met de handgreep **9**.

PORTIEREN EN KLEPPEN



Denk om uw veiligheid en controleer of alle portieren goed gesloten zijn voordat u wegrijdt.

Scharnierende achterdeuren B

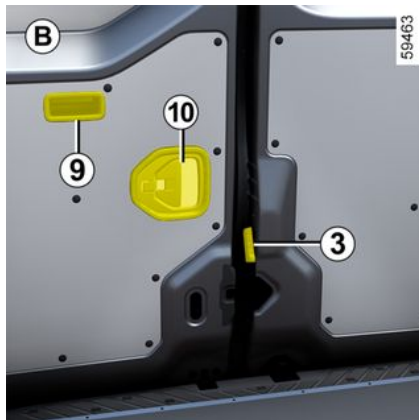

Openen van binnenuit

Om de auto van binnenuit te openen, trekt u aan de handgreep **10** op de linkerdeur en duwt u de deur open.

Duw de handgreep **3** om de rechterdeur te openen.

Sluiten van binnenuit

Sluit de rechterdeur gedeeltelijk en sla hem dan dicht.

Herhaal dezelfde procedure voor de linkerdeur met de handgreep **9**.



Denk om uw veiligheid en controleer of alle portieren goed gesloten zijn voordat u wegrijdt.

Vergrendelen, ontgrendelen

Handmatig ontgrendelen

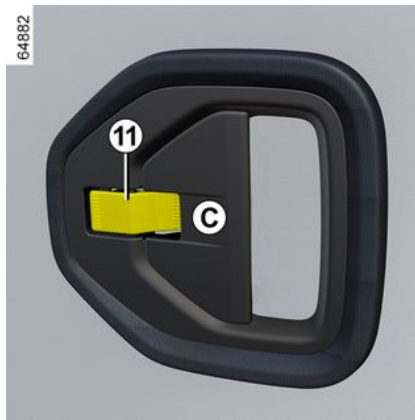

Beweeg de knop **11** in de vergrendelde stand **C**, naar links

Handmatig vergrendelen

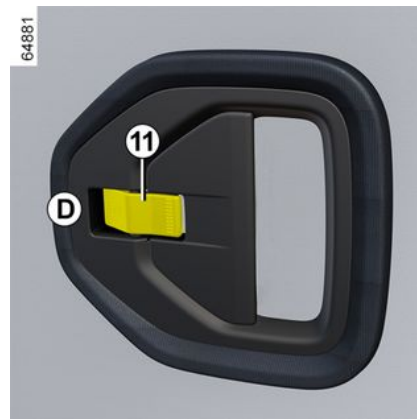

Beweeg de knop **11** in de ontgrendelde stand **D**, naar rechts.

2

PORTIEREN EN KLEPPEN

Schuifdeur

Openen/sluiten van buitenaf

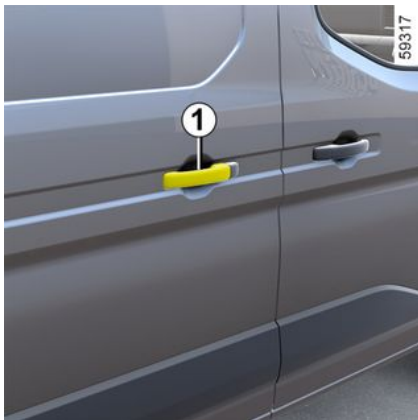

Openen van buitenaf

Ontgrendel de deur met de afstandsbediening.

Trek de handgreep **1** naar u toe en schuif de deur naar de achterkant van de auto totdat deze op zijn plaats klikt.

Sluiten van buitenaf

Trek aan de portierhandgreep **1** en laat de deur naar de voorkant van de auto schuiven tot de deur helemaal gesloten is. Vergrendel de deur met de afstandsbediening.

Openen/sluiten van binnenuit



Openen van binnenuit

Trek de handgreep **2** naar de achterkant van het voertuig en open de schuifdeur totdat deze op zijn plaats klikt.

Sluiten van binnenuit

Trek de handgreep **2** naar de voorkant van het voertuig en sluit de deur totdat deze vergrendelt.

Handmatige vergrendeling, ontgrendeling van binnenuit



Til de knop **3** omhoog om de deur te ontgrendelen en laat hem vervolgens zakken om hem te vergrendelen.



Uit veiligheidsoverwegingen mag u de deur alleen openen of sluiten als de auto stilstaat.

PORTIEREN EN KLEPPEN

Kinderslot



Terwijl de deur open is, draait u de handgreep **4** naar beneden en sluit u de deur.

Nu is het portier van binnenuit vergrendeld.

De portieren kunnen alleen nog van buitenaf worden geopend.



Aanbevelingen bij het gebruik van de schuifdeur.

Het openen of sluiten van de schuifdeur moet, net als het openen en sluiten van de andere deuren, met de nodige voorzichtigheid gebeuren.

- Let op dat geen mens, lichaamsdeel, dier of voorwerp gevaar loopt bij het bewegen van het portier.
- Gebruik voor het open- en dichtschuiven van de deur uitsluitend de handgrepen aan de binnen- en buitenkant van de auto.
- Beweeg de deur voorzichtig, zowel bij het openen als bij het sluiten.
- Let op dat u, als de auto op een helling staat, de schuifdeur voorzichtig geheel open of dicht schuift tot hij blokkeert.
- Controleer voordat u wegrijdt altijd of de schuifdeur goed dicht zit.

Portieren en kleppen vergrendelen, ontgrendelen

Als de afstandsbediening niet werkt

In sommige gevallen werkt de FM-afstandsbediening niet:

- batterij van de FM-afstandsbediening of de accu van de auto is leeg, enz.
- door het gebruik van elektronische apparaten in de buurt van de afstandsbediening werken (bijv. mobiele telefoon);
- De auto bevindt zich in een sterk elektromagnetisch veld.

In dat geval is het mogelijk:

- om de geïntegreerde sleutel van de FM-afstandsbediening te gebruiken om het linkervoorportier te ontgrendelen;
- de portieren één voor één met de hand te vergrendelen;
- gebruik van de schakelaar in het interieur voor het vergrendelen/ontgrendelen van de portieren;

PORTIEREN EN KLEPPEN

Handmatig vergrendelen

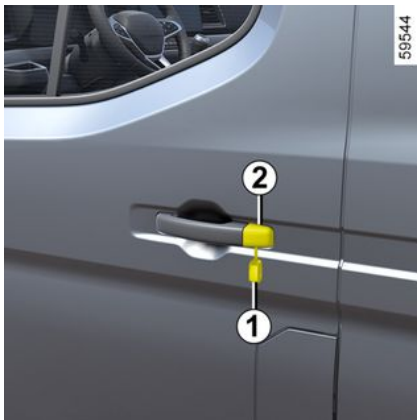

Gebruik van de sleutel

- Steek de punt van de sleutel in de uitsparing **1** onderaan de kap **2** op het bestuurdersportier;
- beweeg het naar boven om de kap te verwijderen **2**;
- Steek de sleutel in het slot van het bestuurdersportier om het portier te vergrendelen of ontgrendelen.

Handmatige vergrendeling van de passagiersdeur voor en, afhankelijk van het voertuig, de scharnierende deuren aan de achterkant

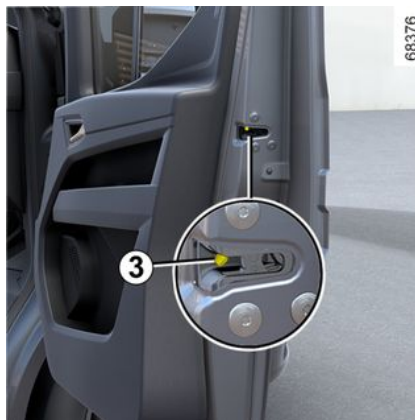

Draai, met het grote portier open, de schroef **3** (met behulp van het uiteinde van de sleutel) en sluit het portier.

Nu is de deur van buitenaf vergrendeld.

De deuren kunnen dan alleen worden geopend vanuit de auto of met de afstandsbediening.

Schakelaar voor het vergrendelen/ontgrendelen van de portieren van binnenuit

Voorportieren

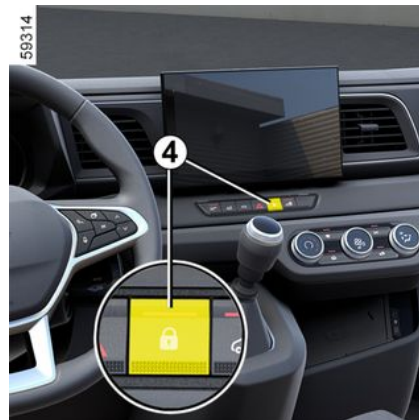

De schakelaar **4** bedient alle deuren. Het controlelampje op schakelaar **4** gaat branden als de deuren na een druk op de knop worden vergrendeld. Het schakelt uit na ontgrendelen met schakelaar **4**.

Als een van de portieren wordt geopend of niet goed wordt gesloten, worden alle portieren snel vergrendeld/ontgrendeld.

PORTIEREN EN KLEPPEN

Schuifdeur aan de zijkant en scharnierende deuren aan de achterkant



De schakelaar **5** bedient de scharnierende achterdeuren en, afhankelijk van het voertuig, de zijschuifdeur. Het controlelampje op schakelaar **5** gaat branden als de achterdeuren na een druk op de knop worden vergrendeld. Het schakelt uit na ontgrendelen met schakelaar **5**.

Opmerking: wanneer het voertuig volledig is vergrendeld, worden door het indrukken van de schakelaar **5** alleen de achterdeuren ontgrendeld, maar de controlelampjes op de schakelaars **4** en **5** gaan uit. **De voordeuren blijven op slot.**

Als de schuifdeur aan de zijkant of de scharnierende deuren aan de achterkant open of niet goed gesloten zijn, vindt er een snelle vergrendeling/ontgrendeling van de schuifdeur aan de zijkant en de scharnierende deuren aan de achterkant plaats.

Vergrendelen van de portieren en kleppen zonder afstandsbediening

Druk met stilstaande motor, gesloten achterportieren en een geopend voorportier, langer dan vijf seconden op de schakelaar **4**.

Controleer of u uw sleutel bij zich heeft, voordat u de auto verlaat.

Bij het sluiten van het portier worden alle portieren en kleppen vergrendeld.

Het ontgrendelen van buitenaf van de auto is alleen mogelijk met de sleutel of de afstandsbediening, voor het bestuurdersportier.

Waarschuwinglampje van de portieren

Als het contact is ingeschakeld, geeft het indicatielampje van schakelaar **4** en **5** de vergrendelingsstatus van de openingselementen aan:

– wanneer het waarschuwinglampje brandt, zijn de deuren en de deur van de bagageruimte vergrendeld;

– lampje uit: de portieren zijn ontgrendeld.

Contact uit, als u de portieren vergrendelt blijft het lampje branden en dooft daarna.

Vergrendeling van de portieren met geopende achterklep

Om de auto te vergrendelen met een geopende klep (transport van lading met geopende achterklep, enz.), of als u zich in een zone bevindt met sterke elektromagnetische straling, of als de sleutel defect is: druk, bij stilstaande motor, langer dan vijf secondes op de schakelaar **4**.



Verantwoordelijkheid van de bestuurder

Bedenk dat het rijden met vergrendelde portieren een belemmering kan zijn voor hulpverleners in geval van nood.



Laat de sleutel nooit achter in de auto als u de auto verlaat.

PORTIEREN EN KLEPPEN

Automatische portiervergrendeling tijdens het rijden

U heeft de keus of u deze functie wilt gebruiken of niet.

De werking van de startvergrendeling

Na het weggrijden van de auto, vergrendelen de portieren automatisch als de auto een snelheid van ongeveer 7 km/u heeft bereikt.

De portieren ontgrendelen automatisch

- door te drukken op de schakelaar **1** van de portiervergrendeling;
- bij stilstaande auto, door een voorportier te openen van in de auto.

Inschakelen/Uitschakelen van de functie

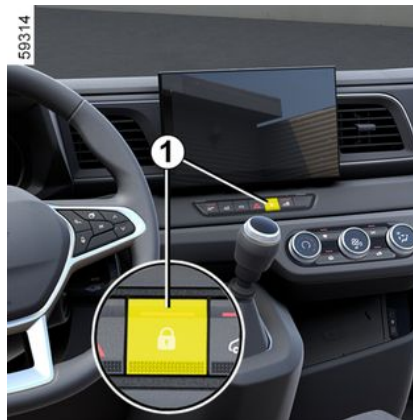

Om het te activeren: houd, met ingeschakeld contact, schakelaar **1** ongeveer vijf seconden ingedrukt tot het bericht "Automatische portievergr.aan" op het instrumentenpaneel verschijnt. Het waarschuwingslampje verschijnt als de portieren vergrendeld zijn.

Om het uit te schakelen: houd, met ingeschakeld contact, schakelaar **1** ongeveer vijf seconden ingedrukt tot het bericht "Automatische portievergr.uit" op het instrumentenpaneel verschijnt. Het waarschuwingslampje verdwijnt.



Verantwoordelijkheid van de bestuurder

Bedenk dat het rijden met vergrendelde portieren een belemmering kan zijn voor hulpverleners in geval van nood.

PORTIEREN EN KLEPPEN

Storingen

Als u een bedieningsfout ervaart (geen automatische vergrendeling, het indicatielampje op de schakelaar **1** gaat niet branden bij het vergrendelen van de openingselementen, etc.), controleer dan eerst of de openingselementen goed gesloten zijn. Als ze goed gesloten zijn en het probleem aanhoudt, raadpleeg dan een erkende dealer.

Controleer ook of het systeem niet per ongeluk uitgeschakeld staat.

Als dit het geval is, activeer hem dan weer na het contact uit en weer aanzet te hebben.

OP DE VOORPLAATS(EN)

Hoofddeunen voor

2

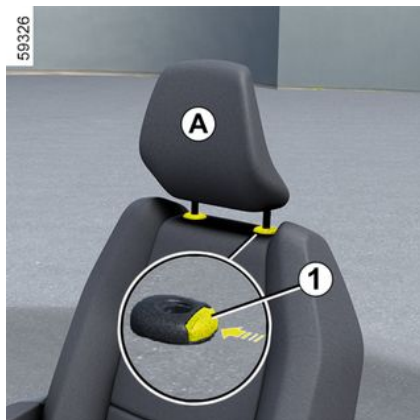

Hoofddeun verwijderen

Schuif de hoofddeun simpelweg omhoog.

Hoofddeun lager zetten

Druk op de tap **1** en breng deze tegelijkertijd naar beneden.

Hoofddeun verwijderen

Breng de hoofddeun omhoog en druk vervolgens op het lipje **1** om deze los te maken.

Hoofddeun terugplaatsen

Plaats de poten van de hoofddeun met de vertanding naar voren gekeerd in de geleiders en schuif hem naar de gewenste hoogte door de tab **1** in te drukken.

Afstellen van de helling van de hoofddeun

(afhankelijk van de auto)

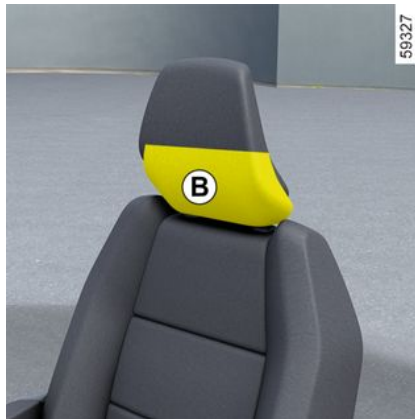

Duw weg of nader sectie **B** totdat u tevreden bent.

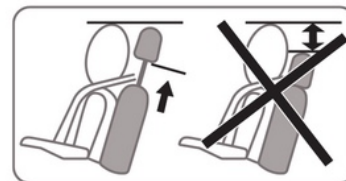

De hoofddeun is een veiligheidsorgaan dat altijd op zijn plaats moet zitten en goed moet zijn afgesteld. Hij geeft een maximale beveiliging als de bovenkant van de hoofddeun op gelijke hoogte is met de kruin. De afstand tussen uw hoofd en sectie **A** moet zo klein mogelijk zijn.

OP DE VOORPLAATS(EN)

Op de voorplaats(en)

Afstellen stoel A

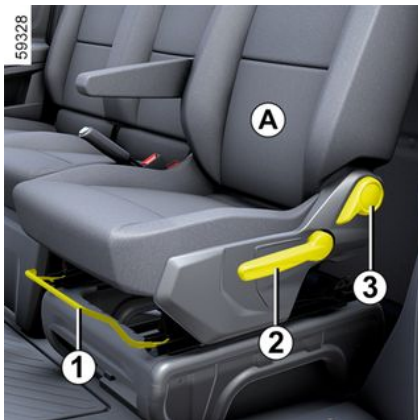

Naar voren of naar achteren schuiven

Til, afhankelijk van het voertuig, de hendel **1** omhoog om te ontgrendelen. In de gewenste stand laat u hem los. Controleer of de stoel vergrendeld is.

Afstellen van de hoogte van de zitting

Druk de hendel **2** zo vaak als nodig omlaag of trek eraan om de stoel lager of hoger te zetten.

Rugleuning verstellen

Pak de hendel **3** vast.

Afstellen van de lendensteun

(afhankelijk van de auto)

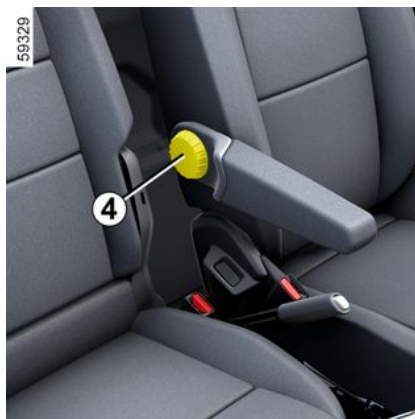

Draai de knop **4** om de ondersteuning te verstevigen of te verminderen.



Controleer na het afstellen of de rugleuningen goed zijn vergrendeld.

Stoelverwarming

(afhankelijk van de auto)



Druk op schakelaar **5** terwijl het contact aan staat:

- om de maximumtemperatuur te activeren, gaan de twee ingebouwde controlelampjes branden;
- een tweede keer om over te schakelen naar de tussentemperatuur, blijft er slechts één controlelampje branden;
- een derde keer om de stoelverwarming uit te schakelen, gaan beide controlelampjes uit.

OP DE VOORPLAATS(EN)

2



Voer deze aanpassingen uitsluitend uit als de auto stilstaat.

Voor een optimale werking van de autogordels moet u de rugleuningen niet te veel achterover zetten.

Laat geen voorwerpen op de vloer (vóór de bestuurder) liggen. In geval van plotseling remmen kunnen deze onder de pedalen terecht komen, waardoor de bestuurder deze niet meer goed kan bedienen.

Stoel verstellen met vering B



Naar voren of naar achteren schuiven

Til de hendel **6** op om deze te ontgrendelen. Laat dan de handgreep los en controleer de vergrendeling.

Rugleuning verstellen

Til de hendel **7** op en kantel de rugleuning in de gewenste positie. Laat dan de handgreep los en controleer de vergrendeling.

Afstellen van de hoogte van de zitting

Beweeg de hendel **8** zo vaak als nodig omhoog of omlaag.

Afstellen van de lendensteun

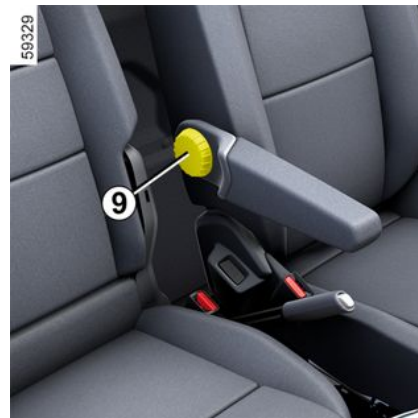

Draai aan de bedieningsknop **9** om de ondersteuning te verhogen of te verlagen.

OP DE VOORPLAATS(EN)

Om de demping van de stoel in te stellen



Draai, terwijl het voertuig stilstaat, de bedieningsknop **10** naar rechts om de ophanging stugger te maken of naar links om deze te verslappen. De waarde van het controlelampje **11** moet uw gemiddelde gewicht vertegenwoordigen.

Verstellen van de draaistoel C



Stoel vooruit of achteruit schuiven

Til de hendel **12** op om deze te ontgrendelen. Laat dan de handgreep los en controleer de vergrendeling.

Rugleuning verstellen

Til de hendel **14** op en kantel de rugleuning in de gewenste positie. Laat dan de handgreep los en controleer de vergrendeling.

Afstellen van de hoogte van de armsteunen

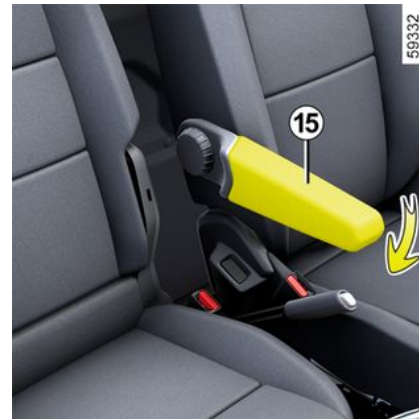

– omhoog - zet de armsteun **15** in de gewenste positie;
– omlaag – breng de armleuning **15** tot de opbergstand langs de rugleuning en laat hem dan zakken.

2

OP DE VOORPLAATS(EN)

Afstellen van de lendensteun



Draai de bedieningsknop **16** om de ondersteuning te vergroten.

Draaien van de stoelen



Zorg ervoor dat u altijd de deur naast de stoel opent voordat u deze draait.

Risico van beschadiging.

- Maak de gesp van de autogordel los;
- doe de zonneklep omlaag;
- zet de armsteunen omhoog;
- de parkeerrem vast;

- schuif de stoel zo ver mogelijk naar achteren;
- zet de rugleuning rechtop;
- open het portier;
- trek de hendel **13** naar de binnenkant van het voertuig en draai de stoel om deze te ontgrendelen vanuit de "voorwaarts gerichte" stand.

Terugzetten in de rijstand

- Draai de stoel in de stand "vooruit";
- controleer of de stoel goed vergrendeld is;
- stel de stoel op uw zithouding af.



De naar achteren gerichte zitpositie mag alleen worden gebruikt als de auto stilstaat en de motor is uitgeschakeld.

PLAATSEN ACHTER

Hoofdsteen achter

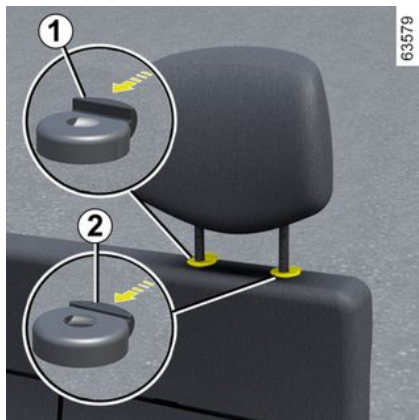

Hoofdsteen verwijderen

Schuif de hoofdsteen simpelweg omhoog.

Hoofdsteen lager zetten

Druk op de tap **1** en breng deze tegelijkertijd naar beneden.

Hoofdsteen verwijderen

Schuif de hoofdsteen omhoog en maak hem vrij door de tabs **1** en **2** in te drukken.

Hoofdsteen terugplaatsen

Plaats de poten van de hoofdsteen met de vertanding naar voren gekeerd in de geleiders en schuif hem naar de gewenste hoogte door de tab **1** in te drukken.

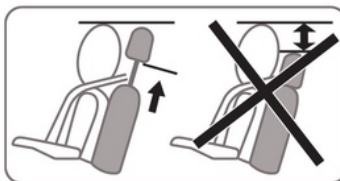

De hoofdsteen is een veiligheidsorgaan dat altijd op zijn plaats moet zitten en goed moet zijn afgesteld. Hij geeft een maximale beveiliging als de bovenkant van de hoofdsteen op gelijke hoogte is met de kruin. De afstand tussen uw hoofd en sectie **A** moet zo klein mogelijk zijn.

Speciale opmerking voor driezits uitvoeringen

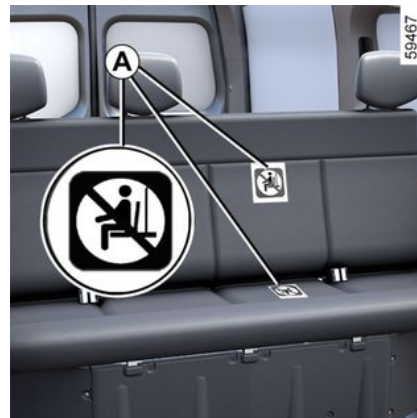

Deze versie heeft autogordels en hoofdsteenen alleen op de achterste

PLAATSEN ACHTER

zijzitplaatsen. Vervoer nooit een passagier op de middelste zitplaats.

Het label **A** meldt dat het verboden is voor passagiers om op andere plekken te zitten dan de voorziene stoelen.

2

AUTOGORDELS

Autogordels

De juiste zithouding

Gebruik tijdens het rijden altijd de autogordel. Het niet dragen van de gordel is gevaarlijk en strafbaar. Het niet dragen van de gordel is gevaarlijk en strafbaar.

Stel, voordat u start de juiste zithouding af, en daarna voor alle inzittenden de autogordel om de beste bescherming te krijgen.



Zorg ervoor dat de achterbank ➔ 67 goed is vergrendeld zodat de veiligheidsgordels achter correct werken.



Een verkeerd afgestelde of gedraaide autogordel kan bij een ongeval letsel veroorzaken.

Gebruik één autogordel per persoon, kind of volwassene. Zwangere vrouwen moeten ook hun gordel dragen. Let in dit geval op dat de heupgordel niet teveel drukt op de onderbuik, zonder dat te veel speling ontstaat.

- **Ga goed diep in uw stoel zitten** (nadat u uw jas of jack en dergelijke hebt uitgetrokken). Dit is belangrijk voor een goede ondersteuning van de rug;
- **verschuif de stoel zodat u makkelijk bij de pedalen kunt komen.** Plaats de stoel zo ver naar achteren dat u de pedalen nog net geheel kunt indrukken. Stel de rugleuning zo af dat u de armen moet strekken om bij de bovenkant van het stuurwiel te kunnen komen;
- **stel de hoofdsteun af.** De afstand tussen de hoofdsteun en uw achterhoofd moet zo klein mogelijk zijn;
- **Stel de hoogte van het zitkussen af.** Kies de stoelpositie die u zo goed mogelijk zicht op het verkeer geeft.
- **stel de stand van het stuurwiel af.**

Afstellen van de autogordel

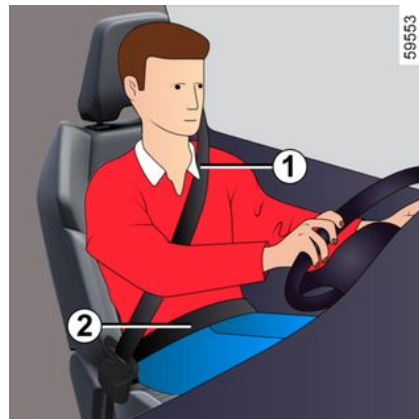

Voor juiste afstelling en plaatsing van de veiligheidsgordels op alle stoelen:

- verstel de stoelen (zitpositie en rugleuning, indien beschikbaar);
- ga goed tegen de rugleuning aan zitten;
- plaats de schouderriem **1** zo veel mogelijk onderaan de nek zonder dat deze er werkelijk tegenaan komt (pas zo nodig en indien mogelijk de hoogte van de veiligheidsgordel aan) en zorg dat de schouderriem **1** in contact is met de schouder;
- plaats de heupgordel **2** zo dat deze plat op de dijen en tegen het bekken ligt.

AUTOGORDELS

De autogordel moet zo dicht mogelijk tegen het lichaam gedragen worden. Vermijd daarom te dikke kleding, plaats geen voorwerpen onder de gordel, enz.

2

Vergrendelen, ontgrendelen



Vergrendelen

Trek de band van de gordel **langzaam en rustig** over u heen en druk de gesp **3** in de sluiting **5** (controleer de vergrendeling door aan de gesp **3** te trekken).

Als de gordel blokkeert, laat deze dan een stuk teruggaan en rol hem opnieuw af.

Als de autogordel compleet is geblokkeerd, trek dan langzaam, maar krachtig, aan de gordel om deze ongeveer 3 cm naar buiten te trekken. Laat hem zichzelf oprollen en rol hem opnieuw af.

Als het probleem aanhoudt, moet u een erkende dealer raadplegen.

Ontgrendelen

Druk op de knop **4** en de gordel wordt opgerold door het oprolmechanisme. Geleid de gordel.

Waarschuwingslampje autogordel bestuurder en, afhankelijk van de auto, autogordel voorpassagier.



Instrumentenpaneel A



AUTOGORDELS

Waarschuwinglampje autogordel bestuurder en, afhankelijk van de auto, autogordel voorpassagier.

Met gesloten portieren verschijnt de afbeelding **7** gedurende ongeveer 60 seconden op het instrumentenpaneel **A** wanneer het contact wordt aangezet. Dit informeert de bestuurder elke keer over de bevestigingsstatus van elk van de veiligheidsgordels voorin:

- de portieren worden geopend tijdens het rijden (rijsnelheid boven nul);
- een autogordel voorin wordt vast- of losgemaakt;

Het pictogram **7** begrijpen:

 autogordel vastgemaakt

 stoel bezet en veiligheidsgordel losgemaakt;

 stoel niet bezet.

Met gesloten portieren verschijnt het

 waarschuwinglampje op de centrale display **6** als het contact is ingeschakeld terwijl de veiligheidsgordel van de bestuurder en/of de passagier voorin (als de passagiersstoel bezet is) niet is vastgemaakt.

Wanneer de voertuigsnelheid lager is dan ongeveer 20 km/u, verschijnt het

 waarschuwinglampje op de centrale display **6** als een achterstoel is bezet en de veiligheidsgordel niet is vastgemaakt. Deze gaat vergezeld van symbool **7** dat verschijnt gedurende ongeveer 60 seconden telkens wanneer een van de veiligheidsgordels voorin wordt vast- of losgemaakt.

Wanneer de voertuigsnelheid 20 km/u bereikt of overschrijdt en een van de veiligheidsgordels achter tijdens de rit wordt losgemaakt:

– knippert het  controlelampje op het centrale display **6**;

en

– klinkt ongeveer 120 seconden een pieptoon;

en

– verschijnt het symbool **7** ongeveer

180 seconden en wordt de  indicator van de betreffende stoel weergegeven.

Controleer altijd of de passagiers voorin hun gordel hebben vastgemaakt en of het aangegeven aantal vastgemaakte gordels overeenkomt met het aantal bezette zitplaatsen voorin.

Opmerking: een voorwerp op de zitting van de passagiersstoel voor kan soms het waarschuwingen activeren.

Waarschuwinglampje herinnering veiligheidsgordel achter (afhankelijk van de auto)

Met gesloten portieren verschijnt de afbeelding **7** gedurende ongeveer 60 seconden op het instrumentenpaneel **A** wanneer het contact wordt aangezet. Dit informeert de bestuurder elke keer over de bevestigingsstatus van elk van de veiligheidsgordels achterin:

- de portieren worden geopend tijdens het rijden (rijsnelheid boven nul);
- een autogordel achter wordt vast- of losgemaakt.

Het pictogram **7** begrijpen:

 autogordel vastgemaakt

 autogordel niet vastgemaakt.

Wanneer de voertuigsnelheid minder is dan circa 20 km/u, verschijnt het pictogram **7** gedurende ongeveer 60 seconden, telkens wanneer een van de veiligheidsgordels achter wordt vast- of losgemaakt.

Als de voertuigsnelheid 20 km/u bereikt of overschrijdt en een van de veiligheidsgordels achter tijdens de rit wordt losgemaakt:

– knippert het  controlelampje op het centrale display **6**;

AUTOGORDELS

en

– klinkt ongeveer 30 seconden een pieptoon;

en

– de afbeelding **7** verschijnt minstens

60 seconden en het symbool **!** van de betreffende stoel wordt weergegeven.

Controleer altijd of de passagiers achterin hun gordel hebben vastgemaakt en of het aangegeven aantal vastgemaakte gordels overeenkomt met het aantal bezette Achterstoelenin.

Instrumentenpaneel **B**



59357

Waarschuwinglampje autogordel bestuurder en, afhankelijk van de auto, autogordel voorpassagier.

Met gesloten portieren verschijnt de afbeelding **8** gedurende ongeveer 60 seconden op het instrumentenpaneel **B** wanneer het contact wordt aangezet. Dit informeert de bestuurder elke keer over de bevestigingsstatus van elk van de veiligheidsgordels voorin:

- de portieren worden geopend tijdens het rijden (rijnsnelheid boven nul);
- een autogordel voorin wordt vast- of losgemaakt;

Het pictogram **8** begrijpen:

- **groene indicator:** veiligheidsgordel vastgemaakt;

65079



- **rode indicator:** stoel bezet en veiligheidsgordel niet vastgemaakt;
- **grijze indicator:** stoel niet bezet.

Met gesloten portieren verschijnt het



waarschuwinglampje op de centrale display **6** als het contact is ingeschakeld terwijl de veiligheidsgordel van de bestuurder en/of de passagier voorin (als de passagiersstoel bezet is) niet is vastgemaakt.

Wanneer de voertuigsnelheid lager is dan ongeveer 20 km/u, verschijnt het



waarschuwinglampje op de centrale display **6** als een achterstoel is bezet en de veiligheidsgordel niet is vastgemaakt. Deze gaat vergezeld van symbool **8** dat verschijnt gedurende ongeveer 60 seconden telkens wanneer een van de veiligheidsgordels voorin wordt vast- of losgemaakt.

Wanneer de voertuigsnelheid 20 km/u bereikt of overschrijdt en een van de veiligheidsgordels achter tijdens de rit wordt losgemaakt:

- knippert het  controlelampje op het centrale display **6**;

en

- er klinkt gedurende ongeveer 120 seconden een pieptoon;

en

AUTOGORDELS

– verschijnt het symbool **8** ongeveer 180 seconden en wordt de indicator van de betreffende stoel rood.

Controleer altijd of de passagiers voorin hun gordel hebben vastgemaakt en of het aangegeven aantal vastgemaakte gordels overeenkomt met het aantal bezette zitplaatsen voorin.

Opmerking: een voorwerp op een van de zittingen van de passagiersstoel voor kan soms het waarschuwingen activeren.

Waarschuwinglampje herinnering veiligheidsgordel achter (afhankelijk van de auto)

Met gesloten portieren verschijnt de afbeelding **8** gedurende ongeveer 60 seconden op het instrumentenpaneel wanneer het contact wordt aangezet. Dit informeert de bestuurder elke keer over de bevestigingsstatus van elk van de veiligheidsgordels achterin:

- de portieren worden geopend tijdens het rijden (rijnsnelheid boven nul);
- een autogordel achter wordt vast- of losgemaakt.

Het pictogram **8** begrijpen:

- **groene indicator:** veiligheidsgordel vastgemaakt;
- **rood symbool:** autogordel is niet vastgemaakt.

Wanneer de voertuigsnelheid minder is dan circa 20 km/u, verschijnt het symbool **10** gedurende ongeveer 60 seconden, telkens wanneer een van de veiligheidsgordels achter wordt vast- of losgemaakt.

Als de voertuigsnelheid 20 km/u bereikt of overschrijdt en een van de veiligheidsgordels achter tijdens de rit wordt losgemaakt:

- knippert het  controlelampje op het centrale display **6**;
 - en
 - klinkt ongeveer 30 seconden een pieptoon;
 - en
 - verschijnt het symbool **8** minstens 60 seconden en wordt de indicator van de betreffende stoel rood.
- Controleer altijd of de passagiers achterin hun gordel hebben vastgemaakt en of het aangegeven aantal vastgemaakte gordels overeenkomt met het aantal bezette zitplaatsen achterin.

Hoogteverstelling van de autogordels voor

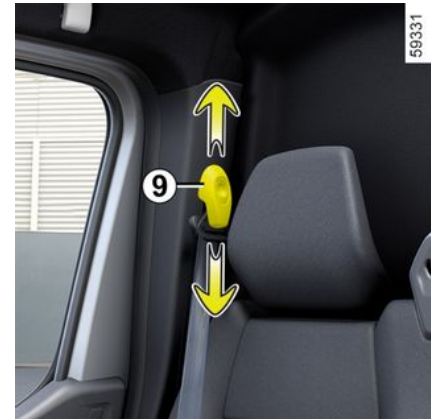

Verplaats de knop **9** om de hoogte van de gordel zo af te stellen dat de riem van de borstkas loopt zoals hiervoor is aangegeven:

Druk op de knop **9** en zet de gordel omhoog of omlaag.

Controleer na het afstellen of de knop weer goed is vergrendeld.

AUTOGORDELS

Stoel met armsteun(en)

2



Zorg dat de autogordel onder de armsteun **10** loopt en de gesp **3** in de sluiting **5** vastklikt.

Zet de armsteun **10** aan portierzijde omlaag (beweging **A**).

Trek de riem **langzaam en rustig** over u heen.

Voer de heupgordel door onder de armsteun **10** en de schoudergordel over de armsteun **10**.

Druk de gesp in de sluiting (controleer de vergrendeling door aan de gesp te trekken).

AUTOGORDELS

Waarschuwing

De volgende raadgevingen gelden voor de autogordels voor en achter.



- Verander niets aan de oorspronkelijke veiligheidsvoorzieningen (gordels, stoelen en bevestigingen). Raadpleeg een merkdealer voor speciale werkzaamheden (bijv. monteren van een kinderzitje).
- Gebruik geen voorwerpen die speling in de autogordel veroorzaken (wasknijpers, klemmetjes enz.): een autogordel die te los zit, kan bij een ongeluk letsel veroorzaken.
- Draag nooit de schoudergordel achter de rug of onder de arm langs aan de kant van het portier.
- Een autogordel mag nooit door meerdere personen tegelijk gebruikt worden. Sla uw gordel nooit om een baby of een kind heen dat op uw schoot zit.
- De gordel mag nooit gedraaid zijn.
- Na een botsing moet u de gordels laten controleren en indien nodig vervangen. Gordels die beschadigingen vertonen moeten ook worden vervangen.
- Let op dat de gesp van de gordel in de juiste sluiting vastzit.
- Zorg dat er geen voorwerp in de sluiting van de gordel kan komen waardoor de werking belemmerd wordt.
- Zorg dat u de sluiting goed plaatst (deze mag niet verborgen of bedekt worden door of blijven haken achter personen of voorwerpen).

AUTOGORDELS

Autogordels achter

2 Achtergordels met oprolmechanisme

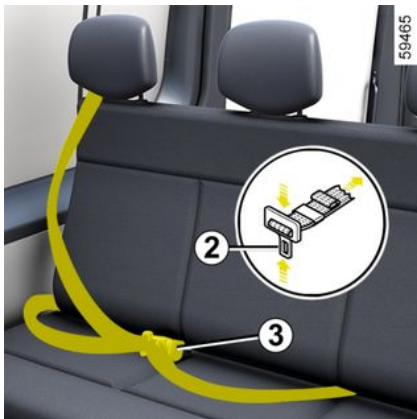

Vergrendelen

Trek de band van de gordel **langzaam en rustig** over u heen en druk de gesp **2** in de sluiting **3** (controleer de vergrendeling door aan de gesp **2** te trekken).

Ontgrendelen

Druk op de rode de knop van de sluiting **3**, de gordel wordt nu door het oprolmechanisme teruggetrokken. Geleid de gordel.



Controleer of de autogordels achterin nog goed op hun plaats zitten en goed werken na elke verandering aan de achterstoelen.

Heupgordels met handmatige verstelling

De band van de heupgordel moet vlak over de heupen langs het bekken lopen.

De autogordel moet zo dicht mogelijk tegen het lichaam gedragen worden. Vermijd daarom te dikke kleding, plaats geen voorwerpen onder de gordel, enz.

Om de gordel strakker te zetten, trekt u aan het vrije uiteinde **6** van de gordel.

Om hem te verslappen, beweegt u de stelgesp **4** zodat deze loodrecht op de riem staat en drukt u op de gesp terwijl u aan de heupgordel **5** trekt.



Een verkeerd afgestelde of gedraaide autogordel kan bij een ongeval letsel veroorzaken.

Gebruik één autogordel per persoon, kind of volwassene. Zwangere vrouwen moeten ook hun gordel dragen. Let in dit geval op dat de heupgordel niet teveel drukt op de onderbuik, zonder dat te veel speling ontstaat.

Speciale opmerking voor uitvoeringen met een achterbank met drie stoelen.



AUTOGORDELS

Deze versie heeft autogordels en hoofdsteunen alleen op de achterste zijzitplaatsen. Vervoer nooit een passagier op de middelste zitplaats.

De sticker **A** meldt dat het verboden is voor passagiers om op andere plekken te zitten dan de voorziene stoelen.



Controleer of de autogordels achterin nog goed op hun plaats zitten en goed werken na elke verandering aan de achterstoelen.

EXTRA VEILIGHEIDSVORZIENINGEN

AANVULLENDE VEILIGHEIDSVORZIENINGEN VOORIN

Afhankelijk van de auto, kunnen deze bestaan uit:

- gordelspanners;
- krachtbegrenzers voor de bescherming van de borstkas;
- Airbags bestuurder en passagier voorin

Deze voorzieningen worden gelijktijdig of afzonderlijk, afhankelijk van de ernst van de aanrijding, geactiveerd bij een frontale botsing.

Afhankelijk van de ernst van de aanrijding, kan het systeem het volgende veroorzaken:

- blokkering van de autogordel;
- de gordelspanner drukt de inzittende vast op zijn stoel samen met de krachtbegrenzer;
- voorin airbag.



De passagiersairbag beschermt de passagier(s) voorin (afhankelijk of er voorin een stoel of een bank is).

Gordelspanners



De gordelspanners dienen ervoor om de autogordel strak tegen het lichaam te trekken en daardoor de inzittende in zijn stoel te drukken wat de effectiviteit van de gordel verhoogt.

Bij contact aan, kan tijdens een ernstige frontale aanrijding, afhankelijk van de ernst van de schok, het systeem een plunjer activeren die onmiddellijk de gordel strak trekt.

Krachtbegrenzer

Vanaf een bepaalde hevigheid van de schok van de aanrijding komt dit mechanisme in werking om de kracht die de gordel op het lichaam uitoefent te begrenzen tot een draaglijk niveau.



- Laat al deze veiligheidsvoorzieningen controleren na een aanrijding.
- Het is streng verboden zelf werkzaamheden uit te voeren aan het gehele systeem (gordelspanners, Airbags, rekeneenheden, bedrading) of deze in een andere auto over te zetten.
- Om te voorkomen dat het systeem onopzettelijk wordt geactiveerd en verwondingen veroorzaakt, mag uitsluitend deskundig personeel van de merkdealer aan de Airbags werken.
- Het elektrische ontstekingsmechanisme van de gordelspanners mag uitsluitend door speciaal opgeleid personeel met speciaal gereedschap worden gecontroleerd.
- Laat de gaspatronen van de gordelspanners en de Airbags door een merkdealer verwijderen voordat de auto wordt gesloopt.

EXTRA VEILIGHEIDSVORZIENINGEN

Airbags van bestuurder en passagier voorin



Deze zijn gemonteerd in de voorstoelen aan bestuurderskant en, afhankelijk van de auto, ook aan passagierskant.

Afhankelijk van het voertuig wordt de aanwezigheid van deze uitrusting bevestigd door een "airbag"-markering op het stuur en op het dashboard (airbag gebied **A**) de aanwezigheid van deze uitrusting.

Elk airbagsysteem bestaat uit:

- een airbag en een gaspatroon in het stuurwiel voor de bestuurder en in het dashboard voor de passagier voorin;

- een rekeneenheid voor bewaken van het die de elektrische ontsteking van de gaspatroon regelt;

- een speciaal  waarschuwingslampje;
- aparte opname-elementen.

Werkzaamheden

Het systeem werkt alleen als het contact aan staat.

Bij een zware **frontale** botsing worden de airbags snel opgeblazen; deze vangen de klap op van het hoofd en de borstkas van de bestuurder tegen het stuurwiel en het hoofd van de passagier tegen het dashboard. Daarna lopen ze weer leeg om het verlaten van de auto niet te bemoeilijken.

Storingen

 Dit waarschuwingslampje gaat branden wanneer het contact of de motor wordt ingeschakeld en gaat na een paar seconden uit.

Als het niet oplicht bij het aanzetten van het contact of als het oplicht bij draaiende motor, wijst dit op een storing in het systeem.

Raadpleeg zo snel mogelijk een merkdealer.

Wacht u hier te lang mee dan betekent dat, dat de bescherming in de tussen-

liggende periode misschien niet optimaal is.



Bij het afgaan van de airbag vindt een explosie plaats. Daarom komen bij het ontplooiën warmte en rook vrij zonder enig brandgevaar en er klinkt een luide knal. De airbag die onmiddellijk naar buiten komt, kan ongevaarlijke, lichte schaaftwonden veroorzaken.

2

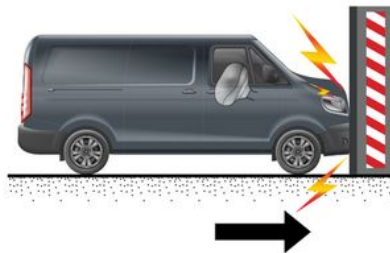

De volgende gevallen activeren de gordelspanners of Airbags.

EXTRA VEILIGHEIDSVORZIENINGEN

Bij een frontale botsing tegen een star (niet-vernformbaar) oppervlak, met een snelheid van 25 km/u of hoger.

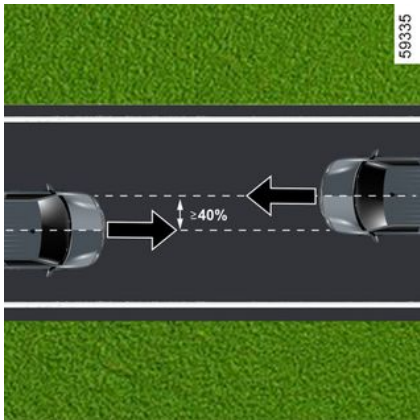

Bij een frontale botsing met een ander, gelijkaardig of zwaarder voertuig, met een contactzone van meer dan 40% en een snelheid van 56 km/u of hoger voor de twee voertuigen.

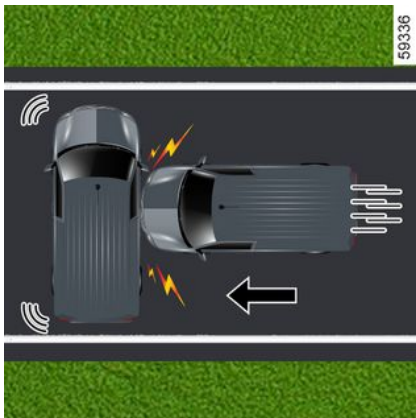

Bij een botsing tegen de zijkant door een ander, gelijkaardig of zwaarder voertuig, met een snelheid van 50 km/u of hoger.

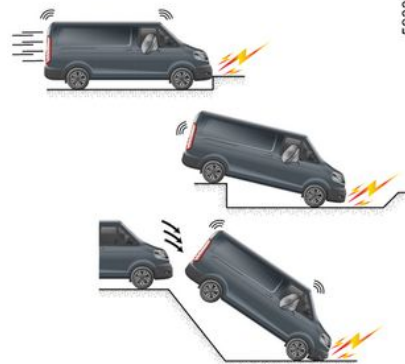

De voorspanners of Airbags kunnen worden geactiveerd door:

- een botsing onder het voertuig (bijv. stoeprand);
- gaten in het wegdek;
- een val of harde landing;
- stenen.
- ...

EXTRA VEILIGHEIDSVORZIENINGEN

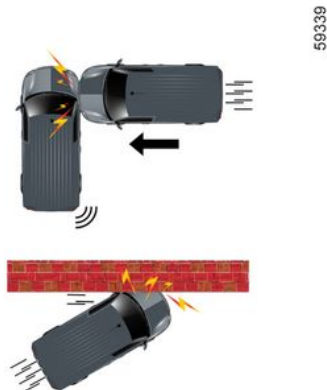

De voorspanners of Airbags kunnen niet worden geactiveerd door:

- een botsing van achteren, zelfs een zware;
- als de auto omslaat;

- aanrijding tegen de zijkant, aan de voor- of achterkant van de auto;
- frontale botsing tegen een obstakel met een scherpe hoek;
- ...

EXTRA VEILIGHEIDSVOORZIENINGEN

Waarschuwing

2

Hier volgt een aantal aanwijzingen om elke belemmering bij het opblazen van de airbag of verwonding door rondvliegende voorwerpen te voorkomen.



Waarschuwingen met betrekking tot de airbag

- Verander niets aan het stuurwiel of het middengedeelte ervan.
- Dek het middengedeelte van het stuurwiel onder geen beding af.
- Bevestig geen voorwerpen (speldjes, logo, horloge, telefoonsteun, enz.) op het stuurwiel.
- Het stuurwiel mag niet worden gedemonteerd (behalve door speciaal opgeleide monteurs van de merkdealer).
- Zit niet te dicht op het stuurwiel: ga zo zitten dat uw armen licht gebogen zijn → 69. Zo blijft er voldoende ruimte over voor een goede en effectieve bescherming door de werking van de airbag.

Waarschuwingen met betrekking tot de passagier airbag

- Plak of bevestig niets op het dashboard (speldjes, logo's, klokjes, telefoonhouder enz.) in de airbagzone.
- Houd de ruimte tussen het dashboard en de voorpassagier vrij (geen dier of pakjes op schoot, geen paraplu of wandelstok tegen het dashboard zetten).
- Laat de passagier nooit zijn voeten op het dashboard of de stoel leggen. Dit kan zeer gevaarlijk zijn. Kom niet te dicht (met knieën, hoofd of handen) bij het dashboard.
- schakel de aanvullende veiligheidsvoorzieningen van de autogordel van de passagier voorin direct weer in na het verwijderen van een kinderzitje, om de bescherming van de passagier te garanderen in geval van een botsing.

HET IS VERBODEN EEN KINDERZITJE OP DE PASSAGIERSSTOEL VOOR TE PLAATSEN ZOLANG DE AANVULLENDE VEILIGHEIDSVOORZIENINGEN (AUTOGORDEL) VAN DE VOORPASSAGIER NIET UITGESCHAKELD ZIJN → 116.

EXTRA VEILIGHEIDSVORZIENINGEN

Veiligheidsvoorzieningen bescherming zijkant

Zijdellingse Airbags

Deze airbag zijn aan de kant van de portieren ondergebracht in de rugleuning van de voorstoelen en komen in werking om de inzittenden te beschermen bij een zware aanrijding tegen de zijkant.



Afhankelijk van de auto geeft een markering op de voorruit aan dat er aanvullende veiligheidsvoorzieningen (airbag, gordelspanners, enz.) aanwezig zijn in het interieur.



De airbag worden uitgevouwen door de spleten in de rugleuningen voor (aan de kant van het portier): het is verboden hier voorwerpen te plaatsen.

EXTRA VEILIGHEIDSVORZIENINGEN

Waarschuwing

2



Waarschuwing betreffende de zijairbag airbag

- **Stoelhoezen:** voor de stoelen met een airbag zijn stoelhoezen nodig die speciaal voor uw auto zijn ontworpen. Raadpleeg een erkende dealer om te weten of dergelijke hoezen leverbaar zijn. Het gebruik van andere hoezen (of hoezen die bestemd zijn voor een ander model) kan de goede werking van deze Airbags belemmeren en daardoor de veiligheid van de inzittenden in gevaar brengen.
- Plaats geen accessoires, voorwerpen of dieren tussen de rugleuning, het portier en de interieurbekleding. Bedek de rugleuning van de stoel ook niet met voorwerpen zoals kleding of accessoires. De airbag werkt hierdoor mogelijk niet goed of kan verwondingen veroorzaken wanneer de airbag wordt geactiveerd.
- Demontage of wijziging van de stoel en de interieurbekleding is verboden, tenzij dit gebeurt door deskundig personeel van de merkdealer.
- De ruimte tussen de rugleuning van de achterbank en de bekleding is het inzetgebied: airbag hier mogen geen voorwerpen worden geplaatst.

EXTRA VEILIGHEIDSVORZIENINGEN

Aanvullende veiligheidsvoorzieningen

Hier volgt een aantal aanwijzingen om elke belemmering bij het opblazen van de airbag of verwonding door rondvliegende voorwerpen te voorkomen.

2



De airbag is bedoeld als aanvulling op de werking van de autogordel. De airbag en de autogordel vormen één veiligheidssysteem. De gordel moet altijd worden gedragen. Het niet-dragen kan de inzittenden bij een ongeval blootstellen aan zware verwondingen. Niet-dragen van de autogordel vergroot ook het risico op lichte oppervlakkige wonden als de airbag zich ontplooit, hoewel dergelijke kleine verwondingen nooit zijn uitgesloten bij gebruik van een airbag.

Bij een botsing, zelfs een zware, tegen de achterkant of bij het over de kop gaan van de auto worden de Airbags of de gordelspanners niet altijd geactiveerd. Zware stoten onder de auto veroorzaakt door stoepen, gaten in het wegdek, stenen, kunnen de airbagsystemen activeren.

- Werkzaamheden en wijzigingen van het complete airbag-systeem (airbag, gordelspanners, ECU, kabelbundels, enz.), zijn **strikt verboden** (behalve door gekwalificeerd personeel).
- Om te voorkomen dat de airbag(s) ten onrechte wordt/worden opgeblazen of juist niet als dat wel nodig zou zijn, mag uitsluitend deskundig personeel van de merkdealer aan het airbagsysteem werken.
- Laat het airbagsysteem controleren na een aanrijding of (een poging tot) diefstal van de auto.
- Informeer bij de verkoop of uitlening van het voertuig de nieuwe koper over deze voorwaarden bij het overhandigen van deze gebruikershandleiding.
- Laat de gaspatro(o)n(en) door een merkdealer verwijderen nadat de auto wordt gesloopt.

EXTRA VEILIGHEIDSVORZIENINGEN

Storingen

2



Het waarschuwingslampje **1**  gaat branden wanneer het contact wordt ingeschakeld en gaat na een paar seconden uit.

Als het niet oplicht bij het aanzetten van het contact of als het oplicht bij draaiende motor, wijst dit op een storing in het systeem.

Raadpleeg zo spoedig mogelijk een merk- dealer. Wacht u hier te lang mee dan betekent dat, dat de bescherming in de tussen- liggende periode misschien niet optimaal is.



KINDERVEILIGHEID

Algemeen

Vervoer van kinderen

U dient zich te houden aan de wetgeving van het land waarin u zich bevindt.

Het kind moet, net als een volwassene, altijd correct zitten en zijn vastgemaakt, ongeacht het traject. U bent verantwoordelijk voor de kinderen die u vervoert.

Een kind is geen minivolwassene. Het is blootgesteld aan risico op specifieke verwondingen, omdat de botten en spieren nog niet volledig ontwikkeld zijn. Een autogordel alleen is niet geschikt voor het vervoeren van kinderen. Gebruik een goedgekeurd kinderzitje en zorg ervoor dat u het correct gebruikt.



Als u wilt voorkomen dat de portieren worden geopend, gebruikt u de functie "Kinderslot" →

57.



Een botsing met 50 km/u komt overeen met een val van 10 meter hoogte. Het niet vastmaken van een kind is hetzelfde als het laten spelen op een balkon zonder balustrade op de vierde verdieping! Houd een kind nooit in uw armen. Bij een ongeluk zal u het niet kunnen tegenhouden, zelfs niet als u zelf in uw gordel vastzit. Als uw auto betrokken is geweest bij een verkeersongeluk, moet u de autogordels laten controleren en het kinderzitje vervangen.



Verantwoordelijkheid van de bestuurder tijdens het parkeren of stoppen van de auto

Laat nooit, ook niet heel even, een kind, een afhankelijke volwassene of een dier in de auto achter als u deze verlaat. Het kan zichzelf of anderen in gevaar brengen door bijvoorbeeld de motor te starten, door organen te bedienen zoals bijvoorbeeld de ruitbediening, of de portieren te vergrendelen. Bovendien kan bij warm, zonnig weer de temperatuur in het interieur heel erg snel oplopen. **LEVENSGEVAAR OF GEVAAR VAN ERNSTIG LETSEL.**

Gebruik van een kinderzitje

De bescherming die het kinderzitje biedt is afhankelijk van zijn capaciteit om het kind vast te houden en van de installatie ervan. Door een verkeerde installatie komt de bescherming van het kind in gevaar bij krachtig remmen of een botsing.

Controleer nadat u een kinderzitje koopt, of het voldoet aan de wettelijke

KINDERVEILIGHEID

2

eisen van het land waar u zich bevindt en of het gemonteerd kan worden in uw auto. Raadpleeg een merkdealer om te weten welke zitje geadviseerd worden voor uw auto.

De voorschriften voor het vervoer van kinderen zijn specifiek voor elk land. Het gebruik van een kinderzitje tijdens het vervoer is afhankelijk van de leeftijd en/of de grootte en/of het gewicht van het kind. Voor kinderen die geen kinderzitje nodig hebben: zorg ervoor dat de veiligheidsgordel correct is afgesteld en vastgemaakt. Houd u in elk geval aan de voorschriften van het land waarin u zich bevindt.

Lees, vóór het monteren van een kinderzitje, de gebruiksaanwijzing en houd u aan de instructies. Neem, bij problemen met het installeren, contact op met de fabrikant van de uitrusting. Bewaar de gebruiksaanwijzing bij het zitje.



Geef het goede voorbeeld door uw gordel vast te maken en leer uw kind:

- om de veiligheidsgordel goed om te doen;
- om altijd aan de tegenoverliggende zijde van het verkeer in en uit de auto te stappen.

Gebruik geen tweedehands kinderzitje of zonder gebruiksaanwijzing.

Let op dat niets in de buurt van het kinderzitje de installatie ervan belemmert.



Laat een kind nooit onbewaakt achter in de auto.

Controleer of uw kind altijd vastzit en het harnas of de gordel correct is afgesteld en aangepast. Vermijd te dikke kleding waardoor ruimte tussen de riemen kan ontstaan ➔ **69**.

Zorg ervoor dat uw kind zijn hoofd of armen niet uit het raam kan steken.

Controleer regelmatig de juiste houding van het kind, met name als het slaapt.

KINDERVEILIGHEID

keuze van het kinderzitje

Kinderzitje “achterstevoren”



61260

Het hoofd van een baby is, naar verhouding, zwaarder dan dat van een volwassene en de nek is zeer kwetsbaar. Vervoer het kind zo lang mogelijk in deze stand (minstens tot het 2 jaar is). Zo worden het hoofd en de nek ondersteund.

Kies een omhullend zitje voor een betere bescherming opzij en vervang het zodra het hoofd van het kind boven het kuipzitje uitsteekt.

Kinderzitjes “vooruit”



61261

Maximaal 18 kg of 4 jaar, het kind mag in een voorwaarts gerichte zitje reizen. Kies het juiste zitje voor het kind: hoofd en buik zijn de meest kwetsbare lichaamsdelen. Een vooruit geplaatst kinderzitje dat stevig in de auto is vastgezet, vermindert het risico dat het kind zijn hoofd stoot. Vervoer uw kind in een vooruit geplaatst zitje met een harnas als de lengte van het kind dat toelaat.

Kies voor een kuipzitje voor een betere zijdelingse bescherming.

Zittingverhogers



61262

Vanaf 15 kg of 4 jaar kan een kind reizen op een zittingverhoger waarmee de autogordel kan worden aangepast aan zijn lichaamsbouw. De zitting van de verhoger moet geleiders hebben die de gordel over de heupen van het kind en niet over de buik laat lopen. Een in hoogte verstelbare rugleuning met een gordelgeleider wordt geadviseerd om de gordel op het midden van de schouder te plaatsen. Deze mag nooit over de hals of over de armen lopen.

Kies voor een kuipzitje voor een betere zijdelingse bescherming.

KINDERVEILIGHEID

keuze van de bevestiging van het kinderzitje

2

Bevestiging met de autogordel

De autogordel moet worden afgesteld om goed te kunnen werken bij krachtig remmen of bij een botsing.

Laat de gordel lopen zoals de fabrikant van het kinderzitje voorschrijft.

Controleer altijd de vergrendeling van de autogordel door eraan te trekken en zet hem daarna zo strak mogelijk door op het kinderzitje te drukken.

Controleer of het zitje goed vastzit door het zitje naar links/rechts en naar voren/achteren te bewegen: het zitje moet stevig vast blijven zitten.

Controleer of het kinderzitje niet dwars is geïnstalleerd en niet tegen een ruit rust.



Gebruik het kinderzitje niet als de autogordel daardoor kan losraken: de basis van het zitje mag niet op de gesp en/of vergrendeling van de veiligheidsgordel rusten.



De veiligheidsgordel mag nooit losgemaakt worden of gedraaid zijn.

Laat de gordel nooit onder de arm of achter de rug lopen. Controleer of de gordel niet beschadigd is door scherpe randen. Als de autogordel niet normaal werkt, kan deze het kind niet beschermen. Raadpleeg voor de exacte gegevens de merkdealer. Gebruik deze zitplaats niet zolang de gordel niet is gerepareerd.



Verander niets aan de oorspronkelijk aangebrachte veiligheidsvoorzieningen (autogordels, stoelen en bevestigingen).

KINDERZITJES

Installatie van het kinderzitje, algemeen

Op bepaalde zitplaatsen mogen geen kinderzitjes bevestigd worden. De volgende schema's geven aan waar een kinderzitje gemonteerd kan worden.

De genoemde types kinderzitjes zijn niet overal leverbaar. Controleer, nadat u een ander kinderzitje gebruikt, bij de fabrikant of het gemonteerd kan worden.

Op de voorplaats(en)

Het vervoer van een kind op de plaats van de voorpassagier is niet in alle landen toegestaan. Raadpleeg de geldende wetgeving en neem de aanwijzingen op de volgende schema's in acht, nadat u een kinderzitje op deze plaats installeert (indien dit toegestaan is)

- zet de autogordel zo ver mogelijk naar beneden;
- bij auto's die hiermee uitgerust zijn, schuift u de stoel zo ver mogelijk naar achteren;
- voor auto's die hiermee uitgerust zijn, zet de rugleuning enigszins schuin (ongeveer 25°);
- zet de zitting, indien mogelijk, zo ver mogelijk omhoog.

Zet de hoofdsteun van de stoel steeds volledig omhoog zodat deze het kinderzitje niet hindert → 62.

Als het kinderzitje is geïnstalleerd en als dit mogelijk is, verplaatst u de auto-stoel indien nodig naar voren (voor de nodige ruimte op de achterste zitplaatsen voor de passagiers of andere kinderzitjes). Een kinderzitje dat achterstevoren staat, mag het dashboard niet raken en mag niet maximaal naar voren worden geschoven.

Wijzig de andere afstellingen niet meer na het installeren van het kinderzitje.



RISICO OP DOOD OF ERNSTIG LETSEL:

voordat u een kinderzitje tegen de rijrichting in op de bijrijdersstoel plaatst, moet u controleren of de airbag is uitgeschakeld → 116.

KINDERZITJES



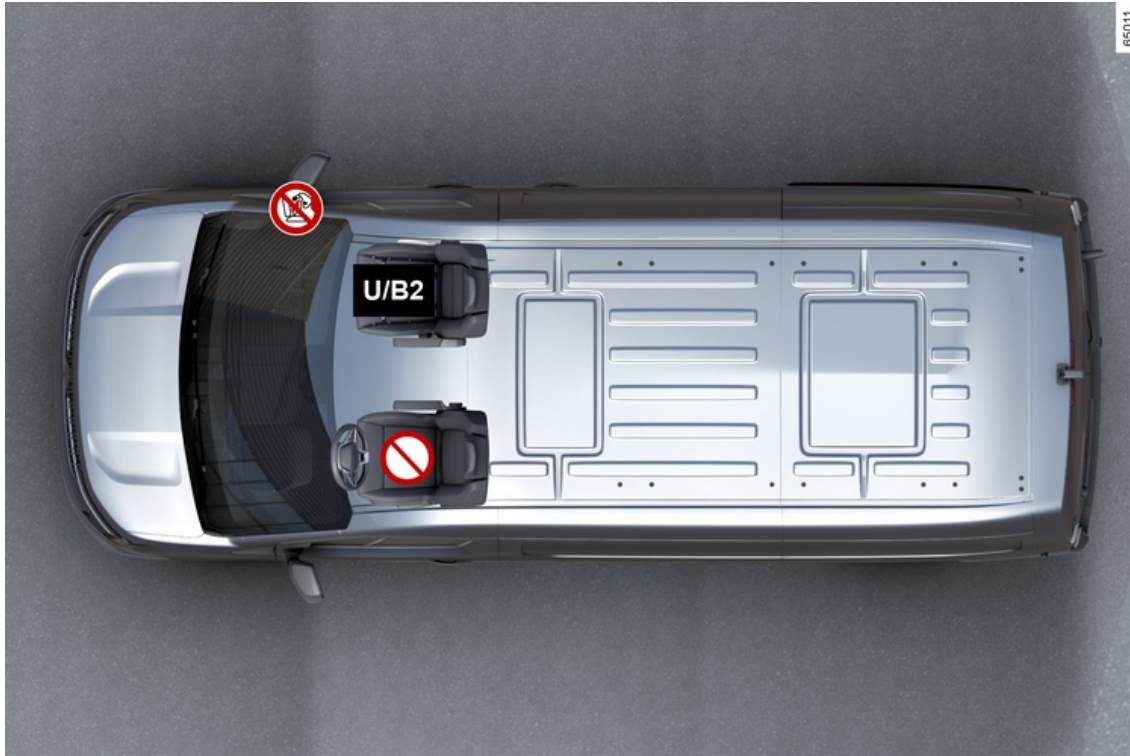

Bevestiging met de autogordel

2 uitvoering bestelwagen met 2 zitplaatsen

Overzicht van de installatie



KINDERZITJES

-  Controleer de staat van de airbag voordat u een passagier laat plaatsnemen of een kindersitje installeert.
-  Plaats verboden voor het installeren van een kindersitje.
-  Stoel geschikt voor bevestiging van een "Universeel" goedgekeurd kindersitje met behulp van een veiligheidsgordel.
-  Stoel waarop een goedgekeurd kindersitje "B2" kan worden bevestigd met een veiligheidsgordel.



Door het gebruik van een niet bij de auto passend kinderveiligheidssysteem wordt de baby of het kind niet correct beschermd. Het kan ernstig of zelfs dodelijk letsel oplopen.



RISICO OP DOOD OF ERNSTIG LETSEL: voordat u een kindersitje tegen de rijrichting in op de bijrijdersstoel plaatst, moet u controleren of de airbag is uitgeschakeld ➔ **116**.



Controleer of uw kind altijd vastzit en het harnas of de gordel correct is afgesteld en aangepast ➔ **87**.
Pas indien nodig de zitpositie aan.

KINDERZITJES

Installatieoverzicht

2

De tabel hieronder bevat dezelfde informatie als het vorige schema, om te garanderen dat de wettelijke voorschriften worden nageleefd.

uitvoering bestelwagen met 2 zitplaatsen		Zitplaats voorin passagier	
Groep van het kinderzitje	Gewicht van het kind	Passagier Airbag geactiveerd	Zonder passagier airbag of gedeactiveerd
Kuipzitje achterstevoren geplaatst Groep 0 of 0+	< tot 13 kg	X	U (1) (2)
Kinderzitje achterstevoren geplaatst Groep 0 + en 1	< tot 13 kg en 9 tot 18 kg	X	U (1) (2)
Kinderzitje vooruit geplaatst Groep 1	9 tot 18 kg	U (2)	X
Zittingverhoger Groep 2 en 3	15 kg tot 25 kg en 22 tot 36 kg	U / B2 (2)	X

U = stoel geschikt voor bevestiging met autogordel van een kinderzitje dat goedgekeurd is als "Universeel"; controleer of het gemonteerd kan worden.

B2 = Stoel waarop een goedgekeurd kinderzitje "B2" kan worden bevestigd met de veiligheidsgordel: controleer of deze kan worden bevestigd.

KINDERZITJES



RISICO OP OVERLIJDEN OF ERNSTIG LETSEL - voordat u een kinderzitje installeert:

(1) controleer of de van de passagiersstoel voor airbag is gedeactiveerd → 116;

(2) zet de stoel van de auto zo ver mogelijk naar achteren en omhoog. Kantel de rugleuning iets naar achteren → 63. Zet de autogordel in de laagste stand. Controleer na het afstellen of de autogordel goed is vergrendeld

→ 69.

KINDERZITJES





uitvoering bestelwagen met 3 zitplaatsen

2

Overzicht van de installatie



KINDERZITJES

-  Controleer de staat van de airbag voordat u een passagier laat plaatsnemen of een kindersitje installeert.
-  Plaats verboden voor het installeren van een kindersitje.
-  Stoel geschikt voor bevestiging van een "Universeel" goedgekeurd kindersitje met behulp van een veiligheidsgordel.
-  Stoel waarop een goedgekeurd kindersitje "B2" kan worden bevestigd met een veiligheidsgordel.



Door het gebruik van een niet bij de auto passend kinderveiligheidssysteem wordt de baby of het kind niet correct beschermd. Het kan ernstig of zelfs dodelijk letsel oplopen.



GEVAAR VOOR OVERLIJDEN OF ERNSTIG LETSEL: voordat u een kindersitje op de passagiersstoel voorin plaatst, moet u ervoor zorgen dat airbag is uitgeschakeld ➔ **116**.



Controleer of uw kind altijd vastzit en het harnas of de gordel correct is afgesteld en aangepast ➔ **87**.
Pas indien nodig de zitpositie aan.

KINDERZITJES

Installatieoverzicht

2

De tabel hieronder bevat dezelfde informatie als het vorige schema, om te garanderen dat de wettelijke voorschriften worden nageleefd.

uitvoering bestelwagen met 3 zitplaatsen		Airbag geactiveerd aan passagierszijde		Zonder passagier airbag of gedeactiveerd	
Groep van het kindersitje	Gewicht van het kind	Middelste zitplaats voorpassagier	Zitplaats voor aan de zijkant	Middelste zitplaats voorpassagier	Zitplaats voor aan de zijkant
Kuipzitje achterstevoren geplaatst Groep 0 of 0+	< tot 13 kg	X	X	X	U (1)
Kindersitje achterstevoren geplaatst Groep 0 + en 1	< tot 13 kg en 9 tot 18 kg	X	X	X	U (1)
Kindersitje vooruit geplaatst Groep 1	9 tot 18 kg	X	U / B2	X	X
Zittingverhoger Groep 2 en 3	15 kg tot 25 kg en 22 tot 36 kg	X	U / B2	X	X

U = stoel geschikt voor bevestiging met autogordel van een kindersitje dat goedgekeurd is als "Universeel"; controleer of het gemonteerd kan worden.

B2 = Stoel waarop een goedgekeurd kindersitje "B2" kan worden bevestigd met de veiligheidsgordel: controleer of deze kan worden bevestigd.

KINDERZITJES



(1) RISICO OP OVERLIJDEN OF ERNSTIG LETSEL, voordat u een kinderzitje installeert: controleer of de airbag van de passagiersstoel voor is gedeactiveerd ➔ 116;

KINDERZITJES



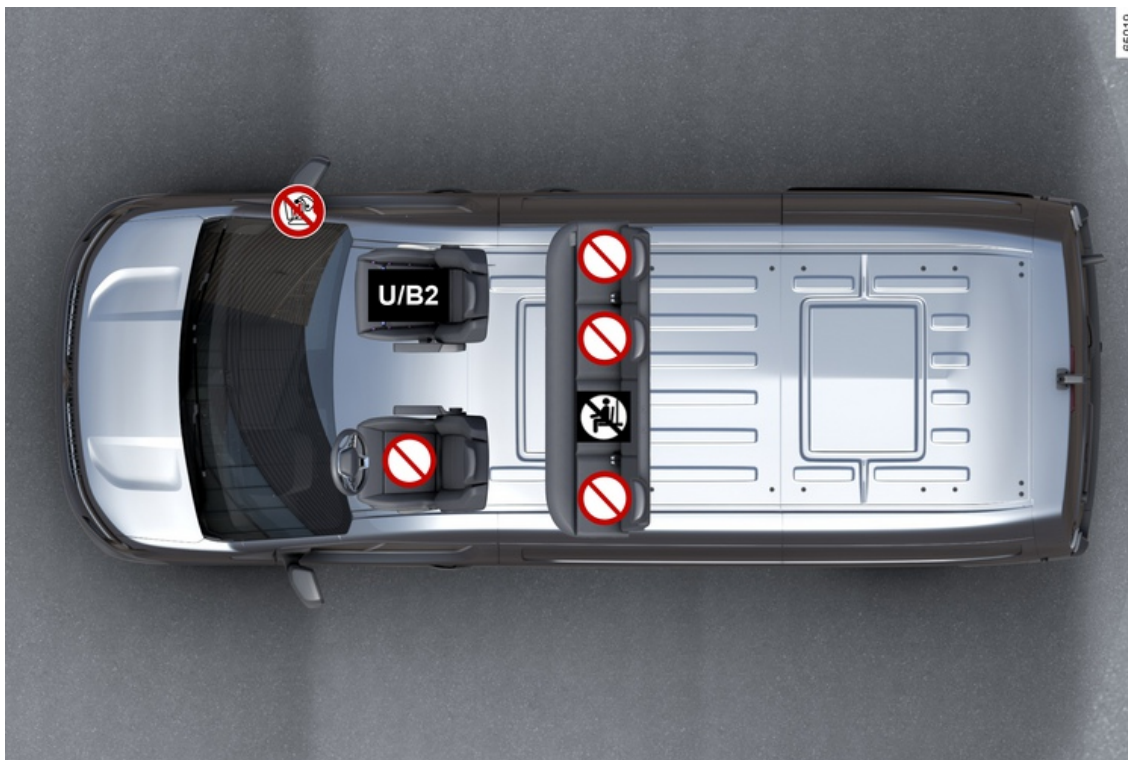

5-zits uitvoering met dubbele cabine

2

Overzicht van de installatie



KINDERZITJES

-  Controleer de staat van de airbag voordat u een passagier laat plaatsnemen of een kindersitje installeert.
-  Plaats verboden voor het installeren van een kindersitje.
-  Vervoer van een passagier is **STRENG VERBODEN**.
-  Stoel geschikt voor bevestiging van een "Universeel" goedgekeurd kindersitje met behulp van een veiligheidsgordel.
-  Stoel waarop een goedgekeurd kindersitje "B2" kan worden bevestigd met een veiligheidsgordel.



Door het gebruik van een niet bij de auto passend kinderveiligheidssysteem wordt de baby of het kind niet correct beschermd. Het kan ernstig of zelfs dodelijk letsel oplopen.



RISICO OP DOOD OF ERNSTIG LETSEL: voordat u een kindersitje tegen de rijrichting in op de bijrijdersstoel plaatst, moet u controleren of de airbag is uitgeschakeld ➔ **116**.



Controleer of uw kind altijd vastzit en het harnas of de gordel correct is afgesteld en aangepast ➔ **87**.
Pas indien nodig de zitpositie aan.

KINDERZITJES

Installatieoverzicht

2

De tabel hieronder bevat dezelfde informatie als het vorige schema, om te garanderen dat de wettelijke voorschriften worden nageleefd.

5-zits uitvoering met dubbele cabine		Zitplaats voorin passagier		Zitplaatsen achter aan de zijkanten	Achterplaats midden
Groep van het kindersitje	Gewicht van het kind	Passagier Airbag geactiveerd	Zonder passagier airbag of gedeactiveerd		
Kuipzitje achterstevoren geplaatst Groep 0 of 0+	< tot 13 kg	X	U (1) (2)	X	X
Kindersitje achterstevoren geplaatst Groep 0 + en 1	< tot 13 kg en 9 tot 18 kg	X	U (1) (2)	X	X
Kindersitje vooruit geplaatst Groep 1	9 tot 18 kg	U (2)	X	X	X
Zittingverhoger Groep 2 en 3	15 kg tot 25 kg en 22 tot 36 kg	U / B2 (2)	X	X	X

X = Stoel niet geschikt voor montage van kindersitjes van dit type.

U = stoel geschikt voor bevestiging met autogordel van een kindersitje dat goedgekeurd is als "Universeel"; controleer of het gemonteerd kan worden.

B2 = Stoel waarop een goedgekeurd kindersitje "B2" kan worden bevestigd met de veiligheidsgordel: controleer of deze kan worden bevestigd.

B3 = Stoel waarop een goedgekeurd kindersitje "B3" kan worden bevestigd met de veiligheidsgordel: controleer of deze kan worden bevestigd.

KINDERZITJES



RISICO OP OVERLIJDEN OF ERNSTIG LETSEL - voordat u een kinderzitje installeert:

- (1) controleer of de van de passagiersstoel voor airbag is gedeactiveerd → 116;
- (2) zet de stoel van de auto zo ver mogelijk naar achteren en omhoog. Kantel de rugleuning iets naar achteren → 63. Zet de autogordel in de laagste stand. Controleer na het afstellen of de autogordel goed is vergrendeld

→ 69.





KINDERZITJES

6-zits uitvoering met dubbele cabine (3 voorstoelen en 3 achterstoelen)

2 Overzicht van de installatie



KINDERZITJES

-  Controleer de staat van de airbag voordat u een passagier laat plaatsnemen of een kinderzitje installeert.
-  Plaats verboden voor het installeren van een kinderzitje.
-  Vervoer van een passagier is **STRENG VERBODEN**.
-  Stoel geschikt voor bevestiging van een "Universeel" goedgekeurd kinderzitje met behulp van een veiligheidsgordel.
-  Stoel waarop een goedgekeurd kinderzitje "B2" kan worden bevestigd met een veiligheidsgordel.



Door het gebruik van een niet bij de auto passend kinderveiligheidssysteem wordt de baby of het kind niet correct beschermd. Het kan ernstig of zelfs dodelijk letsel oplopen.



GEVAAR VOOR OVERLIJDEN OF ERNSTIG LETSEL: voordat u een kinderzitje op de passagiersstoel voorin plaatst, moet u ervoor zorgen dat airbag is uitgeschakeld → 116.



Controleer of uw kind altijd vastzit en het harnas of de gordel correct is afgesteld en aangepast → 87.
Pas indien nodig de zitpositie aan.

KINDERZITJES

Installatieoverzicht

2

De tabel hieronder bevat dezelfde informatie als het vorige schema, om te garanderen dat de wettelijke voorschriften worden nageleefd.

6-zits uitvoering met dubbele cabine (3 voorstoelen en 3 achterstoelen)		Airbag geactiveerd aan passagierszijde		Zonder passagier airbag of gedeactiveerd		Zitplaatsen achter aan de zijkanten	Achterplaats midden
Groep van het kindersitje	Gewicht van het kind	Middelste zitplaats voorpassagier	Zitplaats voor aan de zijkant	Middelste zitplaats voorpassagier	Zitplaats voor aan de zijkant		
Naar achteren gerichte kuipstoel groep 0+ en 1	< tot 13 kg	X	X	X	U (1)	X	X
Naar achteren gerichte stoel groep 0+ en 1	< tot 13 kg en 9 tot 18 kg	X	X	X	U (1)	X	X
Naar voren gerichte stoel groep 1	9 tot 18 kg	X	U / B2	X	X	X	X
Stoelverhoger groep 2 en 3	15 kg tot 25 kg en 22 tot 36 kg	X	U / B2	X	X	X	X

X = Stoel niet geschikt voor montage van kindersitjes van dit type.

U = stoel geschikt voor bevestiging met autogordel van een kindersitje dat goedgekeurd is als "Universeel"; controleer of het gemonteerd kan worden.

KINDERZITJES

B2 = Stoel waarop een goedgekeurd kinderzitje "B2" kan worden bevestigd met de veiligheidsgordel: controleer of deze kan worden bevestigd.

B3 = Stoel waarop een goedgekeurd kinderzitje "B3" kan worden bevestigd met de veiligheidsgordel: controleer of deze kan worden bevestigd.



(1) RISICO OP OVERLIJDEN OF ERNSTIG LETSEL, voordat u een kinderzitje installeert: controleer of de airbag van de passagiersstoel voor is gedeactiveerd → 116;

KINDERZITJES





6-zits uitvoering met dubbele cabine (2 voorstoelen en 4 achterstoelen)

2

Overzicht van de installatie



KINDERZITJES

-  Controleer de staat van de airbag voordat u een passagier laat plaatsnemen of een kindersitje installeert.
-  Plaats verboden voor het installeren van een kindersitje.
-  Stoel geschikt voor bevestiging van een "Universeel" goedgekeurd kindersitje met behulp van een veiligheidsgordel.
-  Stoel waarop een goedgekeurd kindersitje "B2" kan worden bevestigd met een veiligheidsgordel.



Door het gebruik van een niet bij de auto passend kinderveiligheidssysteem wordt de baby of het kind niet correct beschermd. Het kan ernstig of zelfs dodelijk letsel oplopen.



RISICO OP DOOD OF ERNSTIG LETSEL: voordat u een kindersitje tegen de rijrichting in op de bijrijdersstoel stoel plaatst, moet u controleren of de airbag is uitgeschakeld ➔ **116**.



Controleer of uw kind altijd vastzit en het harnas of de gordel correct is afgesteld en aangepast ➔ **87**.
Pas indien nodig de zitpositie aan.

KINDERZITJES

Installatieoverzicht

2

De tabel hieronder bevat dezelfde informatie als het vorige schema, om te garanderen dat de wettelijke voorschriften worden nageleefd.

6-zits uitvoering met dubbele cabine (2 voorstoelen en 4 achterstoelen)		Zitplaats voorin passagier		Zitplaatsen achter aan de zijkanten	Middelste zitplaatsen achter
Groep van het kinderzitje	Gewicht van het kind	Airbag geactiveerd aan passagierszijde	Zonder passagier airbag of gedeactiveerd		
Kuipzitje achterstevoren geplaatst Groep 0 of 0+	< tot 13 kg	X	U (1) (2)	X	X
Kinderzitje achterstevoren geplaatst Groep 0 + en 1	< tot 13 kg en 9 tot 18 kg	X	U (1) (2)	X	X
Kinderzitje vooruit geplaatst Groep 1	9 tot 18 kg	U (2)	X	X	X
Zittingverhoger Groep 2 en 3	15 kg tot 25 kg en 22 tot 36 kg	U / B2 (2)	X	X	X

X = Stoel niet geschikt voor montage van kinderzitjes van dit type.

U = stoel geschikt voor bevestiging met autogordel van een kinderzitje dat goedgekeurd is als "Universeel"; controleer of het gemonteerd kan worden.

KINDERZITJES

B2 = Stoel waarop een goedgekeurd kinderzitje "B2" kan worden bevestigd met de veiligheidsgordel: controleer of deze kan worden bevestigd.

B3 = Stoel waarop een goedgekeurd kinderzitje "B3" kan worden bevestigd met de veiligheidsgordel: controleer of deze kan worden bevestigd.



RISICO OP OVERLIJDEN OF ERNSTIG LETSEL - voordat u een kinderzitje installeert:

(1) op de passagiersstoel voor, controleer of de airbag is uitgeschakeld → **116**.

(2) zet de stoel van de auto zo ver mogelijk naar achteren en omhoog. Kantel de rugleuning iets naar achteren → **63**. Zet de autogordel in de laagste stand. Controleer na het afstellen of de autogordel goed is vergrendeld

→ **69**.

KINDERZITJES





7-zits uitvoering met dubbele cabine

2

Overzicht van de installatie



KINDERZITJES

-  Controleer de staat van de airbag voordat u een passagier laat plaatsnemen of een kindersitje installeert.
-  Plaats verboden voor het installeren van een kindersitje.
-  Stoel geschikt voor bevestiging van een "Universeel" goedgekeurd kindersitje met behulp van een veiligheidsgordel.
-  Stoel waarop een goedgekeurd kindersitje "B2" kan worden bevestigd met een veiligheidsgordel.



Door het gebruik van een niet bij de auto passend kinderveiligheidssysteem wordt de baby of het kind niet correct beschermd. Het kan ernstig of zelfs dodelijk letsel oplopen.



RISICO OP DOOD OF ERNSTIG LETSEL: voordat u een kindersitje tegen de rijrichting in op de bijrijdersstoel stoel plaatst, moet u controleren of de airbag is uitgeschakeld ➔ **116**.



Controleer of uw kind altijd vastzit en het harnas of de gordel correct is afgesteld en aangepast ➔ **87**.
Pas indien nodig de zitpositie aan.

KINDERZITJES

Installatieoverzicht

2

De tabel hieronder bevat dezelfde informatie als het vorige schema, om te garanderen dat de wettelijke voorschriften worden nageleefd.

7-zits uitvoering met dubbele cabine		Airbag geactiveerd aan passagierszijde		Zonder passagier airbag of gedeactiveerd		Zitplaatsen achter aan de zijkanten	Middelste zitplaatsen achter
Groep van het kinderzitje	Gewicht van het kind	Middelste zitplaats voorpassagier	Zitplaats voor aan de zijkant	Middelste zitplaats voorpassagier	Zitplaats voor aan de zijkant		
Kuipzitje achterstevoeren geplaatst Groep 0 of 0+	< tot 13 kg	X	X	X	U (1)	X	X
Kinderzitje achterstevoeren geplaatst Groep 0 + en 1	< tot 13 kg en 9 tot 18 kg	X	X	X	U (1)	X	X
Kinderzitje vooruit geplaatst Groep 1	9 tot 18 kg	X	U / B2	X	X	X	X
Zittingverhooger Groep 2 en 3	15 kg tot 25 kg en 22 tot 36 kg	X	U / B2	X	X	X	X

X = Stoel niet geschikt voor montage van kinderzitjes van dit type.

U = stoel geschikt voor bevestiging met autogordel van een kinderzitje dat goedgekeurd is als "Universeel"; controleer of het gemonteerd kan worden.

KINDERZITJES

B2 = Stoel waarop een goedgekeurd kinderzitje "B2" kan worden bevestigd met de veiligheidsgordel: controleer of deze kan worden bevestigd.

B3 = Stoel waarop een goedgekeurd kinderzitje "B3" kan worden bevestigd met de veiligheidsgordel: controleer of deze kan worden bevestigd.



(1) RISICO OP OVERLIJDEN OF ERNSTIG LETSEL, voordat u een kinderzitje installeert: controleer of de airbag van de passagiersstoel voor is gedeactiveerd → **116**;

KINDERVEILIGHEID: DE PASSAGIERSAIRBAG VOORIN UITSCHAKELEN, INSCHAKELEN

Uitschakelen van de passagiersairbag voorin

2



(voor de auto's die hiermee uitgerust zijn)

nadat u een kinderzitje op de passagiersstoel voorin installeert:

- controleer of het kinderzitje op deze stoel kan worden geïnstalleerd;
- het volgende is van essentieel belang: **deactivering** van de airbag voor een kinderzitje waarin het kind achterstevoren in de auto zit.

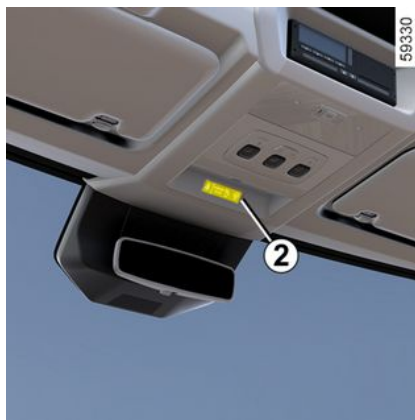

Uitschakelen van de airbag: druk met stilstaande auto en contact uit, op de vergrendeling **1** en draai deze naar stand OFF.

Wanneer het contact wordt ingescha-

keld **moet** u controleren of het waarschuwingslampje **2** brandt op het display, en, afhankelijk van het voertuig, of het bericht "Passagier Airbag OFF" wordt weergegeven.

Dit lampje blijft constant branden om u eraan te herinneren dat u een kinderzitje kunt gebruiken.



De passagiersairbag voorin mag alleen worden geactiveerd of gedeactiveerd wanneer de **auto stilstaat met het contact uit.**

Als dit bij rijdende auto gebeurt, lichten de controlelampjes

en op.

Om de staat van de airbag weer in overeenstemming te brengen met de stand van de grendel, zet u het contact uit en weer aan.



GEVAAR

Omdat het gebruik van de passagiers airbag voor niet compatibel is met de positie van een achterstevoren geplaatst kinderzitje, mag u **NOOIT een dergelijk zitje installeren op een stoel met een AC-TIEVE frontale airbag.** Dit kan de **DOOD** van het **KIND** of een **ERNSTIG LETSEL** veroorzaken.

KINDERVEILIGHEID: DE PASSAGIERSAIRBAG VOORIN UITSCHAKELEN, INSCHAKELEN



De markeringen op het dashboard en de stickers **A** aan elke kant van de zonneklep van de passagier **3** (zie bo-

venstaand voorbeeld van sticker) herinneren u aan deze instructies.

Inschakelen van de passagiersairbag voorin



Zodra het kindersitje van de passagiersstoel verwijderd is, moet u de airbag weer inschakelen om de voorpassagier bij een botsing te beschermen.

Om de airbag: opnieuw te activeren: terwijl het voertuig stilstaat en het contact is uitgeschakeld, drukt u op de vergrendeling **1** en draait u deze naar stand ON.

Wanneer het contact wordt ingeschakeld **moet** u controleren of het waar-

schuwingslampje  brandt.

De passagiersairbag voorin is ingeschakeld.

Storingen

In geval van een storing aan het systeem voor het in- en uitschakelen van de passagiersairbag, is het verboden een achterstevoren geplaatst kindersitje op de voorstoel te gebruiken.

Het gebruik van de voorstoel door een passagier wordt ook afgeraden.

Raadpleeg zo snel mogelijk een merkdealer.



De passagiersairbag voorin mag alleen worden geactiveerd of gedeactiveerd wanneer de **auto stilstaat met het contact uit**.

Als dit bij rijdende auto gebeurt,

lichten de controlelampjes 

en  op.

Om de staat van de airbag weer in overeenstemming te brengen met de stand van de grendel, zet u het contact uit en weer aan.

BEDIENINGSORGANEN

Bestuurdersplaats linksgestuurde verbrandingsversie

2

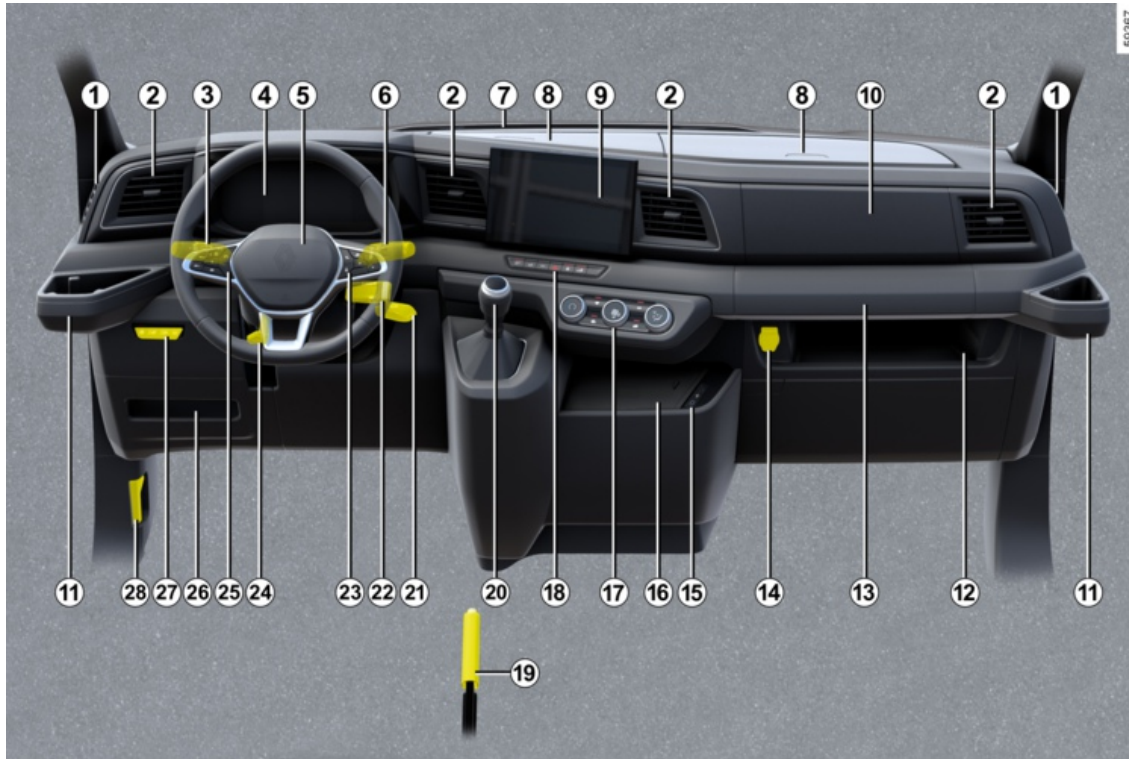

BEDIENINGSORGANEN

De aanwezigheid van de hierna beschreven uitrusting IS AFHANKELIJK VAN DE UITVOERING VAN DE AUTO EN VAN HET LAND.

1. Ontwasemingsopeningen voor zijruiten.
2. Ventilatioorosters.
3. Schakelaar voor:
 - richtingaanwijzers;
 - buitenverlichting;
 - mistlichten voor;
 - mistachterlicht.
4. Instrumentenpaneel.
5. Locatie van bestuurders-Airbag.
6. Schakelaar voor de ruitenwissers/sproeiers van de voorruit.
7. Ventilator opening.
8. Opbergvakken dashboard.
9. Plaats voor:
 - navigatiescherm;
 - radio;
 - Opbergruimte.
10. Plaats passagiers Airbag.
11. Bekerhouder.
12. Dashboardkastje.
13. Opbergruimte.
14. Accessoireaansluiting

15. USB-C-poorten in de middenconsole.
16. Inductielaadzone of opbergruimte middenconsole.
17. Bedieningspaneel van de airconditioning.
18. Schakelaars:
 - inschakelen/uitschakelen van de functie Stop and Start;
 - de tractiecontrole;
 - inschakelen/uitschakelen ECO-modus;
 - de alarmknipperlichten;
 - centrale deurvergrendeling;
 - elektrische vergrendeling van de laadruimte.
19. Handrem.
20. Versnellingshendel.
21. Startschakelaar.
22. Bedieningssatelliet radio.
23. Schakelaars voor:
 - functiekeuze van de boordcomputer en van het menu voor het personaliseren van de auto-instellingen;
 - afstandsbediening van de radio, van het navigatiesysteem
24. Hendel voor het afstellen van de hoogte van het stuurwiel.
25. Knoppen voor de snelheidsregelaar/-begrenzer en hoofdschakelaar.

26. Zekeringkastje.
27. Schakelaars voor:
 - inschakelen/uitschakelen van de functie "Mijn veiligheid";
 - regelweerstand instrumentenverlichting;
 - verstellen van de koplampen;
 - elektrisch verwarmde voorruit.
28. Knop voor het ontgrendelen van de motorkap.

BEDIENINGSORGANEN

Bestuurdersplaats linksgestuurde elektrische versie

2

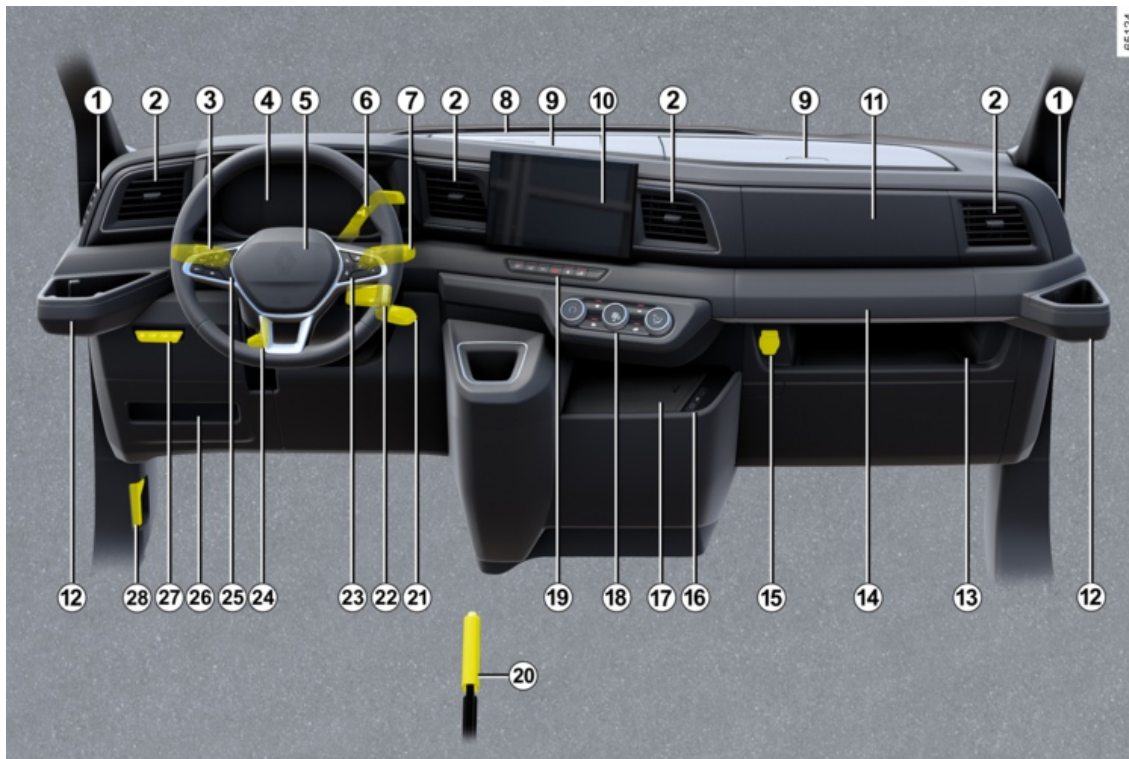

BEDIENINGSORGANEN

De aanwezigheid van de hierna beschreven uitrusting IS AFHANKELIJK VAN DE UITVOERING VAN DE AUTO EN VAN HET LAND.

1. Ontwasemingsopeningen voor zijruiten.
2. Ventilatioorosters.
3. Schakelaar voor:
 - richtingaanwijzers;
 - buitenverlichting;
 - mistlichten voor;
 - mistachterlicht.
4. Instrumentenpaneel.
5. Locatie van bestuurders-airbag.
6. Elektronische keuzehendel.
7. Schakelaar voor de ruitenwissers/-sproeiers van de voorruit.
8. Ventilator opening.
9. Opbergvakken dashboard.
10. Plaats voor:
 - navigatiescherm;
 - radio;
 - Opbergruimte.
11. Plaats passagiers airbag.
12. Bekerhouder.
13. Dashboardkastje.
14. Opbergruimte.
15. Accessoireaansluiting

16. USB-C-poorten in de middenconsole.
17. Inductielaadzone of opbergruimte middenconsole.
18. Bedieningspaneel van de airconditioning.
19. Schakelaars:
 - inschakelen/uitschakelen van de functie Stop and Start;
 - de tractiecontrole;
 - inschakelen/uitschakelen ECO-modus;
 - de alarmknipperlichten;
 - centrale deurvergrendeling;
 - elektrische vergrendeling van de laadruimte.
20. Handrem.
21. Startschakelaar.
22. Bedieningssatelliet radio.
23. Schakelaars voor:
 - functiekeuze van de boordcomputer en van het menu voor het personaliseren van de auto-instellingen;
 - afstandsbediening van de radio, van het navigatiesysteem
24. Hendel voor het afstellen van de hoogte van het stuurwiel.
25. Knoppen voor de snelheidsregelaar/-begrenzer en hoofdschakelaar.
26. Zekeringkastje.

27. Schakelaars voor:
 - inschakelen/uitschakelen van de functie "Mijn veiligheid":
 - regelweerstand instrumentenverlichting;
 - verstellen van de koplampen;
 - elektrisch verwarmde voorruit.
28. Knop voor het ontgrendelen van de motorkap.

BEDIENINGSORGANEN

Bestuurdersplaats rechtsgestuurde verbrandingsversie

2

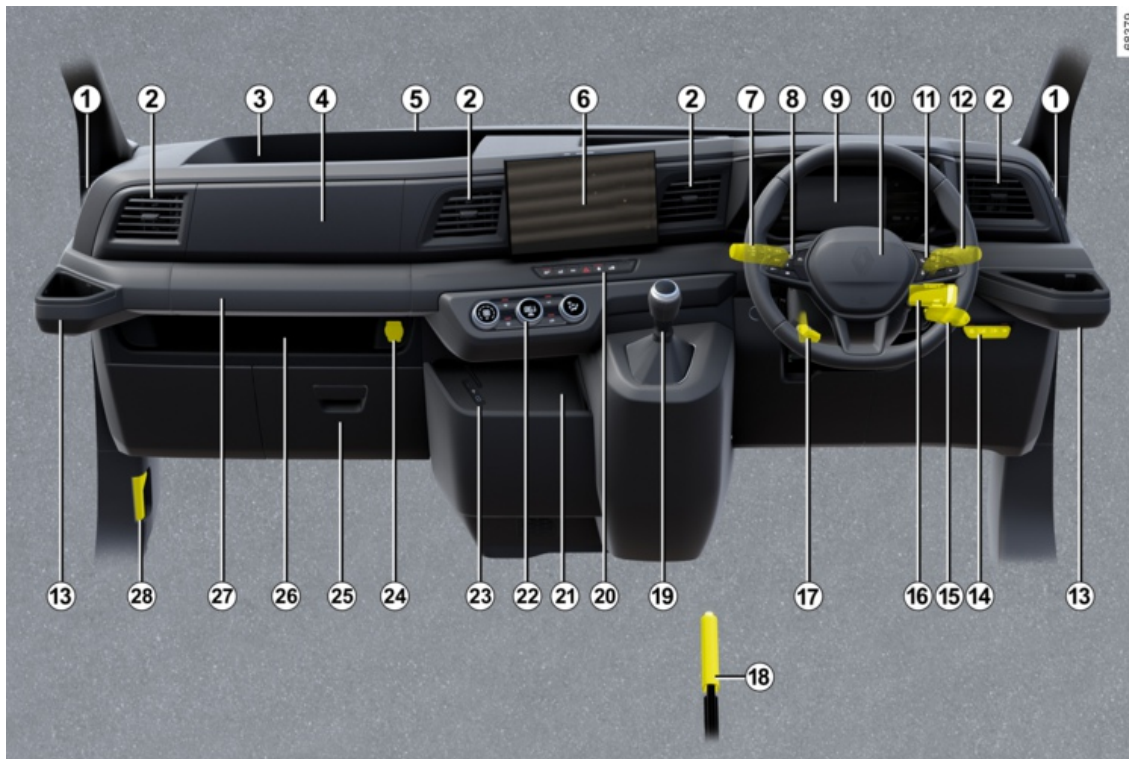

BEDIENINGSORGANEN

De aanwezigheid van de hierna beschreven uitrusting IS AFHANKELIJK VAN DE UITVOERING VAN DE AUTO EN VAN HET LAND.

- 1.** Ontwasemingsopeningen voor zijruiten.
- 2.** Ventilatioorosters.
- 3.** Opbergvakken dashboard.
- 4.** Plaats passagiers airbag.
- 5.** Ventilator opening.
- 6.** Plaats voor:
 - navigatiescherm;
 - radio;
 - Opbergruimte.
- 7.** Schakelaar voor:
 - richtingaanwijzers;
 - buitenverlichting;
 - mistlichten voor;
 - mistachterlichten.
- 8.** Knoppen voor de snelheidsregelaar/-begrenzer en hoofdschakelaar.
- 9.** Instrumentenpaneel.
- 10.** Locatie van bestuurders-airbag.
- 11.** Schakelaars voor:
 - functiekeuze van de boordcomputer en van het menu voor het personaliseren van de auto-instellingen;
 - afstandsbediening van de radio, van het navigatiesysteem

12. Schakelaar voor de ruitenwissers/sproeiers van de voorruit.

13. Bekerhouder.

14. Schakelaars voor:

- inschakelen/uitschakelen van de functie "Mijn veiligheid";
- regelweerstand instrumentenverlichting;
- verstellen van de koplampen;
- elektrisch verwarmde voorruit.

15. Startschakelaar.

16. Bedieningssatelliet radio.

17. Hendel voor het afstellen van de hoogte van het stuurwiel.

18. Handrem.

19. Versnellingshendel.

20. Schakelaars:

- inschakelen/uitschakelen van de functie Stop and Start:
- de tractiecontrole;
- inschakelen/uitschakelen ECO-modus;
- de alarmknipperlichten;
- centrale deurvergrendeling;
- elektrische vergrendeling van de laadruimte.

21. Inductielaadzone of opbergruimte middenconsole.

22. Bedieningspaneel van de airconditioning.

23. USB-C-poorten in de middenconsole.

24. Accessoireaansluiting

25. Dashboardkastje of opbergvak en zekeringkast.

26. Opbergruimte.

27. Dashboardkastje of opbergruimte

28. Knop voor het ontgrendelen van de motorkap.

BEDIENINGSORGANEN

Bestuurdersplaats rechtsgestuurde elektrische versie

2

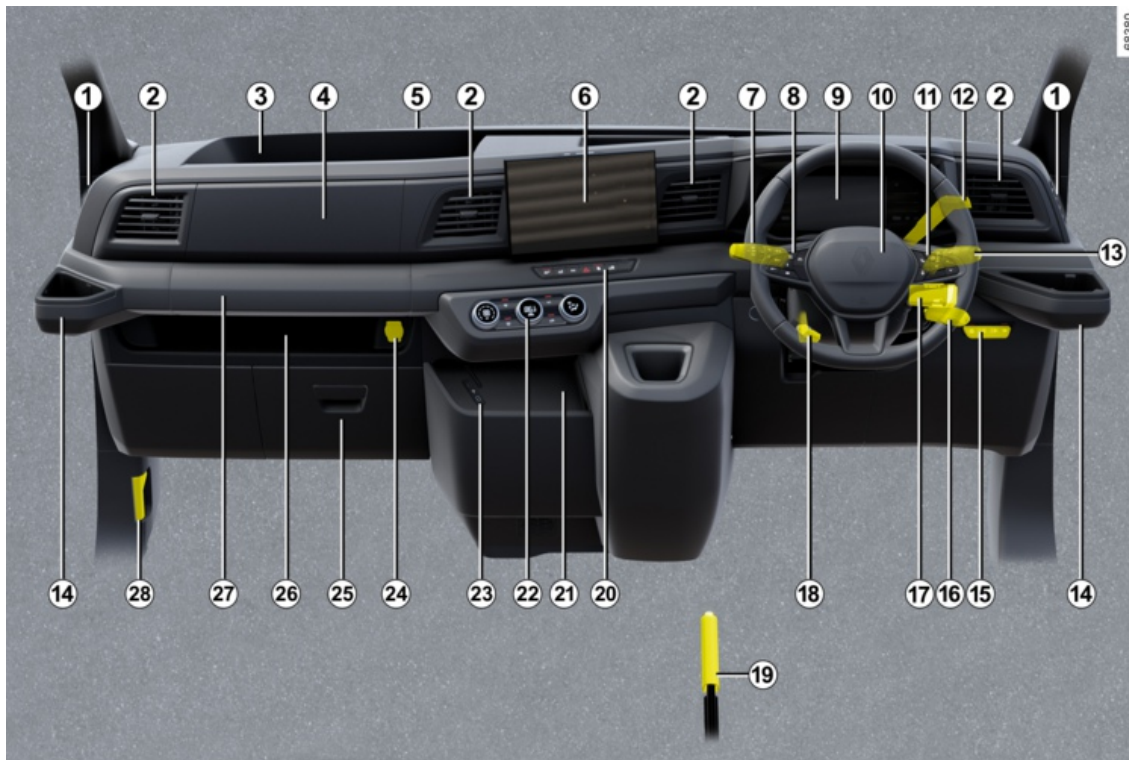

BEDIENINGSORGANEN

De aanwezigheid van de hierna beschreven uitrusting IS AFHANKELIJK VAN DE UITVOERING VAN DE AUTO EN VAN HET LAND.

- 1.** Ontwasemingsopeningen voor zijruiten.
- 2.** Ventilatioorosters.
- 3.** Opbergvakken dashboard.
- 4.** Plaats passagiers airbag.
- 5.** Ventilator opening.
- 6.** Plaats voor:
 - navigatiescherm;
 - radio;
 - Opbergruimte.
- 7.** Schakelaar voor:
 - richtingaanwijzers;
 - buitenverlichting;
 - mistlichten voor;
 - mistachterlichten.
- 8.** Knoppen voor de snelheidsregelaar/-begrenzer en hoofdschakelaar.
- 9.** Instrumentenpaneel.
- 10.** Locatie van bestuurders-airbag.
- 11.** Schakelaars voor:
 - functiekeuze van de boordcomputer en van het menu voor het personaliseren van de auto-instellingen;
 - afstandsbediening van de radio, van het navigatiesysteem

- 12.** Elektronische keuzehendel.
- 13.** Schakelaar voor de ruitenwissers/sproeiers van de voorruit.
- 14.** Bekerhouder.
- 15.** Schakelaars voor:
 - inschakelen/uitschakelen van de functie "Mijn veiligheid";
 - regelweerstand instrumentenverlichting;
 - verstellen van de koplampen;
 - elektrisch verwarmde voorruit.
- 16.** Startschakelaar.
- 17.** Bedieningssatelliet radio.
- 18.** Hendel voor het afstellen van de hoogte van het stuurwiel.
- 19.** Handrem.
- 20.** Schakelaars:
 - inschakelen/uitschakelen van de functie Stop and Start;
 - de tractiecontrole;
 - inschakelen/uitschakelen ECO-modus;
 - de alarmknipperlichten;
 - centrale deurvergrendeling;
 - elektrische vergrendeling van de laadruimte.
- 21.** Inductielaadzone of opbergruimte middenconsole.
- 22.** Bedieningspaneel van de airconditioning.

- 23.** USB-C-poorten in de middenconsole.
- 24.** Accessoiresaansluiting
- 25.** Dashboardkastje of opbergvak en zekeringkast.
- 26.** Opbergruimte.
- 27.** Dashboardkastje of opbergruimte
- 28.** Knop voor het ontgrendelen van de motorkap.

BOORDCOMPUTER

Algemeen

2

Afhankelijk van de auto, beschikt hij over de volgende functies:

- kilometerteller;
- reisgegevens;
- informatiemeldingen;
- storingsboodschappen (met betrek-

king tot het  waarschuwingslampje);

– waarschuwingsberichten (gerela-

teerd aan het  waarschuwingslampje).

Auto uitgerust met boordcomputer A

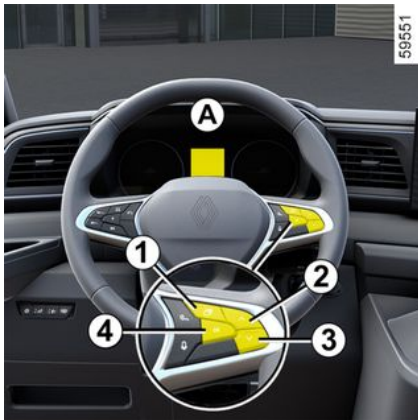

Blader door de volgende informatie door herhaaldelijk op de knop **2** of **3** te drukken (de weergave is afhankelijk van de voertuiguitrusting en het land):

a) totaal teller en dagteller van de afgelegde afstand;

b) ritinstellingen;

- het gemiddeld verbruik;
- huidig verbruik;
- Geschat bereik met resterende brandstof;
- Afgelegde afstand
- Gemiddelde snelheid

c) huidige snelheid;

d) onderhouds- en olieversingsinterval;

e) De bandenspanning resetten

f) functieoverzicht, informatieboodschappen en storingsboodschappen;

g) Koelvloeistoftemperatuur;

h) klokje en buitentemperatuur;

i) Algemene afstelling

Nulinstelling van de dagteller

Met "Kilometerstand ritten" geselecteerd op het display, drukt u op knop **2** of **3** totdat de kilometerteller op nul wordt gezet.

Nulinstelling van de gegevens van de reis

Met een van de ritparameters geselecteerd op het display, drukt u op de knop **2** of **3** totdat het display op nul wordt gezet. Met een van de ritparameters geselecteerd op het display, drukt u op de knop **2** of **3** totdat het display op nul wordt gezet.

Resetten van de dagteller en ritinstellingen (resetknop)

(afhankelijk van de auto)

Zorg ervoor dat een van de ritinstellingen wordt weergegeven en druk op de schakelaar **4** "OK" totdat de weergave naar nul wordt gereset.

Betekenis van de waarden gedurende de eerste paar kilometer na een nulinstelling

De waarden van gemiddeld verbruik en gemiddelde snelheid worden stabiel en nauwkeuriger naarmate de afgelegde afstand vanaf de laatste nulinstelling groter wordt.

Het gemiddeld verbruik kan afnemen als:

- de auto met een constante snelheid rijdt;
- de motor zijn bedrijfstemperatuur bereikt (nulinstelling bij koude motor);

BOORDCOMPUTER

– u vanuit druk stadsverkeer op de buitenweg komt.

Automatische nulinstelling van de gegevens van de reis

De nulinstelling gebeurt automatisch als één van de gegevens zijn maximale waarde bereikt.

Auto uitgerust met boordcomputer B

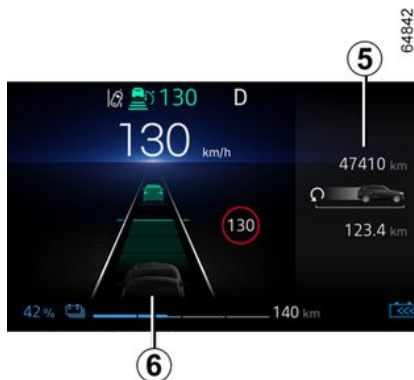
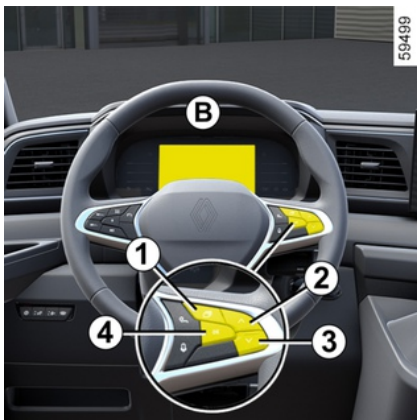

De functies zijn verdeeld over de zone **5** en **6**.

Druk op schakelaar **1** om tussen zones te navigeren en selecteer de functies door op de schakelaars **2 of 3 te drukken (het display is afhankelijk van de uitrusting van de auto en het land):**

a) Functieoverzicht, storings- en informatieberichten;

b) ritinstellingen;

- het gemiddeld energieverbruik;
- actueel energieverbruik;
- de voorspelde actieradius met de overgebleven brandstof;
- kilometerteller;
- Gemiddelde snelheid

c) dagteller en gemiddelde snelheid;

d) De bandenspanning resetten

e) de tijd instellen;

f) onderhoudsinterval.

Resetten van de dagteller en ritinstellingen (resetknop)

(afhankelijk van de auto)

Zorg ervoor dat een van de ritinstellingen wordt weergegeven en druk op de schakelaar **4 "OK"** totdat de weergave naar nul wordt gereset.

Automatische nulinstelling van de gegevens van de reis

De nulinstelling gebeurt automatisch als één van de gegevens zijn maximale waarde bereikt.

Betekenis van de waarden gedurende de eerste paar kilometer na een nulinstelling

Hoe groter de afgelegde afstand sinds de laatste reset, hoe stabiel en betrouwbaarder het/de gemiddelde energieverbruik, actieradius en snelheid.

De eerste kilometers na een nulinstelling kunt u constateren dat de actieradius toeneemt tijdens het rijden.

BOORDCOMPUTER

Dit komt doordat rekening wordt gehouden met het gemiddeld verbruik sinds de laatste nulinstelling.

2 Het gemiddelde energieverbruik kan echter afnemen als:

- de auto met een constante snelheid rijdt;
- de motor zijn bedrijfstemperatuur bereikt (nulinstelling bij koude motor);
- u vanuit druk stadsverkeer op de buitenweg komt.

Reset van de verwachte actieradius

Na een volledige oplaadbeurt van de tractiebatterij kunt u op twee manieren resetten: handmatig of automatisch.

Handmatige reset

Selecteer de reisinstelling die u wilt resetten en houd de schakelaar **4** ingedrukt om het bereik te resetten.

Automatische reset





De actieradius wordt automatisch gereset wanneer de tractiebatterij volledig is opgeladen. De berekende waarde komt overeen met een gemiddeld gebruik, rekening houdend met de buitentemperatuur. Als een bijzonder zuinig rijpatroon wordt vastgesteld, wordt de berekening gecorrigeerd en wordt de actieradius hoger.

BOORDCOMPUTER

Gegevens van de reis

De hier vermelde infoweergave HANGT AF VAN DE UITRUSTING VAN DE AUTO EN VAN HET LAND.

2

Voorbeelden van de selectie	Betekenis van de gekozen aanduiding
<p>– 101,778 km (63,242 mijl) – 112.4 km (70 mijl)</p>	a) Totaalteller en dagteller.
<p>Gemiddeld</p> <p></p> <p>5,8 l/100 of 12,8 kWh/100</p>	b) Gegevens van de reis: Gemiddeld verbruik: de waarde wordt aangegeven na minstens 400 meter gereden te hebben sinds de laatste reset.
<p>Actueel verbruik</p> <p></p> <p>7,4 l/100 of + 13,4k kWh</p>	Actueel verbruik.
<p>Actieradius</p> <p></p> <p>541 km (336 mijl)</p>	Het bereik met de overgebleven brandstof. Deze waarde wordt aangegeven na 400 meter gereden te hebben.
<p>Afstand</p> <p></p> <p>522 km (324 mijl)</p>	Afgelegde afstand sinds de laatste nulinstelling.

BOORDCOMPUTER

2

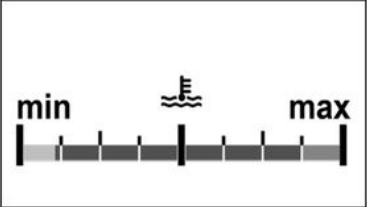
Voorbeelden van de selectie	Betekenis van de gekozen aanduiding
<p>Gemiddeld</p>  <p>123,4 km/u</p>	<p>Gemiddelde snelheid sinds de laatste nulinstelling. Deze waarde wordt aangegeven na 400 meter gereden te hebben.</p>
<p>90 km/h</p>	<p>c) Actuele snelheid (afhankelijk van de auto).</p>
	<p>d) Motorkoelvloeistoftemperatuur.</p>
<p>16° 12 : 00</p>	<p>e) Stel de tijd in.</p>

BOORDCOMPUTER

Voorbeelden van de selectie		Betekenis van de gekozen aanduiding
Boordcomputer met de ingebouwde onderhoudsboodschap		
Afstand tot de volgende onderhoudsbeurt	Servicebeurt binnen... 40.000 km/24 maanden	<p>e) Onderhoudsinterval.</p> <p>Terwijl het contact aanstaat, de motor niet draait en het display is ingesteld op "Kilometerstand voor service", drukt u ongeveer vijf seconden op knop 2 of 3 om de kilometerstand voor service weer te geven (afstand of tijd tot de volgende onderhoudsbeurt). Als de afstand of tijd dichtbij het interval is, zijn verschillende gevallen mogelijk:</p> <ul style="list-style-type: none"> – resterende afstand minder dan 1500 km of een maand: de melding "Onderhoudsbeurt binnen" wordt weergegeven met de dichtstbijzijnde termijn (afstand of tijd); – als het bereik gelijk aan 0 km of datum van onderhoudsbeurt bereikt: bericht "Onderhoud uitvoeren" verschijnt samen met het waarschuwings-
	Onderhoudsbeurt over 300 km/24 dagen	
	Onderhoud uitvoeren	
Afstand tot de volgende onderhoudsbeurt	Olieferversen binnen 40.000 km/24 maanden	<p>e) Interval tussen olieversingen</p> <p>Terwijl het contact aanstaat, de motor niet draait en het display "Service interval" weergeeft, drukt u ongeveer vijf seconden op knop 2 of 3 om het service-interval weer te geven en drukt u vervolgens op knop 3 om het olieversingsinterval (afstand of tijd tot het volgende onderhoud) weer te geven. Als de afstand of tijd dichtbij het interval is, zijn verschillende gevallen mogelijk:</p> <ul style="list-style-type: none"> – resterende afstand minder dan 1500 km of een maand: de melding "Onderhoudsbeurt binnen" wordt weergegeven met de dichtstbijzijnde termijn (afstand of tijd); – interval gelijk aan 0 km of olieversingsdatum bereikt: het bericht "Onderhoud uitvoeren" wordt weergegeven samen met het waarschuwings-
	Onderhoudsbeurt over 300 km/24 dagen	

BOORDCOMPUTER

2

Voorbeelden van de selectie		Betekenis van de gekozen aanduiding
Boordcomputer met de ingebouwde onderhoudsboodschap		
	Onderhoud uitvoeren	Laat zo snel mogelijk de olie verversen.

afhankelijk van de auto past de afstand tot olieversing zich aan de rijstijl aan (veel langzaam rijden, huis-aan-huis bezorgen, lang rijden met stationair toerental, trekken van een aanhangwagen enz.). De resterende afstand tot de volgende olieversing kan dus in sommige gevallen sneller afnemen dan de werkelijk afgelegde afstand.

Resetten: om de afstand tot de volgende onderhoudsbeurt te resetten, houdt u toets **2** of **3** ongeveer 10 seconden ingedrukt, totdat de rijafstand tot de volgende olieversing permanent wordt weergegeven.

Opmerking: als er een servicebeurt wordt uitgevoerd zonder de motorolie te verversen, moet alleen het service-interval opnieuw worden ingesteld. Bij olie verversen moet zowel de afstand tot de volgende onderhoudsbeurt als tot de volgende olieversing worden gereset.

BOORDCOMPUTER

Voorbeelden van de selectie	Betekenis van de gekozen aanduiding
Bandendruk init. lang drukken	f) De bandenspanning opnieuw instellen → 211.
Instellingen (druk lang)	g) Algemene instellingen. Druk ongeveer circa vijf seconden op de knop 2 of 3 om de displaytaal te selecteren.
Geen bericht in geheugen	h) Rittenlogboek. Aanduiding achtereenvolgens: – Informatieberichten (ESC uitgeschakeld/ingeschakeld, Stop and Start ingeschakeld enz.) – storingsberichten (Controleer inspuitsysteem, Airbag, enz.)
Vul AdBlue bij voor 2400 km	i) Geschat bereik met resterend reagens → 175.

BOORDCOMPUTER

Informatiemeldingen

Zij kunnen u helpen bij het starten van de auto of u informeren over een keuze of een omstandigheid.

Voorbeelden van informatiemeldingen worden hierna gegeven.

Voorbeeld van boodschap	Betekenis van de meldingen
Tractiecontrole uit	Geeft aan dat u de tractiecontrolefunctie hebt uitgeschakeld.
Stuurinrichting niet vergrendeld	Geeft aan dat de stuurkolom niet geblokkeerd is.
Parkeerrem aangetrokken	Geeft aan dat de parkeerrem is vastgezet.

BOORDCOMPUTER

Storingsmeldingen

Ze verschijnen bij het waarschuwingslampje  om te melden dat u voorzichtig en zonder uitstel naar een merkdealer moet rijden. Als u dit voorschrift negeert, loopt u het risico dat uw auto beschadigd wordt.

Zij verdwijnen door een druk op de keuzetoets van de aanduiding of na enkele secondes en worden opgeslagen in het functieoverzicht. Het lampje  blijft branden. Voorbeelden van storingsmeldingen worden hieronder gegeven.

Voorbeeld van boodschap	Betekenis van de meldingen
Controleer ESC	Geeft een storing aan in de tractiecontrole of het elektronisch stabiliteitsprogramma → 215
Brandstoffilter aftappen	Geeft aan dat er water in de diesel zit. Raadpleeg zo snel mogelijk een merkdealer.
Controleer auto.transmissie	Geeft aan dat er een storing in de versnellingsbak is, raadpleeg snel een erkende dealer.
Controleer verlichting	Geeft aan dat er een storing is in de automatische werking van de lichten. Raadpleeg voor de exacte gegevens de merkdealer.
Controleer lucht verontreiniging	– Geeft een storing aan van het roetfiltersysteem van de auto. – Geeft een storing aan in het systeem voor emissiebeperking als dit gepaard gaat met het waarschuwingslampje  → 175.

BOORDCOMPUTER

Alarmmeldingen

2

Deze verschijnen met het controlelampje **STOP**. U moet dan, voor uw eigen veiligheid, direct stoppen zodra dit zonder gevaar mogelijk is. Stop de motor en start deze niet opnieuw. Raadpleeg een merkdealer.

Hierna krijgt u voorbeelden van waarschuwingen. **Opmerking:** de berichten verschijnen afzonderlijk of afwisselend (als er meerdere berichten zijn), eventueel samen met een controlelampje en/of een geluidssignaal.

Voorbeeld van boodschap	Betekenis van de meldingen
Storing stuurbekracht.	Geeft een probleem in de stuurinrichting aan.
Risico op motorschade	Geeft een storing van het inspuitsysteem, een oververhitting van de motor van de auto of een ernstig probleem met de motor van de auto aan.
GEVAAR elektrische storing	Geeft een storing in het laadstroomcircuit van de accu aan (dynamo enz.).
Versnellingsbak oververhit	Geeft een oververhitting van de versnellingsbak aan.
Lekke band	Dit betekent dat minstens een van de banden lek is of veel te lage spanning heeft.

BOORDCOMPUTER

Displays en meters

Instrumentenpaneel A

De aanwezigheid en werking van de displays en meters **ZIJN AFHANKELIJK VAN DE UITRUSTING EN HET LAND.**



Toerenteller 1 (tpm x 1000)



Display automatische versnellingsbak 2



Snelheidsmeter 3 en, afhankelijk van het voertuig, 4
(in kilometer per uur)

BOORDCOMPUTER

2



Regel uw snelheid volgens de snelheidsmeter **3** of **4**.

Raadpleeg bij een verschil tussen de snelheidsmeters de goedgekeurde snelheidsmeter **3** en neem contact op met een merkdealer.

De boordcomputer 5



Brandstofpeilmeter 6

Het aantal blokjes dat oplicht geeft het brandstofpeil aan. Als dit op het minimum staat, zijn de blokjes uit en het waarschuwingslampje brandstofreserve licht op, afhankelijk van de auto.

Instrumentenpaneel B

De aanwezigheid en werking van de displays en meters **ZIJN AFHANKELIJK VAN DE UITRUSTING EN HET LAND.**

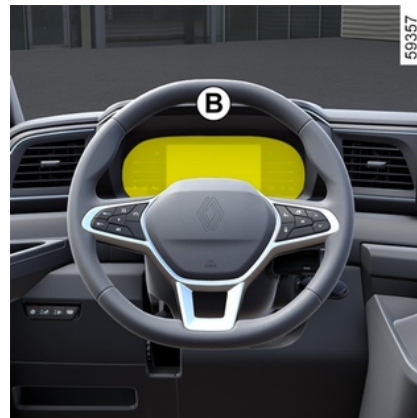

Dit gaat branden wanneer het contact wordt ingeschakeld. Het oplichten van sommige controlelampjes gaat vergezeld van een boodschap.

BOORDCOMPUTER

Weergave kiezen



Afhankelijk van het voertuig gebruikt u de knop **1** om door de verschillende weergaven op het instrumentenpaneel **B** te bladeren en deze te selecteren. U kunt kiezen uit deze weergaven:

- **Laadweergave:** toont alleen tijdens het laden de actieradius van het voertuig, het batterijpercentage en de resterende laadtijd;
- **ADAS-weergave:** geeft de snelheid en de actieve rijhulpmiddelen weer op het volledige scherm en in het informatiegebied op het instrumentenpaneel;
- **Stroomweergave:** geeft de snelheid, actieve rijhulp en vermogensmeter weer op het instrumentenpaneel;

- **Minimale weergave:** toont alleen essentiële informatie, de snelheid, actieve rijhulp en het informatiegebied op het instrumentenpaneel.

Geluidssignaal te hoge snelheid

Afhankelijk van de auto en het land

wordt het waarschuwingslampje  weergegeven en is een geluidssignaal te horen. Dit geluidssignaal is te horen zodra de auto sneller rijdt dan 120 km/u. Het waarschuwingslampje blijft branden zolang de snelheid hoger is dan 120 km/u.

Controlelampjes centrale meter



2 Snelheidsmeter

De voertuigsnelheid is beperkt tot ongeveer 120 km/u of, voor versies met verbrandingsmotor, ongeveer 150 km/u of 160 km/u, afhankelijk van het voertuig.

3 Indicatielampje rijstijl → 203

4 Accu-informatie

(laadsnelheid van de tractiebatterij, geschatte actieradius).



5 totaalteiler

6 Boordcomputerzone

7 Multimedia-informatie

Afhankelijk van het voertuig kunt u informatie weergeven vanaf het multimedia-scherm (telefoon, navigatie, enz.).

BOORDCOMPUTER

Raadpleeg de gebruiksaanwijzing van het mediasysteem voor meer informatie.

2



8 econometer
→ 206

Controlelampjes linkermeter

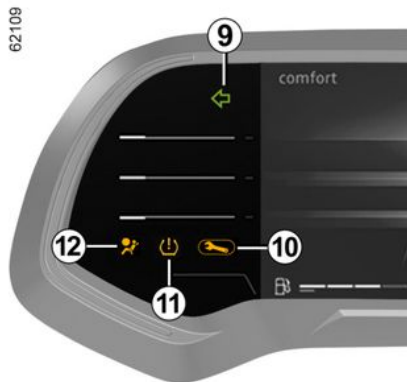

- 9 Informatie knipperlicht links**
- 10 Waarschuwinglampje**
→ 149
- 11 Controlelampje bij te lage bandenspanning**
→ 211
- 12 Waarschuwinglampje voorairbag**
→ 78

Controlelampjes rechtermeter

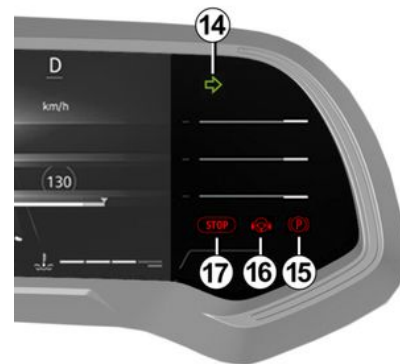

- 14 Richtingaanwijzer rechts**
- 15 Waarschuwinglampje parkeerrem**
→ 198
- 16 Controlelampje detectie handen op stuurwiel**
→ 228
- 17 Waarschuwinglampje 'onmiddellijk stoppen'**
→ 149

BOORDCOMPUTER

Instrumentenpaneel in mijlen

Auto's die niet zijn uitgerust met een multimediascherm en instrumentenpaneel **A**

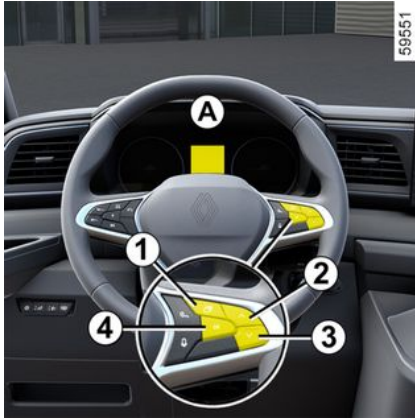

- Schakel het contact uit en druk zo vaak als nodig op de schakelaar **1** om het tabblad **5** van de auto weer te geven;
- druk herhaaldelijk op **2** of **3** om naar het menu "Instellingen" te gaan en druk vervolgens op schakelaar **4** "OK";
- herhaal dezelfde handeling om "INSTRUM.PANEEL" en vervolgens "Eenheden" te bereiken.

Auto's die niet zijn uitgerust met een multimediascherm en instrumentenpaneel **B**

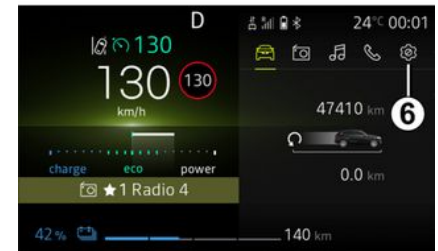
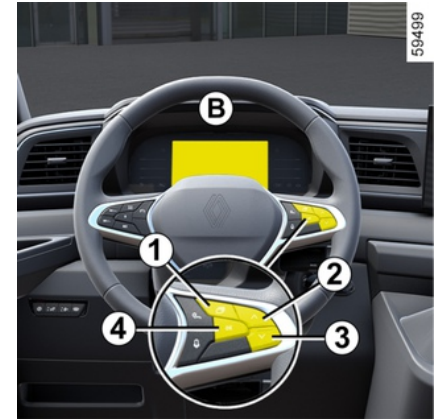

BOORDCOMPUTER

2

- Schakel het contact uit en druk zo vaak als nodig op schakelaar **1** om de wereld "Instellingen" te openen **6**;
- druk herhaaldelijk op knop **2** of **3** om naar "Voertuig instellingen" te gaan en druk vervolgens op schakelaar **4** "OK";
- druk herhaaldelijk op knop **2** of **3** om naar "INSTRUM.PANEEL" te gaan en druk vervolgens op schakelaar **4** "OK";
- druk herhaaldelijk op knop **2** of **3** om "Eenheid: km/h " (of "Eenheid: mph " in het tegenovergestelde geval) te bereiken en druk op schakelaar **4** "OK".

Auto's uitgerust met een multimediascherm.

Raadpleeg de instructies bij het multimediasysteem om het audiosysteem te selecteren.

Opmerking: in beide gevallen gaat de boordcomputer na een onderbreking van accuvoeding automatisch terug naar de oorspronkelijke eenheid.

Om terug te gaan naar de vorige eenheid, gaat u op dezelfde manier te werk.

Raadpleeg de gebruiksaanwijzing van het multimediasysteem voor meer informatie.

Menu voor het personaliseren van de instellingen van de auto

Auto's met een multimediascherm **1**



Deze functie zorgt, afhankelijk van de uitrusting van de auto, voor het in-/uitschakelen en de afstelling van sommige functies van de auto.

Toegang tot het instelmenu

Zie de diverse gebruiksaanwijzingen van het multimediasysteem voor informatie over de instellingen.

Selecteer een menu en vervolgens de functie die moet worden gewijzigd (de weergave hangt af van de uitrusting en het land van de auto):

a) "Rijden":

- Volume richtingaanwijzer;
- Vrijloop;
- ...

b) "Toegang":

- Ontgrendeling van het bestuurdersportier;
- Portieren vergrendelen tijdens het rijden;
- Openen/sluiten van de handsfree-modus;
- Vergrendelingsgeluid op afstand;
- Modus stil;
- Automatische vergrendeling;
- Schakelen tussen Modus Toegang en Beveiligde modus.

c) "Wissen en verlichten";

- Uitschakelvertraging;
- Wissen in zijn achterruit;
- Automatisch wissen voorruit;
- Veeg na een wasbeurt.

d) "Welkom":

- Welkom buitenkant;
- Welkom interieur;
- Automatische modus binnenlicht

Afhankelijk van de functie, selecteer:

- "ON" of "OFF" om in of uit te schakelen,

of

- een instelling om de tijd dat de lichten aan zijn aan te passen (d.w.z. de functie "Uitschakelvertraging").

BOORDCOMPUTER

Raadpleeg de gebruiksaanwijzing van het mediasysteem voor meer informatie.



Voer deze aanpassingen uitsluitend uit als de auto stilstaat.

Auto's zonder een multimedia-scherm

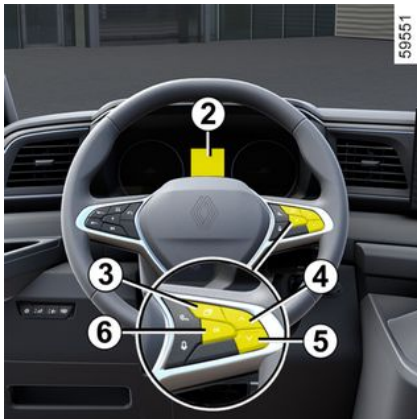

Toegang tot het menu met de instellingen op de display 2

Druk zo vaak als nodig op schakelaar **3** om de wereld "Instellingen" te berei-

ken en druk vervolgens op schakelaar **6** "OK" om te bevestigen.

Druk herhaaldelijk op knop **4** of **5** om het menu "Voertuiginstellingen" te bereiken en bevestig vervolgens met knop "OK".

Selecteer met schakelaar **4** of **5** de te wijzigen functie en bevestig vervolgens door te drukken op "OK" (de display kan afwijken afhankelijk van de uitrusting en het land):

« INSTRUM.PANEEL » :

- Taal;
- Eenheid;
- Stijl;
- Kleur.

« VOERTUIG » :

- Wissen van de achterraut bij achteruitrijden;
- Automatische wissen van de voorruit;
- Vegen na een wasbeurt.
- Vrijloop in de ECO-modus;
- Volume richtingaanwijzer;
- Welkom buitenkant.

« PARKEER ASSIST. » :

- Voor;
- Achter;
- Zijkant;
- Pieptoonvolume.

« RIJHULPSYSTEMEN » :

- Volume waarschuwingsgeluid bij verlaten rijstrook;
- Waarschuwingsgevoeligheid bij verlaten rijstrook;
- Waarschuwingstrilling bij verlaten rijstrook;
- Gevoeligheid rijstrookassistent;
- Dodehoek;
- Actief remmen;
- Snelheidswaarschuwing;
- Vermoeidheidswaarschuwing;
- Afstandwaarschuwing

« VERLICHTING » :

- Automatische modus binnenlicht;
- Automatische uitschakelvertraging;
- Uitschakelvertraging: XX seconden;
- ...

« TOEGANG » :

- Portieren vergrendelen tijdens het rijden;
- Handsfree openen/sluiten;
- Alleen ontgrendeling van bestuurdersportier
- Automatisch opnieuw vergrendelen;
- Ontgrendelen bij naderen;
- Vergrendelen bij weglopen;
- Stil vergrendelen;
- Automatisch openen/sluiten;
- Automatisch uitklappen van buitenspiegels;
- Schakelen tussen Modus Toegang en Beveiligde modus;
- ...

« RESET ».

BOORDCOMPUTER

functie ingeschakeld

functie uitgeschakeld.

Als u een van de keuzes "PARKEER ASSIST." of "INSTRUM.PANEEL" selecteert, krijgt u opnieuw een selectie (geluidsvolume van de parkeerhulp of taal van het instrumentenpaneel).

Maak in dit geval uw keuze en bevestig deze door op de schakelaar **6** "OK": te drukken: de geselecteerde waarde wordt weergegeven door een

voor de regel.

i Het menu voor het personaliseren van de instellingen van de auto kan niet gebruikt worden tijdens het rijden. Boven 20 km/u schakelt het display van het instrumentenpaneel automatisch terug naar de boordcomputer.

Klok en buitentemperatuur

Voertuigen uitgerust met een multimediascherm **1**, navigatiesysteem, telefoon, enz.

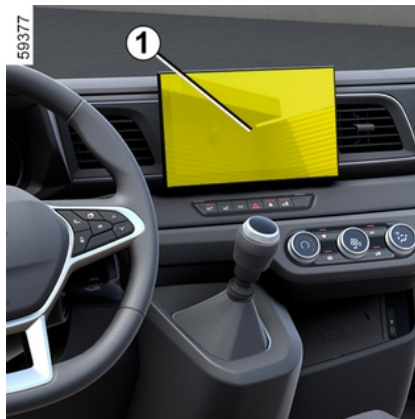

Raadpleeg de betreffende instructieboekjes voor de bijzonderheden van deze uitrustingen.

Voertuigen die niet zijn uitgerust met een multimediascherm, display **A**

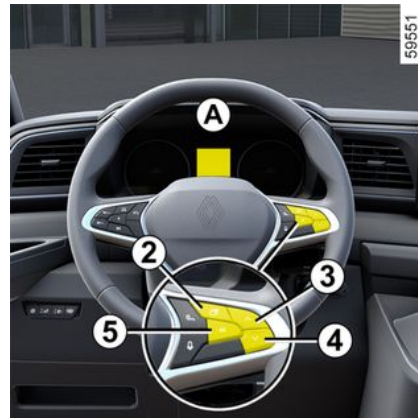

Druk zo vaak als nodig is op de schakelaar **2** om het tabblad "Auto" weer te geven.

Druk herhaaldelijk op knop **3** of **4** om toegang te krijgen tot de tijdstellingsfunctie **6**.

Houd de schakelaar **5** "OK" ingedrukt totdat de tijd knippert.

BOORDCOMPUTER



Stel het uur in met behulp van knop **3** of **4**, en druk op de schakelaar **5** "OK" om te bevestigen.

Stel de minuten in met behulp van knop **3** of **4**, en druk op de schakelaar **5** "OK" om te bevestigen.

Voertuigen die niet zijn uitgerust met een multimediascherm, display B

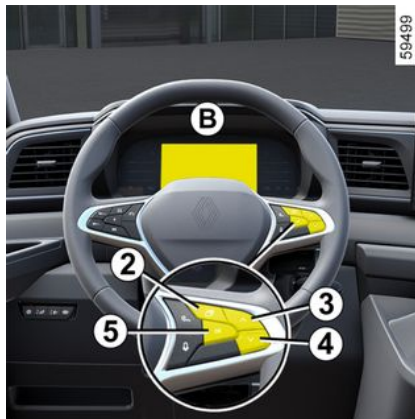

Druk zo vaak als nodig op de schakelaar **2** om naar de wereld "Instellingen" te gaan.

Druk herhaaldelijk op **3** of **4** om naar de Tijdinstelling te gaan en druk vervolgens op schakelaar **5** "OK".

Houd de schakelaar **5** "OK" ingedrukt totdat de tijd knippert.

Stel het uur in met knop **3** of **4**, druk op schakelaar **5** "OK" om te bevestigen, stel vervolgens de minuten in met de knop **3** of **4** en druk op de schakelaar **5** "OK" om te bevestigen.

i Afhankelijk van de auto, als de elektrische voeding onderbroken is geweest (losgenomen accukabel, zekering doorgebrand enz.) wordt de klok automatisch weer gelijk gezet na enkele minuten, zodra het systeem weer informatie kan ontvangen GPS.

Buitentemperatuurmeter

Bijzonder geval:

Wanneer de buitentemperatuur tussen $-3\text{ }^{\circ}\text{C}$ en $+3\text{ }^{\circ}\text{C}$ ligt, knipperen de tekens $^{\circ}\text{C}$ wat aangeeft dat er kans is op ijsvorming op de weg).

i Als de elektrische voeding onderbroken is geweest (losgenomen accukabel, zekering doorgebrand, enz.) moet u het klokje weer gelijk zetten. Zet het alleen bij stilstaande auto gelijk.

2

BOORDCOMPUTER

2



Buitemperatuurme- ter

De buitenthermometer is beslist geen gladheidsdetector. Gladheid is niet alleen van de temperatuur afhankelijk, maar van meer factoren zoals de ligging van de weg en de vochtigheid van de lucht.

CONTROLEEN WAARSCHUWINGSLAMPJES

Instrumentenpaneel A of B

De aanwezigheid en de werking van de lampjes ZIJN AFHANKELIJK VAN HET UITRUSTINGSNIVEAU EN HET LAND.

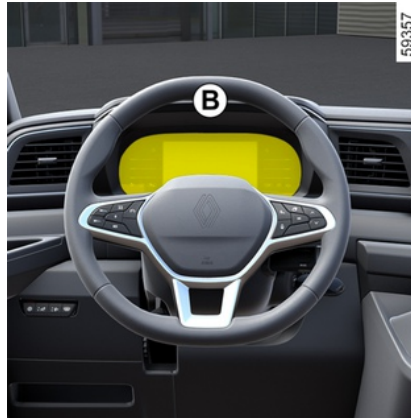

Het waarschuwingslampje



geeft aan dat u meteen voorzichtig **naar een merkdealer** moet rijden. Als u dit advies negeert, loopt u het risico dat uw auto beschadigd wordt.



Voor uw eigen veiligheid dwingt het waarschuwingslampje

STOP u onmiddellijk te stoppen zonder het verkeer in gevaar te brengen. Stop de motor en start deze niet opnieuw. Roep de hulp in van een merkdealer.



Als er geen visueel of geluidssignaal terug komt, geeft het een storing van het instrumentenpaneel weer. U moet direct stoppen zonder het overige verkeer in gevaar te brengen. Zorg dat de auto inderdaad goed gestopt is en neem contact op met een merkdealer.

CONTROLEEN WAARSCHUWINGSLAMPJES

2



Instrumentenpaneel **A** of **B** gaat branden wanneer het bestuurdersportier wordt geopend. Pas de intensiteit aan door zo vaak als nodig de schakelaar **1** omlaag of omhoog te drukken.

 **Controlelampje markeringslicht**

 **Controlelampje grootlicht**

 **Controlelampje dimlicht**

 **Controlelampje automatisch grootlicht**

→ 162

 **waarschuwinglampje mist-lichten voor**

 **waarschuwinglampje mist-achterlicht**

 **Controlelampje richtingaanwijzers links**

 **Controlelampje richtingaanwijzers rechts**

 **waarschuwinglampje voor-airbag**

Het licht op bij het aanzetten van het contact of het starten van de motor en dooft binnen enkele seconden. Als het niet oplicht bij het aanzetten van het contact of als het oplicht bij draaiende motor, wijst dit op een storing in het systeem. Raadpleeg zo snel mogelijk een merkdealer.

 **Waarschuwinglampje 'onmiddellijk stoppen'**

Dit gaat branden als u het contact aanzet en na ongeveer 3 seconden weer uit zet.

Het gaat tegelijk met andere waarschuwinglampjes en/of boodschappen branden en gaat vergezeld van een geluidssignaal.

Voor uw veiligheid dwingt dit u direct te stoppen zodra dit op veilige wijze kan. Stop de motor en start deze niet opnieuw.

Roep de hulp in van een merkdealer.

 **Waarschuwinglampje**

Dit gaat branden als u het contact aanzet en na ongeveer 3 seconden weer uit zet. Het kan tegelijk gaan branden met andere waarschuwinglampjes en/of meldingen op het instrumentenpaneel.

Dit betekent dat u zo snel mogelijk, maar wel **voorzichtig**, naar een merkdealer moet rijden. Als u dit advies negeert, loopt u het risico dat de auto beschadigd wordt. Afhankelijk van de auto, wordt het oplichten van dit waarschuwinglampje vergezeld van een melding op het instrumentenpaneel.

 **Waarschuwinglampje**
Als dit tijdens het rijden rood wordt en

het controlelampje  verschijnt, moet u voor de veiligheid stoppen zodra de verkeersomstandigheden het toelaten. Stop de motor en start deze niet opnieuw. Roep de hulp in van een merkdealer. Als dit tijdens het rijden geel wordt en het controlelampje

 verschijnt, moet u zo snel

CONTROLEEN WAARSCHUWINGSLAMPJES

mogelijk een merkdealer raadplegen.
Rijd ondertussen voorzichtig.
Als u dit advies negeert, loopt u het risico dat uw auto beschadigd wordt.



Controlelampje snelheidsafhankelijke stuurbevestiging

Het licht op bij het aanzetten van het contact of het starten van de motor en dooft binnen enkele seconden.
Als het verschijnt tijdens het rijden, samen met het waarschuwinglampje



, duidt dit op een storing in het systeem.
Roep de hulp in van een merkdealer.



Waarschuwinglampje storing remsysteem

Het licht op bij het aanzetten van het contact of het starten van de motor en dooft binnen enkele seconden.
Als het tijdens het remmen gaat branden met het waarschuwinglampje



en er een geluidssignaal klinkt, dan wijst het op een daling van de hoeveelheid remvloeistof of een storing aan het remsysteem.
Stop op een veilige plaats en roep de hulp in van een merkdealer.



Controlelampje geopend portier

Dit brandt als het contact aan staat en een portier niet goed is gesloten.



Controlelampje bij te lage bandenspanning

Dit lampje verschijnt als u het contact aanzet of de motor start, en het verdwijnt na enkele seconden → 211.



Waarschuwinglampje weg- liggingscontrole → 217



Controlelampje antiblokkeersysteem

Dit gaat branden als u het contact aanzet en binnen ongeveer 3 seconden weer uitzet. Als dit lampje tijdens het rijden oplicht, wijst dit op een storing in het ABS-systeem. De auto remt dan normaal, zonder het antiblokkeersysteem.
Raadpleeg snel een merkdealer.



Waarschuwinglampje handrem vastgezet → 198



Controlelampje elektronisch stabiliteitssysteem (ESC) en tractiecontrole

Het licht op bij het aanzetten van het contact of het starten van de motor en dooft binnen enkele seconden.

Het → 215 waarschuwinglampje kan om verschillende redenen gaan branden.



Controlelampje elektronisch stabiliteitsprogramma (ESC) en tractiecontrole niet beschikbaar



Waarschuwinglampje zijwind → 215



waarschuwinglampje -modus. Eco

Dit gaat branden wanneer de Eco-modus wordt geactiveerd → 203.



Waarschuwinglampje voet op het rempedaal

Dit lampje verschijnt wanneer u het rempedaal moet intrappen → 190.



Controlelampje van de snelheidsbegrenzer → 266



Controlelampje snelheidsregelaar → 269



Controlelampje waarschuwing bij verlaten van rijstrook → 222

CONTROLEEN WAARSCHUWINGSLAMPJES

2



Waarschuwinglampje noodstopbekrachting

→ 244



Waarschuwinglampje digitale tachograaf

Als het gaat branden, wijst dit op een storing van het systeem. Raadpleeg het instructieboekje voor de uitrusting.



waarschuwinglampje snelheidswaarschuwing

→ 139



Waarschuwinglampje voor detectie van voetgangers en fietsers bij het opstarten

→ 251



Controlelampje detectie handen op stuurwiel



Waarschuwinglampje bestuurdersalertheid Waarschuwinglampje bedrijfsfout

→ 257



Lampje voor dodehoekwaarschuwing

→ 236

Controlelampjes motor

Versie met verbrandingsmotor



Waarschuwinglampje brandstofpeil

Dit lampje dooft zodra de motor draait. Ga zo snel mogelijk tanken als dit lampje oplicht als de motor draait.



Waarschuwinglampje laadstroom

Het licht op bij het aanzetten van het contact of het starten van de motor en dooft binnen enkele seconden.

Als het tijdens het rijden gaat branden samen met het waarschuwinglampje



en er een geluidssignaal klinkt, betekent dit dat het elektrische circuit onvoldoende of te veel geladen wordt.

Stop onmiddellijk en raadpleeg een merkdealer.



Waarschuwinglampje olie-druk

Het licht op bij het aanzetten van het contact of het starten van de motor en dooft binnen enkele seconden.

Als het tijdens het rijden gaat branden samen met het waarschuwinglampje



en er een geluidssignaal

klinkt, moet u direct stoppen en het contact uitzetten.

Controleer het oliepeil. Als het peil normaal is, betreft het waarschuwinglampje iets anders.

Roep de hulp in van een merkdealer.



Waarschuwinglampje roetfilter

→ 194



Waarschuwinglampje voor het reagenspeil en storingen in het EGR-systeem.

→ 175



Waarschuwinglampje luchtverontreiniging

Dit lampje licht op bij het aanzetten van het contact (als de auto hiermee uitgerust is).

– Als het continu brandt in combinatie met het waarschuwinglampje



, moet u zo snel mogelijk een merkdealer raadplegen;

– Als het knippert, moet u vaart verminderen tot het knipperen ophoudt. Neem zo snel mogelijk contact op met een erkende dealer → 202.



waarschuwinglampje voorverwarming

CONTROLEEN WAARSCHUWINGSLAMPJES

Met contact aan, moet het oplichten. Het geeft aan dat voorverwarmingsstiften werken. Als de voorverwarming is beëindigd, dooft het lampje en kan de motor worden gestart.



Waarschuwinglampje koelvloeistoftemperatuur

Bij het aanzetten van het contact of als de motor wordt gestart als deze koud is, kan het blauw gaat branden. Als het rood wordt, moet u stoppen en de motor een tot twee minuten stationair laten draaien.

De temperatuur moet zakken en het waarschuwinglampje moet verdwijnen. Als dit niet zo is moet u de motor stoppen. Laat de koelvloeistof afkoelen voordat u het peil ervan controleert → 326.

Als het peil normaal is, betreft het waarschuwinglampje iets anders. Roep de hulp in van een merkdealer.



Waarschuwinglampje motor op stand-by → 187



Waarschuwinglampje motor kan niet op stand-by worden gezet → 187



Indicatielampjes voor overschakelen naar de volgende

versnelling

Dit verschijnt wanneer u beter naar een hogere versnelling (pijl omhoog) of een lagere versnelling (pijl omlaag) zou schakelen → 203.



Controlelampje vrijloop → 203

Elektrische uitvoering



Controlelampje elektronisch systeem

Het licht op samen met het **STOP** waarschuwinglampje en er klinkt een pieptoon wanneer de temperatuur van de elektrische groep te hoog is. Stop het voertuig en schakel het contact uit. Ga naar een merkdealer.

Als het lampje gaat branden in com-

binatie met het **STOP** waarschuwinglampje, een pieptoon en het bericht "VERLAAT VOERTUIG IN VEILIGHEID" moet u het contact uitschakelen en niet opnieuw starten. Stap uit en roep de hulp in van een erkende dealer.



Bij de melding "VERLAAT VOERTUIG IN VEILIGHEID" in combinatie met het waarschu-

winglampje **STOP** en een pieptoon moet u de auto onmiddellijk stoppen, afhankelijk van de verkeersomstandigheden. Zet het contact uit. Laat het uitgeschakeld. Verlaat het voertuig, laat alle passagiers uitstappen en houd ze uit de buurt van het voertuig en het verkeer.

Risico van brand



Als u de auto stilzet in de berm van de weg, moet u de andere weggebruikers waarschuwen door middel van de gevarendriehoek of op een andere wijze, volgens de regels van het land waar u bent.



Controlelampje 'storing in elektronisch systeem'

Dit lampje duidt op een elektrotechnische storing (tractiebatterij en elektro-

CONTROLEEN WAARSCHUWINGSLAMPJES

motor). Raadpleeg snel een merkdealer.



Controlelampje elektromotor

Dit lampje duidt op een storing in het elektrotechnische systeem van de elektromotor. Raadpleeg snel een merkdealer.



Controlelampje tractiebatterijpeil

Het gele lampje verschijnt als het laadniveau van de tractiebatterij de reservempel bereikt → 28.



Controlelampje storing tractiebatterij

Als dit lampje samen met het controle-

lampje **STOP** verschijnt, duidt dit op een storing in de werking van de tractiebatterij. Raadpleeg snel een merkdealer.



Waarschuwinglampje laadstroom 12 V-hulpaccu

Als het lampje gepaard gaat met het

waarschuwinglampje **STOP** en een geluidssignaal, is de lading in het elektrische circuit te laag of te hoog → 331.



Controlelampje beperkte prestaties

Dit lampje verschijnt als de tractiebatterij tijdelijk niet het nominale vermogen levert. De voertuigprestaties zijn dan tijdelijk beperkt.

Gebruik een meer soepele rijstijl totdat het controlelampje verdwijnt.



Controlelampje laadsnoer aangesloten

Verschijnt wanneer het laadsnoer op de auto wordt aangesloten → 28.

Display C en achteruitkijkspiegel D

Display C

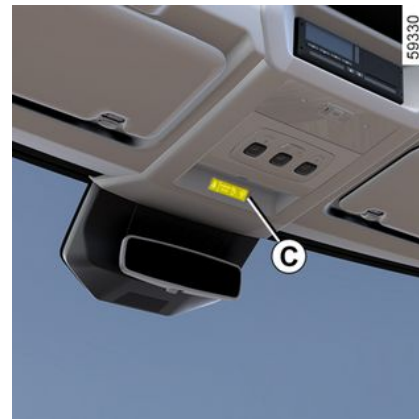

Waarschuwinglampje auto-gordel voorin

→ 69



Airbag passagier OFF

→ 116



Airbag passagier ON

→ 116

CONTROLEEN WAARSCHUWINGSLAMPJES

Op de binnenspiegel *D*

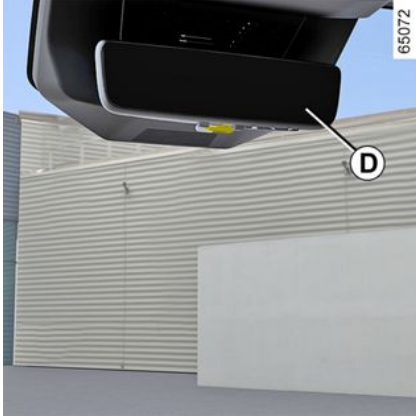

 Controlelampje achteruitrijcamera
→ 158

 Waarschuwinglampje bedieningsfout camerabeeld achter
→ 158

STUURINRICHTING

Hoogteen diepteverstelling van het stuurwiel

2



Trek de hendel **1** naar beneden en zet het stuurwiel in de gewenste stand.

Til daarna de hendel geheel terug omhoog en voorbij het zware punt om het stuurwiel te blokkeren.

Controleer of het stuurwiel goed is ver-grendeld.



Voer, om veiligheidsre-
denen, deze afstellingen
uitsluitend uit als de auto
stilstaat.

Stuurbekrachtiging

Snelheidsafhankelijke stuurbekrachtiging

De snelheidsafhankelijke stuurbekrachtiging past de mate van bekrachtiging automatisch aan de snelheid waarmee u rijdt aan.

Bij het parkeren is er veel bekrachtiging (voor meer comfort) en met het toenemen van de snelheid vermindert de bekrachtiging (voor een grotere veiligheid bij snel rijden).

Bijzonderheid van Stop and Start

Wanneer de motor op stand-by wordt gezet, werkt de stuurbekrachtiging niet. In dit geval wordt de stuurbekrachtiging opnieuw ingeschakeld wanneer de motor opnieuw wordt gestart of de snelheid hoger wordt dan ongeveer 1 km/u (afdaling, helling enz.).



Laat het stuurwiel niet in een uiterste stand gedraaid staan als de auto stil staat.



Bij stilstaande motor of bij een storing in het systeem blijft het mogelijk het stuurwiel te draaien. Er moet meer kracht gezet worden.



Zet nooit de motor af tijdens het rijden: bij uitgeschakelde motor is er geen bekrachtiging.

BEELD ACHTERKANT

Spiegels

Binnenspiegel



De binnenspiegel is verstelbaar.

Om te voorkomen dat u in het donker verblind wordt door de koplampen van achter u rijdende voertuigen, kunt u de achteruitkijkspiegel kantelen met het knopje **1** achter de spiegel.



Voer deze aanpassingen uitsluitend uit als de auto stilstaat.

Elektrisch verstelbare buitenspiegels

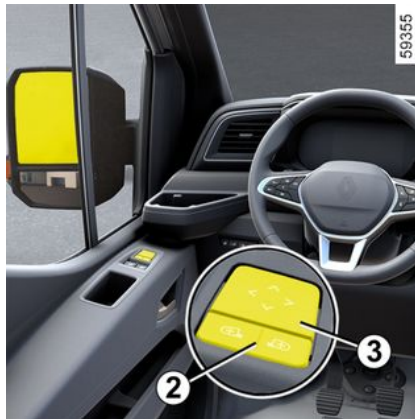

Zet het contact aan en selecteer de buitenspiegel met de schakelaar **2**. Zet de spiegel daarna met de knop **3** in de gewenste stand.

Extra spiegel 5

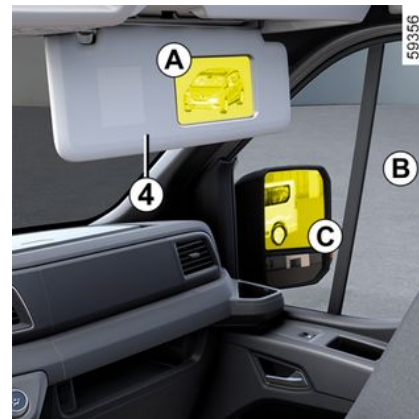

(afhankelijk van de auto)

Zet de zonneklep **4** omlaag om bij de speciale spiegel te kunnen die beter zicht opzij biedt tijdens het manoeuvreren.

BEELD ACHTERKANT

2

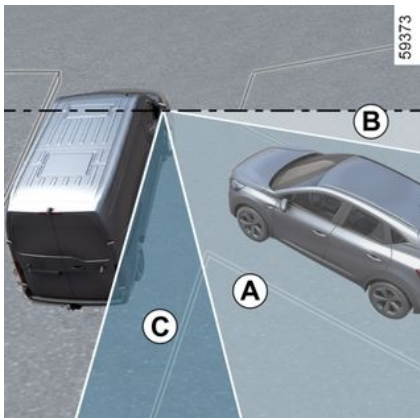

De bestuurder heeft uitzicht via:

- **A** in de extra spiegel;
- **B** via het passagiersraam;
- **C** in de buitenspiegel.



Voorwerpen die worden waargenomen in de achteruitkijkspiegel zijn in werkelijkheid dichterbij dan ze lijken.

Voor uw eigen veiligheid dient u hiermee rekening te houden bij het bepalen van de afstand, voordat u een manoeuvre uitvoert.

Camerabeeld achter



Afhankelijk van het voertuig kan het achteraanzicht worden getoond door de camera **1**.

Het beeld in de achteruitkijkspiegel blijft altijd beschikbaar.

De camera **1** is geïnstalleerd op de klapdeur linksachter.

Zorg ervoor dat de camera **1** niet wordt afgedekt (vuil, modder, sneeuw, condens, enz.).

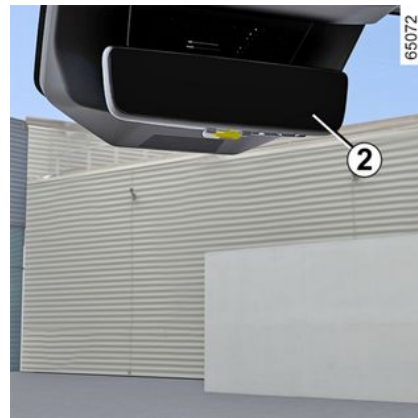

Bij het openen van een van de portieren van de auto toont de achteruitkijkspiegel **2** die aan de middenconsole van het dak is bevestigd, het zicht achter de auto dat door de camera **1** wordt doorgezonden.

Opmerking: de cameraweergave **1** wordt alleen doorgegeven als de achteruitkijkspiegel in de **2** "scherm"-modus staat.

BEELD ACHTERKANT



Deze functie is een (extra) hulpmiddel. De bestuurder moet altijd oppletten en blijft verantwoordelijk.

De bestuurder moet altijd bedacht zijn op plotselinge gebeurtenissen tijdens het rijden: let dus bij het manoeuvreren altijd op uw blinde hoek en kijk of daar geen kleine, smalle obstakels (zoals een kind, dier, kinderwagen, fiets, steen, paaltje, enz.) zijn.

De binnenspiegel 2 verstellen

Als reflecties de zichtbaarheid van het beeld dat door de camera wordt overgebracht verminderen, kunt u de achteruitkijkspiegel 2 naar links, rechts, naar boven of naar beneden verstellen.

Werkzaamheden



Het gezichtsveld van de camera dekt niet het hele gebied achter de auto, vooral in de dode hoek **A**.

65071



Gebruik de hendel **3** om te schakelen tussen de "spiegel"-modus en de "scherm"-modus.

Het symbool  in de linkerbovenhoek van de achteruitkijkspiegel geeft aan dat de "scherm"-modus goed werkt.



Elke keer dat het voertuig wordt gestart, keert de functie terug naar de instellingen die zijn opgeslagen bij de laatste motorstop.

BEELD ACHTERKANT

Uitschakelen van de functie

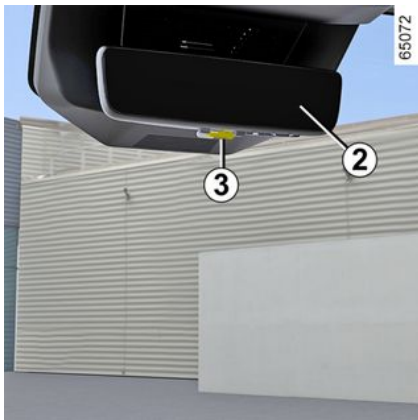

Het display wordt enkele momenten na het uitschakelen van het contact uitgeschakeld.

Opmerking: de "spiegel" -modus kan worden geactiveerd met behulp van de hendel **3**.



Afhankelijk van uw zicht kan een aanpassingstijd nodig zijn om scherp te stellen op het camerabeeldscherm.

Objecten die aan de rand van de achteruitkijkspiegel **2** verschijnen, kunnen vervormd zijn.

Bij zeer helder licht (sneeuw, auto in de zon, enz.) kan het camerabeeld deels gestoord zijn.

Bij een lage helderheid of slecht weer, kan het beeld op het scherm vervormd zijn.

Het display en de camera afstellen

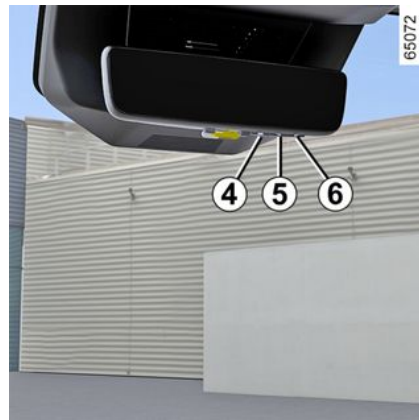

Druk één keer op de knop **4** voor "**Menu**" voor toegang tot het menu Instellingen.

Druk herhaaldelijk op de knop **4** om door de instellingsopties te bladeren.

Gebruik de knoppen **5** en **6** om de instelling naar wens aan te passen.

U kunt deze instellingen selecteren:

- a)** de helderheid aanpassen;
- b)** de verticale kijkhoek aanpassen.

Het instellingenmenu wordt automatisch na ongeveer vijf seconden afgesloten als er geen knop wordt ingedrukt.

BEELD ACHTERKANT



Voer deze aanpassingen uitsluitend uit als de auto stilstaat.

Pas het gezichtsveld van het systeem en de buitenspiegels aan voordat u gaat rijden. Zorg ervoor dat u de centrale achteruitkijkspiegel afstelt voordat u overschakelt naar de "scherm"-modus.

Bijzonderheden van de achteruitversnelling



Let bij het achteruitrijden naast de informatie die beschikbaar is via de ach-

teruitkijkspiegel, ook op de beelden van de camera achter (op het multimediascherm 7), aast de informatie die beschikbaar is via de achteruitkijkspiegel → 280 omdat er een dode hoek voor de achteruitkijkspiegel blijft.

Storingen

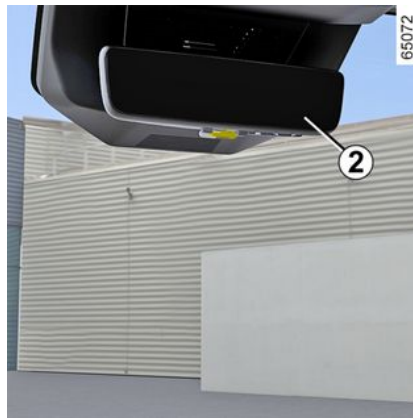

Wanneer het systeem een storing detecteert, wordt de onderkant van de spiegel 2 zwart en verschijnt het sym-

bool  linksboven in de spiegel, samen met een bericht.

Dit kan komen door een storing die van invloed is op de camera of het scherm (helderheid, vast beeld, vertraagde communicatie, enz.).

Als de zwarte achtergrond blijft, schakel dan over naar de spiegelmodus en raadpleeg een erkende dealer.

VERLICHTING EN SIGNALISATIE

VERLICHTING EN SIGNALLEN

2 Bedieningsknoppen



59652

lijk van de auto, als de versnellingspook in de stand **P** staat. Anders wordt het bericht "Markeringslicht Niet beschikbaar" weergegeven op het instrumentenpaneel om u te informeren dat het niet mogelijk is om de zijverlichting te activeren.

Dimlichten

Handbediend

Draai de ring **3** totdat het symbool is uitgelijnd met de markering **2**. Het

controlelampje  verschijnt op het instrumentenpaneel.

Rijverlichting

De dagrijverlichting schakelt overdag automatisch in (zonder dat u de schakelaar **1** hoeft te bedienen) bij het starten van de motor en gaat uit als de motor stopt.

zijlichten

 Draai de ring **3** tot het symbool tegenover de markering **2** staat; Dit controlelampje op het instrumentenpaneel licht op.

Opmerking: afhankelijk van de auto kunnen de stadslichten alleen handmatig worden geactiveerd als de parkeerrem is aangetrokken of, afhanke-



Controleer, voordat u in het donker wegrijdt, de werking van de verlichting en stel indien nodig de stand van de koplampen af op de belasting van de auto. Zorg ervoor dat de lichten niet bedekt zijn (vuil, modder, sneeuw, vervoer van voorwerpen, enz.).

Storingen

Wanneer de melding "Controleer autom verlichting" op het instrumentenpaneel verschijnt, wordt het sys-

VERLICHTING EN SIGNALISATIE

teem uitgeschakeld. Ga naar een merkdealer.

Bochtverlichting

(afhankelijk van de auto)

In de vooruitversnelling, als het dimlicht of grootlicht is ingeschakeld en afhankelijk van de hoek van het stuurwiel, past deze functie de breedte van de lichtbundel aan om het zicht in een bocht of op een kruispunt te verbeteren.

Grootlicht:



Duw met draaiende motor en met de dimlichten aan tegen de lichtschakelaar **1** (beweging **A**).

Het controlelampje  verschijnt op het instrumentenpaneel.

Om terug te keren naar dimlicht drukt u opnieuw op de lichtschakelaar **1**.

Automatisch grootlicht

 Afhankelijk van de auto ontsteekt en dooft dit systeem automatisch het grootlicht.

Het gebruikt een camera geplaatst achter de binnenspiegel om voorliggers en tegenliggers te detecteren.

Opmerking: 's nachts, in stedelijke gebieden met straatverlichting, wordt het automatische grootlicht automatisch uitgeschakeld.

Het grootlicht wordt automatisch ontstoken wanneer:

- Er is weinig externe verlichting.
- Er wordt geen andere auto of verlichting gedetecteerd.
- als de auto sneller dan ongeveer 40 km/u rijdt.

Als niet aan een van de voorwaarden hieronder wordt voldaan, wordt overgeschakeld naar dimlicht.

Opmerking: zorg ervoor dat de voorruit niet is bedekt (door vuil, modder, sneeuw, condensatie, enzovoort).

Inschakelen/uitschakelen

Automatisch grootlicht inschakelen:

Draai de ring **3** totdat het symbool "AUTO" is uitgelijnd met de markering **2**, en druk vervolgens op de schakelaar **6**.

Het controlelampje  op het instrumentenpaneel gaat branden als het dimlicht is ingeschakeld.

Automatisch grootlicht uitschakelen:

Druk op de schakelaar **6**: het  waarschuwingslampje verdwijnt van het instrumentenpaneel.

Opmerking: wanneer u op de hendel **1**, drukt, wordt de automatische groot-

lichtfunctie uitgeschakeld,  verdwijnt het waarschuwingslampje van het instrumentenpaneel en activeert het voertuig het grootlicht koplampen.

Storingen

Als de melding het bericht "Automatische verlichting controleren" op het instrumentenpaneel verschijnt, wordt het systeem gedeactiveerd.

Ga naar een merkdealer.

VERLICHTING EN SIGNALISATIE

2



Het systeem kan onder bepaalde omstandigheden niet goed werken, met name:

- extreme weersomstandigheden (regen, sneeuw, mist enz.);
- als er iets achter de voorruit of voor de camera zit;
- als een achterligger of tegenligger weinig verlichting voert of afgedekte lampen heeft;
- verkeerde afstelling van de koplampen;
- reflecterende systemen;
- ...



Als u 's nachts een draagbaar navigatiesysteem gebruikt op het gedeelte van de voorruit onder de camera, kan dit de werking van het automatische grootlichtsysteem verstoren (risico van reflecties op de voorruit).



Het systeem voor automatisch inschakelen van grootlicht kan nooit de oplettendheid en verantwoordelijkheid van de bestuurder vervangen met betrekking tot de voertuigverlichting en het aanpassen aan de licht-, zicht- en verkeersomstandigheden.

Lichten uit

De lichten gaan automatisch uit bij het openen van het bestuurdersportier of bij het vergrendelen van de auto of één minuut nadat de motor is uitgeschakeld.

In dat geval schakelen, bij de volgende keer starten van de motor, de lichten opnieuw in, overeenkomstig de stand van ring 3.

Geluidssignaal verlichting vergeten

In het geval dat de lichten zijn ingeschakeld na het stilzetten van de motor, klinkt er een signaal bij het openen van het bestuurdersportier om u te waarschuwen dat de lichten nog branden.

Storingen

Wanneer, afhankelijk van het voertuig, het bericht "Controleer verlichting" verschijnt samen met het waarschuwings-

lampje  en/of het waarschu-

wingslampje  knippert op het instrumentenpaneel, geeft dit aan dat er een storing is in de verlichting.

Ga naar een merkdealer.

Functie Welkom en afscheid

(afhankelijk van de auto)

Zodra de functie is geactiveerd, worden de rijverlichting en de zijlichten achter automatisch geactiveerd wanneer de auto wordt ontgrendeld.

Ze gaan automatisch uit:

- ongeveer 15 seconden nadat ze zijn ingeschakeld;
 - als de motor wordt gestart, naargelang van de stand van de schakelaar voor de verlichting;
- of
- wanneer de auto wordt vergrendeld.

Inschakelen/Uitschakelen van de functie

Raadpleeg voor in- of uitschakelen van de externe welkomstfunctie de ge-

VERLICHTING EN SIGNALISATIE

bruiksaanwijzing van het multimedia-systeem.

"Functie uitschakelvertraging"

Met deze functie kunt u de markeringslichten en dimlichten korte tijd inschakelen (bijv. voor het bijlichten bij het openen van een hek).

Trek, bij uitgeschakelde motor na het openen van het bestuurdersportier, met de ring **3** in de stand "AUTO" de handgreep **1** naar u toe: de zijlichten en dimlichten gaan gedurende ongeveer 30 seconden branden, samen

met de waarschuwinglampjes 

en  op het instrumentenpaneel.

Om deze tijd te verlengen, kunt u de schakelaar tot vier keer naar u toe trekken (de maximale tijd is ongeveer twee minuten).

De melding "Verlichting aan tijdens __ __" verschijnt met de verlichtingstijd op het instrumentenpaneel om de actie te bevestigen. Daarna kunt u uw auto vergrendelen.

De functie "Uitschakelvertraging" deactiveren

Om de verlichting uit te schakelen voordat dit automatisch gebeurt, draait u de ring **3** in een willekeurige stand

en brengt u hem vervolgens terug naar de stand "AUTO".

Opmerking: als de functie Welkom en afscheid is geactiveerd, moet na het uitschakelen van de motor de procedure voor het deactiveren van de functie "uitschakelvertraging" worden uitgevoerd voordat aan de schakelaar wordt getrokken (anders blijven de lichten branden door de functie Welkom en afscheid).

Mistlichten

Mistlicht voor

(afhankelijk van de auto)

De werking is afhankelijk van de gevoerde verlichting; het controlelampje op het instrumentenpaneel gaat branden.

Om deze functie te activeren, draait u de draaischakelaar zodat de markering **4** uitgelijnd is met het symbool **5**.

Het controlelampje  verschijnt op het instrumentenpaneel.

Mistachterlicht

Met het dimlicht aan drukt u op de draaiknop om de markering **4** uit te lijnen met het symbool **7**.

Het controlelampje  verschijnt op het instrumentenpaneel.

De werking is afhankelijk van de gevoerde verlichting; het controlelampje op het instrumentenpaneel gaat branden.

Zodra de weersomstandigheden dit toelaten moet u het mistachterlicht uitschakelen om de achter u rijdende weggebruikers niet te hinderen.

Lichten uit

Om de functie uit te schakelen, draait u nogmaals aan de draaischakelaar om de markering **4** uit te lijnen met het symbool **5** of **7**.

Het waarschuwinglampje  of

 verdwijnt van het instrumentenpaneel.

Bij het uitschakelen van de verlichting, gaan ook de mistlichten voor en achter uit.

VERLICHTING EN SIGNALISATIE

2



Bij mist, sneeuw of bij het vervoer van voorwerpen die voorbij de voorkant van het dak uitsteken, werkt de automatische verlichting niet altijd. De mistlampen worden bediend door de bestuurder: de waarschuwinglampjes op het instrumentenpaneel geven aan of deze zijn ingeschakeld (waarschuwinglampje aan) of uitgeschakeld (waarschuwinglampje uit).

Afstellen van de koplampen



Afhankelijk van het voertuig kunt u met de schakelaar **A** de hoogte van de koplampstralen aanpassen aan de belading.

Als de dimlichten branden, drukt u op of trekt u aan schakelaar **A** zo vaak als nodig is voor het selecteren van de gewenste stand op het instrumentenpaneel.

Belading	Stand van de knop
Bestuurder alleen	0
Bestuurder met twee passagiers en belaste bagageruimte (1)	1 of 2
Bestuurder alleen met belaste bagageruimte (1)	1, 2 of 3

In de volgende tabel ziet u enkele voorbeelden. Stel in alle gevallen de knop **A** in volgens de belading van de auto, zodat de weg goed zichtbaar is en andere weggebruikers niet verblind worden.

(1) Laadstatus bereikt het maximaal toegestane totaalgewicht.

CLAXON EN LICHTSIGNALLEN

Geluidssignaal

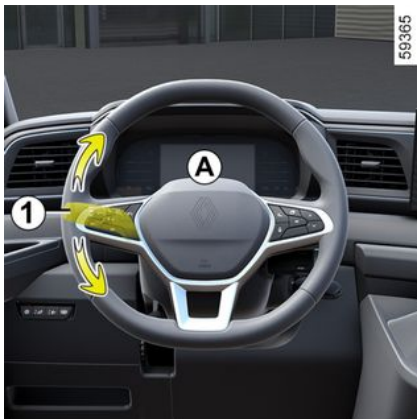

Druk op het midden van het stuurwiel **A** om de claxon te laten klinken.

Lichtsignaal

Trek de hendel **1** naar u toe en laat los om met de koplampen te knipperen.

Richtingaanwijzers

Zet de schakelaar **1** in dezelfde richting als waarin u het stuurwiel wilt bewegen.

Werking van de sneltoets

Verschuif de hendel **1** even omhoog of omlaag, waarbij u het weerstandspunt niet overschrijdt, en laat hem dan weer

los: de hendel keert terug naar zijn oorspronkelijke stand en het betreffende richtingaanwijzerlampje knippert drie keer.

Alarmknipperlichten



Druk op de schakelaar **2**.

Hierdoor komen de vier knipperlichten en de zijknipperlichten tegelijk in werking. Gebruik deze alleen als gevaar dreigt om andere weggebruikers te waarschuwen dat u gedwongen bent te stoppen op een abnormale plaats of zelfs waar dit verboden is, of bij bijzondere rij- of verkeersomstandigheden.

RUITENWISSERS

Auto voorzien van ruitenwisser met interval

2

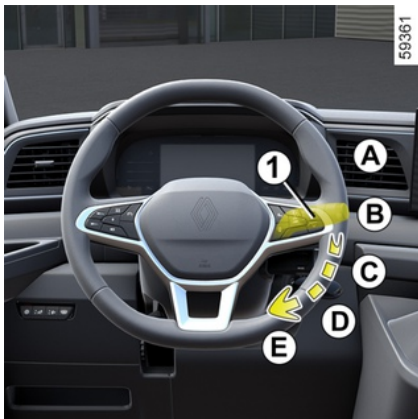

A. enkele beweging: een korte druk op de knop activeert één beweging van de ruitenwissers.

B. stoppen

C. intermitterend wissen: de ruitenwissers kunnen tussen het wissen door enkele seconden stoppen. De duur van het interval is te regelen door de ring 2 te verdraaien.

D. langzaam continu wissen

E. snel continu wissen

Bijzonderheid

Tijdens het rijden, gaat de wisser langzamer werken als de auto stopt. Van snel continu wissen naar langzaam continu wissen. Zodra de auto weer gaat rijden, beginnen de wissers weer met de oorspronkelijk ingestelde snelheid te werken.

Elke actie op de schakelaar 1 overschrijft en annuleert de automatische functie.

Auto voorzien van ruitenwisser voor met regensensor

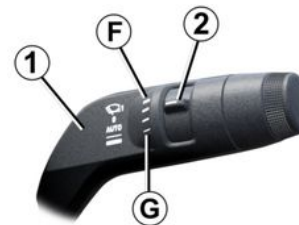
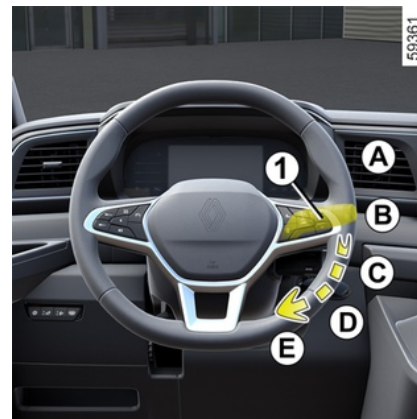

RUITENWISSERS

De regensensor bevindt zich op de voorruit, voor de binnenspiegel.

A. enkele beweging: een korte druk op de knop activeert één beweging van de ruitenwissers.

B. stoppen

C. automatische ruitenwisserfunctie: wanneer deze stand is geselecteerd, detecteert het systeem dat er water op de voorruit valt en activeert het wissen met de juiste snelheid. De inschakeldrempel van het wissen en de duur van het interval is te regelen door de ring **2** te verdraaien:

- **F:** maximale gevoeligheid;
- **G:** minimumgevoeligheid.

D. langzaam continu wissen

E. snel continu wissen

Hoe hoger de gevoeligheid, des te sneller reageren de ruitenwissers en wordt de frequentie van het wissen verhoogd.

Wanneer automatisch wissen is ingeschakeld of de gevoeligheid wordt verhoogd, wordt één wisbeweging uitgevoerd.

Opmerking:

– de regensensor heeft enkel een ondersteunende functie. Bij beperkte zichtbaarheid moet de bestuurder zijn ruitenwisser handmatig inschakelen.

Bij mist of sneeuwval werkt de ruitenwisser niet altijd automatisch en blijft deze onder uw controle;.

- Bij temperaturen onder nul wordt automatisch wissen niet ingeschakeld wanneer de auto wordt gestart. Deze functie wordt automatisch ingeschakeld wanneer de auto sneller rijdt dan een bepaalde snelheid (ongeveer 8 km/uur).
- Schakel automatisch wissen niet in bij droog weer.
- Ontdooi de voorruit volledig voordat u het automatisch wissen inschakelt;
- wanneer u de auto door een straat rijdt, moet u de schakelaar **1** in ruststand **B** zetten om het automatisch wissen uit te zetten.

Storingen

Bij een storing van het automatisch wissen, schakelt de ruitenwisser over op wissen met intervallen. Roep de hulp in van een merkdealer.

De werking van de regensensor kan worden verstoord bij:

- beschadigde ruitenwissers: door een waterlaagje of sporen van de ruitenwisser in de detectiezone van de sensor kan de reactiesnelheid van het automatisch wissen vertragen of kan de frequentie van het wissen verhogen;
- barsten of scheuren in de voorruit in de buurt van de sensor, stof, vuil, in-

secten of rijm op de voorruit of het gebruik van reinigingswas of waterafstotende producten; De ruitenwisser zal minder gevoelig zijn of zelfs helemaal niet reageren.

Bijzonderheid

Tijdens het rijden, gaat de wisser langzamer werken als de auto stopt. Van snel continu wissen naar langzaam continu wissen. Zodra de auto weer gaat rijden, beginnen de wissers weer met de oorspronkelijk ingestelde snelheid te werken.

Elke actie op de schakelaar **1** overschrijft en annuleert de automatische functie.

Voorzorgsmaatregelen

- Controleer bij vorst voordat u de ruitenwisser inschakelt of de ruitenwisserbladen niet zijn vastgevroren. Als u de ruitenwisser inschakelt terwijl de bladen zijn vastgevroren, kunt u zowel de bladen als de motor van de ruitenwisser beschadigen.
- Activeer de ruitenwissers niet op een droge ruit. Dit kan leiden tot vroegtijdige slijtage of beschadiging van de wisserbladen.

RUITENWISSERS

Bijzondere stand van de ruitenwischer voor (onderhoudsstand)

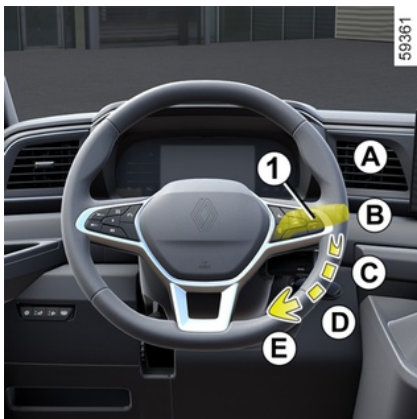

In deze stand kunnen de bladen worden opgetild om ze van de voorruit te verwijderen.

Dit kan nuttig zijn:

- de bladen reinigen;
- de bladen losmaken van de voorruit bij winterweer;
- de bladen vervangen → **367**.

Met de motor gestopt of gestart, trekt u de schakelaar **1** twee keer naar stand **A** (één wisbeweging).

De wisserbladen stoppen iets boven de motorkap.

Om de bladen terug te zetten in de lage stand, zorgt u er met contact AAN

voor dat de ruitenwissers zijn neergeklapt op de voorruit. Zet daarna de schakelaar **1** in stand **A** (één wisbeweging).

Voordat u het contact aanzet, moet u de ruitenwissers op de voorruit zetten. Anders kunnen de motorkap of de wissers beschadigd raken wanneer deze worden ingeschakeld.



Voordat u iets aan de voorruit doet (wassen van de auto, ontdooien of reinigen van de voorruit enz.) zet u de schakelaar **1** in de stand **B** (ruststand).

Risico van verwonding en/of beschadigingen.



Wanneer er zich obstakels op de voorruit bevinden (vuil, sneeuw, ijs...), maakt u de voorruit (inclusief de centrale zone achter de binnenspiegel) schoon voordat u de ruitenwissers inschakelt (risico op oververhitting van de motor).

Als een obstakel de beweging van een blad verhindert, kan dat blad stoppen met wissers. Verwijder het obstakel en schakel de ruitenwischer opnieuw in met de ruitenwisserschakelaar.

RUITENWISSERS

Ruitensproeier

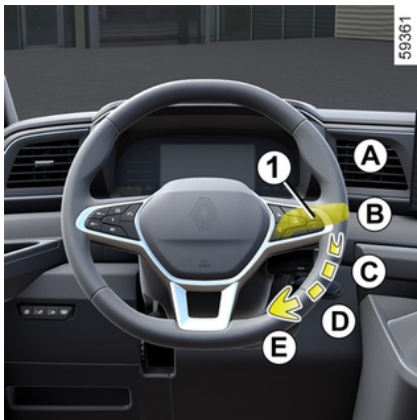

Met het contact aan, trek aan de schakelaar **1** en laat los.

Door langer te drukken wordt de ruitensproeier geactiveerd en maken de ruitenwissers twee wisbewegingen, een paar seconden later gevolgd door een derde.

Opmerking:

– bij elektrische versies kan het langer dan 30 seconden gebruiken van de hendel **1** om de sproeifunctie voor te activeren de pomp van de ruitensproeier hinderen. Dit voorkomt dat de pomp oververhit raakt:

– bij temperaturen onder nul kan de ruitensproeivloeistof aanvriezen op de voorruit en het zicht verminderen. Ver-

warm de voorruit met behulp van de ontwasemingsschakelaar voordat u ze reinigt.



Controleer bij werkzaamheden onder de motorkap of de schakelaar van de ruitenwischer in stand

B (uit) staat.

Verwondingsgevaar



De werking van een ruitenwischerblad

Let op de staat van de ruitenwischerbladen. Hun levensduur hangt van u af:

- houd de bladen schoon: reinig de bladen en de ruit regelmatig met water en zeep;
- gebruik ze niet op een droge ruit;
- maak ze los van de ruit als ze lange tijd niet zijn gebruikt.

Vervang ze in elk geval zodra de werking afneemt; ongeveer eens per jaar → **367**.

Voorzorgen bij het gebruik van de wissers

- Maak als het vriest of sneeuwt de ruit schoon voordat u de ruitenwissers aanzet (de motor kan oververhit raken);
- zorg dat niets de beweging van de wisser hindert.

BRANDSTOFTANK

Vullen van de tank

Nuttige capaciteit van de brandstoftank: ongeveer 80 liter.

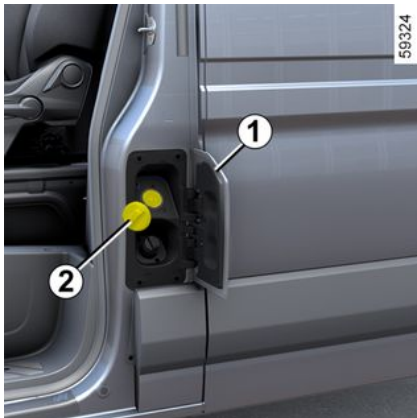

Houd u aan de volgende instructies:

- wacht met contact uit, **minstens 12 seconden** voordat u begint met tanken;
- open het bestuurdersportier om het klepje **1** te kunnen openen;
- ontgrendel, afhankelijk van het voertuig, de kap **2**, verwijder hem en bevestig hem aan de klep **1**;
- tank bij een gedeeltelijk gevulde tank, **minimaal 10 liter** brandstof.

Als deze instructies niet worden opgevolgd, klopt het brandstofpeil op het instrumentenpaneel wellicht niet.



Controleer na het tanken, of de dop en het klepje gesloten zijn.

Tanken van brandstof

Met het contact uit kunt u na het eerste automatische afslaan aan het eind van het tanken nog maximaal twee keer verder bijvullen, zodat er nog ruimte voor het uitzetten van de brandstof overblijft.

Let er op dat bij het tanken geen water bij de brandstof komt.

Plaats na het vullen de dop **2** terug en sluit de klep **1** om te voorkomen dat er water of vuil in het systeem terecht komt.

Zorg er altijd voor dat de dop **2**, de klep **1** en de omtrek schoon en vrij van stof, modder, vuil enz. blijven.



Brandstoffen die voldoen aan de Europese normen die ook gelden voor de motoren van auto's die in Europa zijn verkocht ➔ **386**.

bijzonderheid

Wanneer de auto gedurende ongeveer 3 maanden stil heeft gestaan, **moet u brandstof toevoegen om te voorkomen dat de brandstofpomp wordt beschadigd.**

Om dit te doen, moet u, met het contact uit, gaan tanken of minimaal **10 liter** brandstof bijvullen en vervolgens de motor starten om de pomp te laten werken en de brandstof in het circuit te verversen.

Als het niet mogelijk om ten minste 10 liter brandstof toe te voegen vanwege het brandstofpeil in de tank, rijd dan door tot de tank de gewenste capaciteit heeft.

Soort brandstof

Gebruik **uitsluitend** dieselbrandstof. Let er op dat bij het tanken geen water in de tank komt. Het afsluitsysteem van de tankdop en de omgeving ervan moeten stofvrij zijn.

Gebruik een hoogwaardige brandstof die voldoet aan de specifieke of gelijkwaardige wetgeving die van kracht is in het land waar het voertuig op de markt wordt gebracht. Dit moet overeenstemmen met de specificaties op de sticker op het kapje **1** ➔ **385**.

BRANDSTOFTANK



Om brandstof te tanken, moet de motor uit staan (en niet alleen op stand-by in het geval van voertuigen uitgerust met de functie "Stop and Start"): moet u het contact → 185, → 187 uitzetten.

Risico van brand.



Vermeng de diesel-brandstof nooit met benzine (loodvrij of E85), zelfs niet een kleine hoeveelheid.

Gebruik **geen** ethanol als deze brandstof niet geschikt is voor uw auto.

Voeg **geen** reagens toe aan de brandstof, anders kan de motor → 175 beschadigd raken.

Als u een additief wilt toevoegen aan de brandstof, gebruik dan een product dat is goedgekeurd door onze technische dienst. Ga naar een merkdealer.



De vuldop is van een speciaal type.

Vraag naar ditzelfde type als u een andere dop koopt. Ga naar een erkende dealer.

Rook niet tijdens het tanken en ontsteek geen open vuur in de nabijheid van de brandstoftank of de tankdop.

Maak de omgeving van het vulsysteem niet schoon met een hogedrukreiniger.



Wijzig of repareer niet zelf het brandstofsysteem (rekeleenheden, bedrading, brandstofcircuit, inspuitsstukken of verstuivers, beschermkappen, enz.) vanwege de grote gevaren voor de veiligheid die hierdoor kunnen ontstaan. Laat deze werkzaamheden uitsluitend door uw erkende dealer uitvoeren.



Aanhoudende stank van brandstof

In geval van een aanhoudende stank van brandstof, moet u:

- onmiddellijk stoppen, rekening houdend met het overige verkeer en het contact uitzetten;
- de alarmknipperlichten aanzetten en alle passagiers laten uitstappen en ze op veilige afstand van de auto houden;
- Als het peil normaal is, heeft dit een andere oorzaak, roep de hulp in van een erkende dealer.



Let op bij werkzaamheden dicht bij de motor, deze kan nog warm zijn. Bovendien kan de ventilatormotor onverwacht gaan draaien. Het waarschuwingslampje



in de motorruimte herinnert u hieraan.

Verwondingsgevaar

BRANDSTOFTANK

Ontluchten van het brandstofcircuit

2

Als de auto stilgevallen is door brandstofgebrek, moet u het brandstofcircuit ontluchten voordat u probeert de motor weer te starten:

- draai de contactsleutel in de stand "AAN" **M** ➔ **186** en wacht ongeveer 10 seconden voordat u start, zodat het brandstofcircuit kan worden gevuld;
- draai de sleutel naar stand **D**. Als de motor niet start, herhaalt u de procedure.
- Als de motor na tien pogingen niet start, neem dan contact op met een erkende dealer.



De randorganen (dynamo, startmotor, motorsteunen, enz.) moeten beschermd worden tegen dieselspatten.

REAGENSTANK

De tank vullen met reagens

U dient zich te houden aan de wetgeving van het land waarin u zich bevindt.

Overtreding van de geldende regelgeving is strafbaar.

De werking van de startvergrendeling

De reagens is bestemd voor dieselmotoren voorzien van het SCR-systeem (selectieve katalysator).

Gebruik van de reagens vermindert de hoeveelheid stikstofoxide in uitlaatgasen.

Het werkelijke reagensverbruik is afhankelijk van de gebruiksomstandigheden, de uitrusting van de auto en de rijstijl van de bestuurder.

Reagenskwaliteit

Gebruik **alleen reagentia die voldoen aan de norm ISO 22241** en in overeenstemming met de markering op de tankvuldop.

Vullen

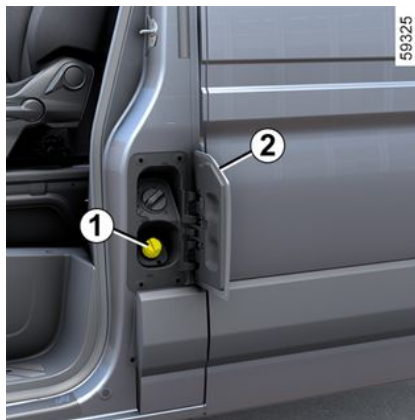

Nuttige capaciteit van de brandstoftank: ongeveer 22 liter.

Zet het contact uit en open het bestuurdersportier om de klep te openen **2**. Maak de dop **1** los;

Let op:: er kan ammoniumhydroxide-damp ontsnappen uit de opening als de temperatuur van de tank hoog is.



Vul de tank van het voertuig horizontaal. Het wordt aanbevolen om te tanken.



Om reagens bij te vullen, moet de motor worden gestopt (dus NIET stand-by voor auto's met de Stop and Start-functie). U moet het contact uitzetten → **185**,



als het bericht "XXX km" verschijnt dat het bijvullen van AdBlue is geblokkeerd, vul dan de tank met reagens en raadpleeg de vulinstructies.

Risico op stilstand van de auto.



De vuldop is van een speciaal type.

Vraag naar hetzelfde type als u een andere dop koopt. Ga naar een erkende dealer. Maak de omgeving van het vulsysteem niet schoon met een hogedrukreiniger.

REAGENSTANK

Voorzorgsmaatregelen

U kunt de tank bijvullen bij de pomp. In andere gevallen is het belangrijk dat u de informatie op de reagenscontainer (blik of fles) leest.

Ga bij het vullen **voorzichtig om met het reagens, omdat het kleding, schoenen, de carrosserie enz. kan beschadigen.**

Als er reagens overstromt of op het lakwerk terecht komt, moet het betrof-fen gebied snel met veel water en een zachte doek worden gereinigd.

Opmerking: als de reagensvloeistof kristalliseert, gebruikt u een zachte spons.



De reagens mag niet in contact komen met ogen of huid. Bij onverhoopt contact spoelen met veel water. Indien nodig een arts raadplegen.

Bij extreem koud weer

Bij vorst moet de reagensreservoir worden bijgevuld zodra het waar-

schuwingslampje en de  melding VULLEN VOOR 932 mijl (1.500 km) of, afhankelijk van de auto, de

melding "Vul AdBlue bij voor 1200 km" op het instrumentenpaneel worden weergegeven.

Bijzondere gevallen



De reagensvloeistof bevriest onder ongeveer -10°C .

Als het nodig is om het reagens bij te vullen of te vullen ( **op):**

- parkeer het voertuig in een warmere ruimte (temperatuur boven ongeveer -10°C);
- probeer niet te vullen terwijl de vloeistof bevroren is;
- wacht tot het reagens weer vloeibaar is (ongeveer acht uur);
- bijvullen of vullen met reagens.

Opmerking: als het niet mogelijk is om de procedure toe te passen, laat dan een geaccrediteerde professional de reagensvloeistof bijvullen of bijvullen.

Wanneer de auto rijdt bij temperaturen lager dan ongeveer -20°C ,

verschijnen de  en  waarschuwingslampjes en op het instrumentenpaneel in combinatie met het bericht "Controleer inspuitstelsysteem-Injectie controleren". Dit is niet noodzakelijkerwijs een fout, maar heeft te maken met het bevroren van de vloeistof.

Volg onder deze omstandigheden de hierboven genoemde instructies. Vul de vloeistof niet bij en start het voertuig opnieuw nadat het reagens weer vloeibaar is geworden.

Als de waarschuwinglampjes en het bericht blijven branden, is er een andere oorzaak. Raadpleeg zo spoedig mogelijk uw erkende dealer.



Controleer na het vullen van het reagensreservoir of de dop en het deksel gesloten zijn, start de motor en **WACHT 10 seconden terwijl het voertuig stilstaat en de motor draait** voordat u weer wegrijdt. Als u dit niet doet, wordt het bijvullen van de tank pas geregistreerd nadat de auto tientallen minuten heeft gereden. Het bericht "Vul AdBlue" Bij en/of de waarschuwinglampjes blijven verschijnen totdat het vullen is geregistreerd.

REAGENSTANK



Er mogen geen werkzaamheden worden uitgevoerd aan onderdelen van het systeem. Om schade te voorkomen mag uitsluitend deskundig personeel van de erkende dealer werkzaamheden aan het systeem uitvoeren.

geven op basis van het geschatte bereik van het resterende reagens.

Afhankelijk van de rijstijl **kunnen deze worden weergegeven voordat de reagenstank op het instrumentenpaneel op het laagste niveau → 139 staat.**

2

Waarschuwing met melding op het instrumentenpaneel op het display





Afhankelijk van het voertuig worden de waarschuwingslampjes en berichten op het instrumentenpaneel **3** weerge-

REAGENSTANK

Onderhoud/actieradius

De informatie op het instrumentenpaneel kan worden vergezeld door een geluidssignaal.

2

Waarschuwing-lampjes	Berichten	Wat te doen?
-	"Niveau AdBlue Correct" (afhankelijk van de auto)	-
-	« Vul AdBlue bij voor 2400 km »	Als het bericht verschijnt bij aanzetten van het contact, hebt u een actieradius van minder dan 2400 km . Vul de tank bij of laat een erkende dealer de reagenstank bijvullen .
 gaat branden.	"AdBlue bijvullen vóór 932 mijl (1.500 km)" of, afhankelijk van de auto, "Vul AdBlue bij voor 1200 km"	Als het bericht verschijnt als het contact wordt ingeschakeld, hebt u nog een actieradius van 1500 km tot 1000 km over of, afhankelijk van de auto, van 1200 km tot 800 km over . Vul de tank bij of laat een erkende dealer de reagenstank bijvullen .
 gaat branden.	"XXX km lockout vullen AdBlue"	Het bericht verschijnt als het contact wordt aangezet en wordt herhaald: – elke ongeveer 100 km, als een actieradius resteert van tussen 1000 en 200 kilometer of, afhankelijk van de auto, tussen 800 kilometer en 200 kilometer ; – Ongeveer elke 50 km: u hebt een actieradius van minder dan 200 km . In alle gevallen moet de tank met reagens zo spoedig mogelijk door u of een geautoriseerde dealer worden gevuld .

REAGENSTANK

Waarschuwingslampjes	Berichten	Wat te doen?
 knippert of brandt, afhankelijk van de auto.	"0 km lockout vullen AdBlue"	De motor wil niet starten. Voor een herstart moet u zelf de reagenstank bijvullen.







2

REAGENSTANK

Systeemstoringen

Als de beschreven controlelampjes gaan branden, kan dit gepaard gaan met een geluidssignaal.

2

Waarschuwing-lampjes	Bericht	Interpretatie
 en  verschijnen.	« Controleer lucht verontreiniging » « Controleer kwaliteit AdBlue » « Controleer AdBlue injectie »	Geeft een storing in het systeem aan. Raadpleeg zo spoedig mogelijk uw erkende dealer.
 en  verschijnen.	"(XXX km emissiecontrole lockout."	Dit duidt op een storing en op een actieradius van minder dan 1000 km of, afhankelijk van de auto, minder dan 800 km tot de motor niet meer kan starten. Deze waarschuwingen worden herhaald: – ongeveer om de 100 km: uw actieradius is tussen ongeveer 1000 tot 200 km resterend of, afhankelijk van de auto, tussen de 800 tot 200 km resterende tot de motor niet meer start. – Elke 50 km wanneer er minder dan 200 km resteert voordat de auto niet meer kan worden gestart. Raadpleeg zo spoedig mogelijk uw erkende dealer.
 en  verschijnen.	"0 km luchtverontreinigingsvergrendeling."	Geeft aan dat de auto niet opnieuw zal starten nadat het contact is uitgeschakeld. Roep de hulp in van een merkdealer.

REAGENSTANK

Waarschuwing zonder melding op het instrumentenpaneel

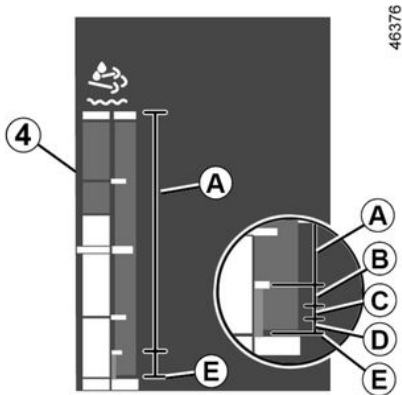





Afhankelijk van de auto wordt het waarschuwingslampje weergegeven op basis van het reagensniveau dat wordt aangegeven door de meter **4** op het instrumentenpaneel.

REAGENSTANK

Onderhoud/actieradius







2

Peil van de peil- staaf eruit	Waarschuwingen	Wat te doen?
Bereik A	-	-
Bereik B	 gaat branden.	U moet de reagenstank (bij)vullen of dit laten doen door een erkende dealer.
Bereik C	 knippert gedurende enkele seconden aan het begin van de waarschuwing en telkens wanneer het contact wordt aangezet en blijft dan branden.	
Bereik D	 knippert gedurende enkele seconden aan het begin van de waarschuwing en telkens wanneer het contact wordt aangezet en blijft dan branden. Gaat gepaard met geluidssignalen.	
Bij E	Lege tank.  knippert, met geluidssignalen.	In dit geval wordt, wanneer de motor de volgende keer wordt gestopt/gestart, de snelheid van de auto begrensd tot ongeveer 20 km/u totdat u de reagenstank vult of dit laat doen door een erkende dealer.

REAGENSTANK

Systeemstoringen

Als de beschreven controlelampjes gaan branden, kan dit gepaard gaan met een geluidssignaal.

Waarschuwinglampjes	Bericht	Interpretatie
 en  gaan branden.	"Controleer emissiebeheersing"	Geeft een storing in het systeem aan. Raadpleeg zo spoedig mogelijk uw erkende dealer.
 en  knipperen bij het starten van de motor en blijven dan branden.	-	Geeft een storing in het systeem aan met verlies van motorvermogen . Raadpleeg zo spoedig mogelijk uw erkende dealer.
 knippert en  verschijnt.	-	Geeft een storing in het systeem aan. In dit geval wordt de snelheid van de auto, wanneer de motor de volgende keer wordt gestopt/gestart, begrensd tot ongeveer 20 km/u . Raadpleeg zo spoedig mogelijk uw erkende dealer.

2

INRIJDEN

(Versie met verbrandingsmotor)

Rijd de eerste **1500 km** niet harder dan ongeveer 90 km/uur in de hoogste versnelling, met een toerental lager dan 2500 tpm. Daarna kunt u sneller rijden, maar de motor bereikt zijn volle vermogen pas na 6000 km.

Trek tijdens het inrijden nooit snel op. Als de motor nog koud is mag u hem in de lagere versnellingen nooit met een hoog toerental laten draaien.

Onderhoudsbeurten: raadpleeg het onderhoudsdocument van de auto.

Opmerking: bij een nieuw voertuig in de inrijfase kan het vloeistofpeil hoger zijn dan het MAXI-peil op de tank; later kan dit zakken naar een peil tussen MINI tot MAXI. Dit levert geen risico op.

STARTEN, STOPPEN VAN DE MOTOR

Starten, Stoppen van de motor

Starten van de motor



Draai de contactsleutel in de stand "Aan" **M** en houd deze stand, afhankelijk van de auto, vast totdat het waarschuwingslampje  voor het voorverwarmen van de motor uitgaat.



Start uw auto nooit in vrijloop op een helling. **De stuurbekrachtiging kan hierdoor worden uitgeschakeld. Kans op ongevallen.**

Afhankelijk van de auto verschijnt, als er een versnelling ingeschakeld is, de melding "Ontkoppel + starten" op het instrumentenpaneel. Druk op het koppelingspedaal.

Draai de sleutel tot de stand "Start" **D** zonder het gaspedaal in te trappen.

Laat de contactsleutel los zodra de motor is aangeslagen.



Starten van de auto's

Bij voorwielaandrijving en uitvoeringen met achterwielaandrijving met dubbele wielen op een vlakke ondergrond, met een niet-beladen auto, adviseren wij te starten in de tweede versnelling.



Zet nooit het contact uit voordat de auto compleet stilstaat, anders valt de bekrachtiging weg. Als de motor niet meer draait, zijn er geen stuur- en rembekrachtiging meer. Ook werken veiligheidsvoorzieningen, zoals airbag en gordelspanners, niet meer.

Stilzetten van de motor

Laat de motor stationair draaien en draai de sleutel terug naar de Stopstand **St**.

STARTEN, STOPPEN VAN DE MOTOR



Verantwoordelijkheid van de bestuurder tijdens het parkeren of stoppen van de auto

Laat nooit, ook niet heel even, een kind, een afhankelijke volwassene of een dier in de auto achter als u deze verlaat. Het kan zichzelf of anderen in gevaar brengen door bijvoorbeeld de motor te starten, door organen te bedienen zoals de ruitbediening, of de portieren te vergrendelen, enz.

Bovendien kan bij warm, zonnig weer de temperatuur in het interieur heel erg snel oplopen.

LEVENSGEVAAR OF GEVAAR VAN ERNSTIG LETSEL.

Startschakelaar



Stand St: "Stop en stuurslot"

Als u de sleutel uit het slot trekt en het stuur draait, hoort u een klik: de stuurinrichting is nu vergrendeld.

U zet het stuurslot vrij door het stuur en de sleutel iets heen en weer te bewegen.

Stand M "Contact aan"

Met het contact aan, wordt de motor voorverwarmd.

Stand D: "Starten"

Indien de motor niet aanslaat, moet u de contactsleutel terug draaien tot de

waarschuwinglampjes uit gaan voor u opnieuw kunt starten. Laat de sleutel los zodra de motor start of, afhankelijk van de auto, wanneer het bericht "READY" op het instrumentenpaneel wordt weergegeven.

Opmerking: na het omdraaien van de sleutel kan het enkele seconden duren voordat de motor is voorverwarmd voordat deze start.

Bijzonderheid van auto's met een automatische transmissie

Druk op het rempedaal en houd de versnellingshendel in stand **N**.

Opmerking: Als een andere versnelling dan neutraal wordt weergegeven, knippert deze, en kunt u pas starten nadat u het rempedaal heeft ingedrukt, en met de sleutel in de startstand.



In stand AAN kan een systeem de accessoires van uw voertuig automatisch uitschakelen, afhankelijk van het laadniveau van de batterij, om te voorkomen dat deze volledig ontladtd.

STARTEN, STOPPEN VAN DE MOTOR

Functie Stop and Start

Dit systeem zorgt voor een lager brandstofverbruik en vermindert de uitstoot van broeikasgassen.

Het systeem wordt automatisch ingeschakeld wanneer de auto begint te rijden.

Tijdens het rijden zet het systeem de motor af (op stand-by) wanneer de auto stilstaat (file, voor een stoplicht enz.).



De versies met achterwiel-aandrijving zijn niet uitgerust met de functie "Stop and Start".

Omstandigheden waarbij de motor op stand-by wordt gezet

de auto heeft na de laatste stilstand gereden.

Voor auto's met automatische versnellingsbak:

- de versnelling staat in stand **D** of **N**;
- en
- het rempedaal wordt (voldoende hard) ingedrukt;
- en
- het gaspedaal wordt niet ingedrukt;

en

- de snelheid is nul gedurende ongeveer 1 seconde

De motor blijft stand-by als stand **N** wordt ingeschakeld terwijl de parkeerrem is aangetrokken en het rempedaal is losgelaten.

Voor auto's met een handgeschakelde versnellingsbak:

- De versnellingshendel staat in de neutrale stand (neutraal);

en

- het koppelingspedaal wordt losgelaten

Als het controlelampje  knippert, is het koppelingspedaal niet voldoende losgelaten.

en

- de auto rijdt trager dan ongeveer 3 km/u.

De motor start weer wanneer u het koppelingspedaal indrukt of naar een versnelling schakelt.

Voor alle auto's:

Het waarschuwingslampje  op het instrumentenpaneel gaat vast branden om u te waarschuwen dat de motor op stand-by staat.

De uitrustingen van de auto blijven in werking terwijl de motor stilstaat.



Wanneer de motor afslaat terwijl het systeem in werking is, moet u het koppelingspedaal volledig induwen om de motor weer te starten.



Om brandstof bij te vullen, moet de motor worden uitgeschakeld (en niet op stand-by worden gezet): zet het contact uit → 185, → 172
Risico van brand.



Als u uit de auto stapt, waarschuwt een geluidssignaal u dat de motor op stand-by staat en niet is afgezet.

STARTEN, STOPPEN VAN DE MOTOR



Rijd niet met de auto wanneer de motor op stand-by staat (het waar-

schuingslampje 

wordt op het instrumentenpaneel weergegeven).



Voordat de auto wordt verlaten, moet de motor worden afgezet (niet in stand-by) → 185.

Verhinderen dat de motor op stand-by wordt gezet

In bepaalde omstandigheden, zoals bij invoegen op een kruispunt, is het mogelijk om bij geactiveerd systeem de motor draaiende te houden om snel te kunnen starten.

Voor auto's met automatische versnellingsbak:

Laat de auto stilstaan, maar druk niet te hard op het rempedaal.

Voor auto's met een handgeschakelde versnellingsbak:

Houd het koppelingspedaal ingedrukt.



Voor auto's met een handgeschakelde versnellingsbak

Het herstarten kan worden onderbroken als het koppelingspedaal te snel wordt losgelaten terwijl een versnelling wordt ingeschakeld.

Stand-by uitschakelen

Voor auto's met automatische versnellingsbak:

– het rempedaal wordt losgelaten en stand **D** wordt ingeschakeld;

of

– het rempedaal wordt losgelaten, stand **N** wordt ingeschakeld en de parkeerrem wordt vrijgezet;

of

– het rempedaal wordt weer ingetrapd, stand **N** wordt ingeschakeld en de parkeerrem wordt toegepast;

of

– stand **R** wordt ingeschakeld;

of

– het gaspedaal is ingedrukt.

Voor auto's met een handgeschakelde versnellingsbak:

– de versnellingsbak staat in stand neutraal en het koppelingspedaal wordt lichtjes ingedrukt;

of

– de versnelling is ingeschakeld en het koppelingspedaal is volledig ingedrukt.

Omstandigheden waarbij de motor niet op stand-by wordt gezet

Onder bepaalde omstandigheden kan het systeem de motor niet op stand-by zetten, speciaal als:

- de achteruitversnelling is ingeschakeld;
- de motorkap niet is vergrendeld;
- de buitentemperatuur is te hoog of te laag;
- de accu onvoldoende geladen is;
- het verschil tussen de temperatuur in de auto en de ingestelde temperatuur van de thermostatische airconditioning te groot is;
- de Parkeerhulp in werking is;
- de hoogte is te groot;
- de helling is te steil voor auto's met automatische transmissie.
- de Ontwasemingsfunctie is geactiveerd → 292, → 298;
- de temperatuur van de koelvloeistof te laag is;
- het roetfilter automatisch wordt gereinigd;
- ...

STARTEN, STOPPEN VAN DE MOTOR

Het waarschuwingslampje  verschijnt op het instrumentenpaneel om u te waarschuwen dat de stand-by-functie van de motor onbeschikbaar is.

Bijzonderheid van het automatisch weer starten van de motor

Onder bepaalde omstandigheden kan de motor vanzelf weer starten om uw veiligheid en uw comfort te waarborgen.

Dit kan gebeuren wanneer:

- de buitentemperatuur is te hoog of te laag;
- de Ontwasemingsfunctie is geactiveerd → 292, → 298;
- de accu onvoldoende geladen is;
- de rijsnelheid van de auto hoger is dan 7 km/u (bij afdalen enz.);
- het rempedaal herhaaldelijk wordt ingedrukt of er is een remsysteem vereist;
- ...

Opmerking: afhankelijk van de auto wordt in sommige omstandigheden het automatisch opnieuw starten van de motor verhinderd als een portier is geopend.



Voordat u iets doet onder de motorkap, moet u het contact afzetten
→ 186

Inschakelen, uitschakelen van de functie

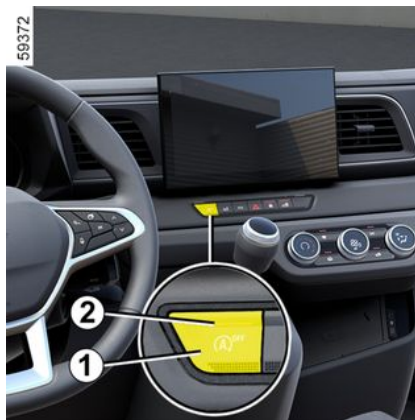

Druk de schakelaar **1** in om de functie uit te schakelen: Het waarschuwingslampje **2** licht op.

Met nog een keer indrukken schakelt het systeem weer in. Het waarschuwingslampje **2** in schakelaar **1** dooft.

Het systeem wordt automatisch weer ingeschakeld bij elke start van het voertuig → 185.

Stringen

Als het waarschuwingslampje **2** verschijnt zonder dat schakelaar **1** is ingedrukt, wordt het systeem gedeactiveerd.

Raadpleeg voor de exacte gegevens de merkdealer.



Voordat de auto wordt verlaten, moet de motor worden afgezet (niet in stand-by) → 185.

VERSNELLINGSSCHAKELAAR

Versnellingschakelaar, elektronische hendel

Elektronische hendels

Stand keuzehendel 1



Elektronische keuzehendel **A**

A



64852

P: parkeerknop **2**.

R: achteruitrijden.

N: neutraal.

D: normale versnelling vooruit.

De ingeschakelde versnelling verschijnt ter herinnering op het instrumentenpaneel.

Elektronische keuzehendel **B**

B



64851

P: parkeerknop **2**.

R: achteruitrijden.

N: neutraal.

D: normale versnelling vooruit.

B: vooruitversnelling met regeneratief remmen.

De ingeschakelde versnelling verschijnt ter herinnering op het instrumentenpaneel.

Tip-keuzehendel

Beweeg de keuzehendel **A** of **B** één of twee inkepingen omhoog of omlaag om de gewenste stand in te stellen (**P**, **R**, **N**, **D** of, afhankelijk van de auto, **B**)

VERSNELLINGSSCHAKELAAR

laat vervolgens de hendel los: de hendel keert terug naar de stabiele stand. De gekozen stand verschijnt op het instrumentenpaneel.

Als bepaalde omstandigheden het schakelen in de weg staan, knippert de huidige stand op het instrumentenpaneel.

Om stand P uit te schakelen

Trap bij stilstaande auto en draaiende motor het rempedaal in en beweeg de keuzehendel **A** of **B** omhoog of omlaag om de gewenste stand in te schakelen.

Als het rempedaal niet volledig wordt ingetrapt, worden het bericht "Rempedaal indrukken" en het waarschu-

wingslampje  weergegeven op het instrumentenpaneel.

Om stand P in te schakelen

Druk bij stilstaande auto, ingeschakelde motor of ingeschakeld contact en ingetrapt rempedaal op knop **2** om stand **P** in te schakelen.



In sommige gevallen (bijvoorbeeld bij parkeren op een helling) moet u, terwijl het rempedaal is ingetrapt, de parkeerrem **→ 198** aantrekken voordat u stand **P** inschakelt.



Controleer of het waarschuwingsslampje **P** op het instrumentenpaneel brandt voordat u de auto verlaat.
Risico dat de auto wegrolt.

Om de auto in neutraal te zetten

Als de auto stilstaat en de motor draait, moet u om de stand **N** in te schakelen het rempedaal intrappen voordat u de keuzehendel **A** of **B** een stand omhoog of omlaag schakelt.

Stand automatisch

Terwijl het voertuig stilstaat, de motor aanstaat en het rempedaal is ingetrapt, schuift u de keuzehendel **A** of **B** twee standen omlaag om stand **D** in te schakelen.

Als aan een van de voorwaarden niet wordt voldaan, knippert de huidige positie gedurende ongeveer vijf seconden en wordt het bericht "Rempedaal indrukken" gedurende ongeveer vijf seconden op het instrumentenpaneel weergegeven.

In de meeste verkeerssituaties hoeft u de selectiehendel niet meer te verplaatsen.

Opmerking: met de motor aan en de auto rijdend tussen ongeveer 0 en 8 km/u, in de stand **N** of **R**, moet het rempedaal worden ingetrapt om de stand **D** in te schakelen.

Vooruitversnelling met regeneratief remmen

(afhankelijk van de auto)

Terwijl de keuzehendel **B** in de stand **D** staat, duwt u de hendel omlaag om regeneratief remmen te activeren. Om de functie uit te schakelen, duwt u de hendel naar beneden of schakelt u van versnelling.

Om de achteruitversnelling in te schakelen

Als de auto stilstaat en de motor is ingeschakeld, zet u de keuzehendel **A** of **B** twee standen omhoog om stand **R** in te schakelen.

VERSNELLINGSSCHAKELAAR

Als het rempedaal niet wordt ingetrapt, klinkt er een geluidssignaal, knippert de weergave van de huidige positie gedurende ongeveer vijf seconden in het raster op het instrumentenpaneel en wordt het bericht "Rempedaal indrukken" gedurende ongeveer vijf seconden weergegeven.

Opmerking: met de motor aan en de auto rijdend tussen ongeveer 0 en 8 km/u, in de stand **N** of **D**, moet u het rempedaal intrappen om de stand **R** in te schakelen.

Parkeren van de auto

De stand **P** wordt automatisch ingeschakeld op uitgeruste auto's als:

- de motor wordt uitgeschakeld;
- de veiligheidsgordel van de bestuurder is losgemaakt en het voertuig stil staat;

en

- het bestuurdersportier wordt geopend en de auto stilstaat.

P wordt weergegeven op het instrumentenpaneel.

Omdat de stand **P** automatisch wordt **ingeschakeld** wanneer de motor is gestopt, is het soms nodig om de stand **N** in te schakelen wanneer u bepaalde locaties bezoekt, bijvoorbeeld een wasstraat:

– druk bij draaiende motor op de knop **P**, schakel de keuzehendel **A** of **B** een stand omhoog of omlaag om naar de stand **N** en stop vervolgens de motor;

– schakel, terwijl de motor is uitgeschakeld en het contact is ingeschakeld, de keuzehendel **A** of **B** een stand omhoog of omlaag en schakel vervolgens het contact uit.

De volgende keer dat de motor opnieuw wordt gestart, wordt stand **P** automatisch ingeschakeld volgens de eerder beschreven gevallen.



Om veiligheidsredenen mag u nooit het contact uitzetten voordat de auto compleet stilstaat.

Storingen

Zorg in geval van een motorstoring of een elektrische storing (accustoring, enz.) dat de auto goed blijft stilstaan.



Bij het manoeuvreren kan de auto aan de onderkant ergens tegenaan rijden (bijvoorbeeld contact met een paaltje, een trottoir of ander stadsmeubilair) en daarvoor beschadigd raken (bijvoorbeeld vervorming van een as). Om ieder risico van een ongeluk te voorkomen, moet u uw auto door een merkdealer laten controleren.

VERSNELLINGSSCHAKELAAR

Versnellingshendel.

Inschakelen achteruitversnelling

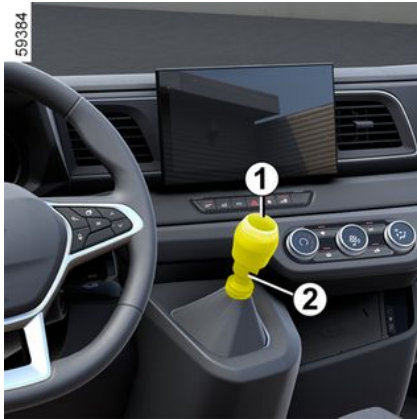

Bij stilstaande auto, schakelt u eerst in neutraal en vervolgens zet u de versnellingshendel in de achteruitversnelling.

Terwijl u het raster op de hendelknop **1** observeert, tilt u de ring **2** naar de knop om de achteruitversnelling in te schakelen.

De achteruitrijlichten branden als het contact aan staat en de achteruitversnelling is ingeschakeld.



Bij een botsing tegen de onderkant van de auto (bijvoorbeeld: contact met een paaltje, een stoeprand of ander stadsmeubilair) kunt u de auto beschadigen (bijvoorbeeld: vervorming van een as).

Om ieder risico van een ongeluk te voorkomen, moet u uw auto door een merkdealer laten controleren.

BIJZONDERHEDEN VERSIES MET DIESELMOTOR

Toerental van de dieselmotor

Om schade aan de motor te voorkomen, mag het motortoerental tijdens het rijden nooit hoger zijn dan 4.500 tpm, ongeacht welke versnelling is ingeschakeld.

Als het bericht "Controleer lucht verontreiniging" verschijnt en de waar-

schuingslampjes  en  oplichten, raadpleeg dan snel een merkdealer.

Afhankelijk van de gebruikte brandstofsoort, kan er soms witte rook ontstaan tijdens het rijden.

Dit wordt veroorzaakt door het automatisch reinigen van het roetfilter en heeft geen gevolgen voor het rijgedrag van de auto

Als de tank is leeg gereden

Wanneer de motor door **brandstofgebrek** stilgevallen is, en u hebt weer getankt, dan kunt u de motor normaal starten, mits natuurlijk de accu in goede conditie is.

Als de motor echter na enkele seconden en na verschillende pogingen niet aanslaat, moet het brandstofcircuit → 172 opnieuw worden gevuld voordat de motor opnieuw wordt gestart.

Label met de opaciteit van motor-gassen

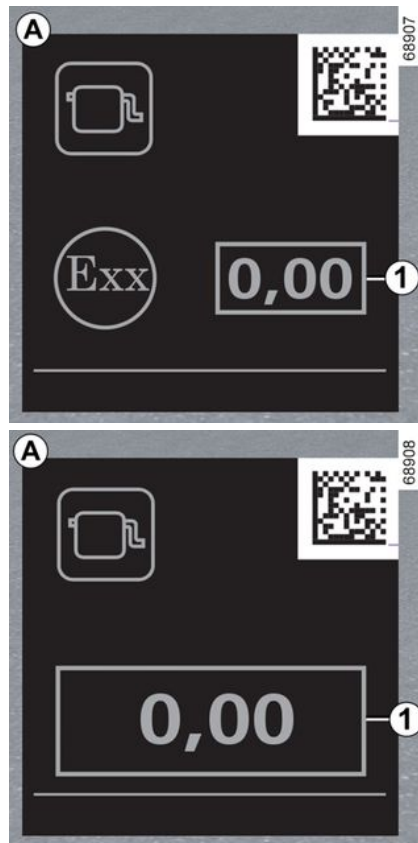

U vindt de informatie 1 op de sticker A in de motorruimte of, afhankelijk van het voertuig, op het identificatieplaatje van het voertuig → 384.

1. Dieseluuitstoot.

Voorzorgen in de winter

Om problemen bij vorst te voorkomen:

- zorg dat de accu steeds goed geladen is;
- zorg dat de brandstoftank altijd vrijwel vol is om condensatie van waterdamp in de tank tegen te gaan.



Parkeer de auto niet of blijf niet met draaiende motor staan op een plaats waar de uitlaat zich boven brandbaar materiaal bevindt. Onder ongunstige omstandigheden (droogte, harde wind) kan brand ontstaan als de hete uitlaat in contact komt met gras of bladeren.

Roetfilter

Het roetfilter wordt gebruikt bij de behandeling van uitlaatgassen van dieselmotoren.

BIJZONDERHEDEN VERSIES MET DIESELMOTOR

Het waarschuwingslampje  op het instrumentenpaneel geeft, afhankelijk van de auto, aan dat het filter is verstopt en moet worden schoongemaakt.

Opmerking: afhankelijk van het voertuig, wanneer het roetfilter operationeel is en geen actie van de bestuurder vereist, wordt het bericht "Reinigen roet-filter onnodig" weergegeven op het instrumentenpaneel om hen te informeren.

Automatische regeneratie

Doe dit zo: blijf rijden wanneer het

waarschuwingslampje  verschijnt, afhankelijk van de verkeersomstandigheden en de maximumsnelheid, totdat het dooft. Laat het motor-toerental indien mogelijk niet lager zakken dan 2000 tpm.

Het waarschuwingslampje gaat uit na ongeveer 10 tot 20 minuten uit ➔ 139.



Voor automatische regeneratie van het roetfilter is om de 200 km een lange autorit nodig (minstens 20 minuten) op een hoofdweg.

De weergave van het waarschuwingslampje  op het instrumentenpaneel kan gecombineerd zijn met een hoger motortoerental en een hogere werking van het koelcircuit om het roetfilter te reinigen.

Opmerking: Het waarschuwingslampje verschijnt mogelijk weer als de verkeersomstandigheden met betrekking tot het reinigen van het filter zich niet volledig voordoen. Als de auto stilstaat of het motortoerental lager wordt dan circa 2000 tr/min voordat het waarschuwingslampje verdwijnt, moet u de handeling mogelijk opnieuw starten.

Handmatige regeneratie

(afhankelijk van de auto)

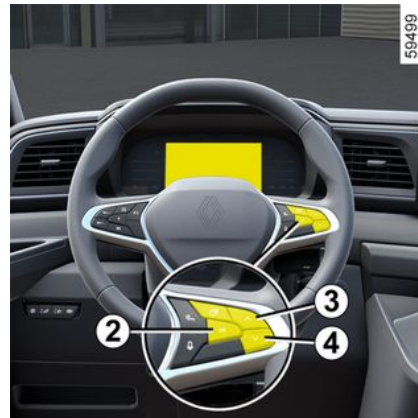

Als het niet mogelijk is om te voldoen aan de voorwaarden (benodigde rijtijd etc.), kan het waarschuwingslampje

 verschijnen, samen met het bericht "Start reinigen roetfilter", om aan te geven dat het verzadigingsniveau te hoog is voor automatische regeneratie.

U moet snel een handmatige regeneratie uitvoeren om verzadiging van het roetfilter te voorkomen: hiervoor moet u mogelijk een erkende dealer raadplegen.

Handmatige regeneratie van het roetfilter leidt tot hoge temperaturen in het uitlaatsysteem en uitlaatgassen. Tijdens het proces, dat ongeveer 40 mi-

BIJZONDERHEDEN VERSIES MET DIESELMOTOR

nuten duurt, moet rekening worden gehouden met voorzorgsmaatregelen.

Om dit te doen als het waarschuwings-

lampje  op het instrumentenpaneel oplicht en het bericht "Start reinigen roetfilter" verschijnt:

– parkeer uw auto van de weg af, uit de buurt van verkeer en op een plaats waar hij minstens drie meter verwijderd is van obstakels of materiaal dat gemakkelijk zou kunnen ontbranden of smelten (bv. papier, gras, kunststof, droog organisch materiaal enz.).

– de parkeerrem vast;

– Zet de hendel terug in neutraal (stand N voor een auto met automatische transmissie)

Vervolgens, met draaiende motor:

– deactiveer de "Stop and Start"

➔ **187**-functie als de auto deze functie heeft;

– ga naar het tabblad "Voertuig" in het menu van het instrumentenpaneel

➔ **128**;

– druk verschillende keren op de knop **3** of **4** tot de melding "Reinigen roetfil [houd ingedrukt]" verschijnt;

– houd knop **2** ingedrukt totdat het bericht 'Regeneratie van roetfilter bezig' of 'Regen 40 min-om te stoppen trap rempedaal in' verschijnt. Het controle-

lampje  knippert.

Wacht tot het waarschuwingslampje verdwijnt (ongeveer 40 minuten). Het bericht "Reinigen roetfilter klaar" verschijnt op het instrumentenpaneel.

Als niet aan de voorwaarden wordt voldaan voor of tijdens de regeneratie, verdwijnt het waarschuwingslampje



; het bericht "Reinigen roet-filter gestopt" verschijnt en de procedure wordt geannuleerd.

De melding "Reinigen roetfil [houd ingedrukt]" wordt weergegeven zodra weer aan de voorwaarden is voldaan om de handmatige procedure te vernieuwen.

Opmerking: start de regeneratie niet bij onvoldoende olie- of koelvloeistof-

peil (controlelampje oliedruk  of controlelampje koelvloeistoftempera-

tuur  brandt op het instrumentenpaneel). In dat geval, bijvullen ➔ **326**.

Regeneratie is niet mogelijk:

- als het brandstofpeil te laag is;
- als de motor te koud is;
- bij extreme weersomstandigheden (koud, warm of zeer grote hoogte).

Tijdens het regeneratieproces:

- neemt het motortoerental eerst toe tot circa 3000 omw./min. om de motor op te warmen. Daarna daalt het tot cir-

ca 2000 omw./min. tot het einde van de regeneratie;

– de ventilatoren worden geactiveerd.

Dit is een normale werking om de motor af te koelen;

– vaak ontstaan witte rook en een vreemde geur in het uitlaatsysteem.

Dit betekent niet dat het systeem niet correct werkt.

Als u de roetfilterregeneratie moet onderbreken, drukt u op een van de pedalen. In dat geval zal de regeneratie slechts gedeeltelijk zijn.

BIJZONDERHEDEN VERSIES MET DIESELMOTOR



Start de regeneratie niet in een garage of een besloten ruimte.

Risico op vergiftiging of verstikking door de uitstoot van uitlaatgassen.

Zorg ervoor dat zich niemand in de buurt van de uitlaat bevindt tijdens de regeneratie.

Risico op brandwonden.

Parkeer de auto niet op plaatsen waar brandbaar materiaal zoals gras, bladeren of papier in contact of dicht in buurt kan komen van de hete uitlaat.

Risico van brand.

Laat uw auto tijdens de regeneratie niet zonder toezicht achter.

Als het waarschuwingslampje  en afhankelijk van de auto het waar-

schuwingslampje  verschijnt samen met het bericht "Risico op motorschade", stop dan de auto, zet de motor uit en neem contact op met een erkende dealer.



Voor uw eigen veiligheid dwingt het waarschu-

wingslampje  u

onmiddellijk te stoppen zonder het verkeer in gevaar te brengen. Stop de motor en start deze niet opnieuw. Roep de hulp in van een merkdealer.

Bijzondere gevallen

Als het filter verzadigd raakt, verschijnt

het waarschuwingslampje  en afhankelijk van de auto, het waarschu-

wingslampje  op het instrumentenpaneel, plus het bericht "Controleer inspuitsysteem". Raadpleeg in dat geval een erkende dealer.

PARKEERREM

handrem



Vastzetten

Trek de hendel **1** omhoog. Controleer of de auto blijft stilstaan. Het controle-

lampje  op het instrumentenpaneel licht op.

Vrij zetten

Trek de hendel **1** iets omhoog waarna u de knop **2** indrukt en de hendel omhoog duwt. Het waarschuwingslampje

 op het instrumentenpaneel gaat uit.

Wegklapbare handrem

(afhankelijk van de auto)



Vastzetten

Trek de hendel **3** omhoog en laat hem los, hij keert terug naar de horizontale positie.

Vrij zetten

Druk op knop **4** terwijl u de hendel **3** omhoog trekt en plaats deze vervolgens in de horizontale positie.



Tijdens het rijden moet de handrem helemaal vrij gezet zijn (rood waarschuwingslampje uit), risico van oververhitting of beschadiging.



Als de auto stilstaat kan het, afhankelijk van de helling of de belading van de auto, nodig zijn om ten minste twee extra tanden vaster te zetten en een versnelling in te schakelen (1^e of achteruitversnelling).

PARKEERREM



Bij een botsing tegen de onderkant van de auto (bijvoorbeeld: contact met een paaltje, een stoeprand of ander stadsmeubilair) kunt u de auto beschadigen (bijvoorbeeld: vervorming van een as).

Om ieder risico van een ongeluk te voorkomen, moet u uw auto door een merkdealer laten controleren.

MILIEU

Uw auto is ontwikkeld met een zo groot mogelijke aandacht voor het **milieu** gedurende zijn hele bestaan: bij zijn fabricage, tijdens zijn gebruik en ten slotte als hij gesloopt wordt.

3

Fabricage

De fabricage van uw auto vindt plaats in een fabriek die stappen onderneemt tot vermindering van de milieueffecten op de leefomgeving en de natuur (vermindering van wateren energieverbruik, lichten geluidsoverlast, wateren luchtverontreiniging, scheiden van afval en terugwinnen van materialen uit afvalstoffen).

Emissies

(Versie met verbrandingsmotor)

Uw auto is ontworpen om tijdens het gebruik minder broeikasgassen (CO²) uit te stoten en daardoor minder brandstof te verbruiken (bijv. 140 g/km, gelijk aan 5,3 l/100 km) voor een dieselauto).

Bovendien zijn de auto's uitgerust met systemen, zoals een katalysator, een lambda sonde om de uitlaatgassen te reinigen. Een filter met actieve koolstof voorkomt dat de uit de tank afkomstige benzinedamp in de atmosfeer terecht komt.

Bij sommige auto's met een dieselmotor is dit systeem aangevuld met een roefilter waardoor de uitstoot van roetdeeltjes verminderd wordt.

Denk zelf ook aan het milieu

- Onderdelen en voertuigen mogen aan het einde van hun levensduur niet worden weggegooid. Zij moeten worden overgedragen aan een instantie die aan de milieunormen voldoet.
- Versleten onderdelen en componenten die tijdens routineonderhoud aan het voertuig worden vervangen, zoals banden of, afhankelijk van het voertuig, olie (geleegde of gevulde tanks), moeten worden ingeleverd bij speciale inzamelpunten.
- Versleten **elektrische** en **elektronische** onderdelen die worden vervangen (zoals batterijen enz.) mogen niet als afval worden weggegooid. Breng ze naar een erkende dealer of raadpleeg uw plaatselijke overheid voor informatie over geschikte recyclingfaciliteiten.



- Om de recycling van uw voertuig aan het einde van zijn levensduur te optimaliseren, kunt u contact opnemen met een erkende dealer of de website van de fabrikant bezoeken om doorverwezen te worden naar inzamelpunten die respect voor het milieu garanderen en voldoen aan de lokale wetgeving.

Kringloop

Uw auto is voor minstens 85% recycleerbaar en voor minstens 95% recycleerbaar.

Om deze doelstellingen te behalen, is een groot aantal onderdelen van de auto ontworpen om gerecycled te wor-

MILIEU

den. De materialen en constructies zijn zorgvuldig ontworpen om:

- deze componenten eenvoudig te verwijderen en opnieuw te verwerken door gespecialiseerde bedrijven;
- een circulaire economie te bevorderen (hergebruik, recycling, terugwinning, enz.)

Dit geldt met name voor accu's van elektrische voertuigen.

Om grondstoffen te sparen, bevat uw voertuig diverse onderdelen die zijn gemaakt van gerecyclede kunststoffen of hernieuwbare materialen.

TIPS VOOR ONDERHOUD EN MINDER LUCHTVERONTREINIGING

Uw auto voldoet aan de eisen voor recycling aan het einde van de gebruiksduur, die van kracht werden in 2015.

Bepaalde onderdelen van uw auto zijn ontworpen om later gerecycled te worden.

Deze onderdelen zijn gemakkelijk te verwijderen zodat ze ingezameld en in recyclingbedrijven herverwerkt kunnen worden.

Door zijn ontwerp, door de fabrieksafstellingen en door zijn matig verbruik is uw auto in overeenstemming met de wettelijke bepalingen over luchtverontreiniging in ons land. Hij produceert zo weinig mogelijk schadelijke uitlaatgassen en rijdt zo zuinig mogelijk. Maar de luchtverontreiniging en het verbruik van uw auto hangen ook van u af. Let op dat hij goed wordt onderhouden en goed wordt gebruikt

Onderhoud

Overtreding van de bepalingen inzake luchtverontreiniging is strafbaar. Voor een goede werking van het uitlaatsysteem en het handhaven van de emissiewaarden mogen er alleen originele merkonderdelen gebruikt worden voor het brandstoffen uitlaatsysteem van uw auto.

Laat uw auto controleren en afstellen door een erkende dealer, in overeen-

stemming met de instructies in het onderhoudsprogramma van uw auto: de erkende dealer beschikt over alle gereedschappen om de oorspronkelijke afstellingen van uw auto te garanderen.

Afstelling van de motor

- **Luchtfilter, brandstoffilter:** een vervuild filter vermindert het rendement. Laat het vervangen.
- **Stationair toerental:** dit hoeft niet te worden afgesteld.

Controle van de uitlaatgassen

Het controlesysteem van de uitlaatgassen waarschuwt bij een storing in de werking van de katalysator.

Een dergelijke storing kan leiden tot een verhoogde uitstoot van schadelijke uitlaatgassen en schade aan mechanische organen.



Dit waarschuwingslampje op het instrumentenpaneel geeft mogelijke storingen in het systeem aan:

Dit licht op of knippert (afhankelijk van de auto) wanneer het contact wordt aangezet en verdwijnt vervolgens wanneer de motor start.

- Als het continu brandt, moet u zo snel mogelijk een erkende Dealer raadplegen.

– Als het knippert, moet u vaart verminderen tot het knipperen ophoudt. Raadpleeg zo snel mogelijk een merkdealer.



→ 175

TIPS VOOR HET RIJDEN, ZUINIG RIJDEN

Zuinig rijden

Het brandstofverbruik wordt geaccrediteerd in overeenstemming met standaard regelgevingsmethoden.

Deze methoden zijn voor alle autofabrikanten hetzelfde en maken het mogelijk om auto's met elkaar te vergelijken.

Het werkelijke verbruik is afhankelijk van de gebruiksomstandigheden, de uitrusting en de rijstijl.

Raadpleeg voor een optimaal brandstofverbruik onderstaande aanbevelingen.

Afhankelijk van het voertuig zijn er verschillende functies beschikbaar om u te helpen het brandstof- of energieverbruik te verminderen:

- de toerenteller;
- het waarschuwingslampje voor overschakelen naar de volgende versnelling;
- het indicatielampje rijstijl;
- de trajectbalans en tips voor zuinig rijden via het bedieningsscherm;
- acceleratie-indicator Eco;
- het indicatielampje rijstijl;
- stand Eco;
- "Vrijloop"-modus (versie met verbranding);
- de functie Stop and Start ➔ **187**;
- de laadmeter (elektrische versie).

Deze informatie wordt aangevuld door het navigatiesysteem als de auto hiermee is uitgerust.

Waarschuwingslampje voor overschakelen naar de volgende versnelling

Afhankelijk van de auto geeft een waarschuwingslampje op het instrumentenpaneel het beste moment aan om naar een hogere of lagere versnelling te schakelen om het brandstofverbruik zo laag mogelijk te houden:



schakel een hogere versnelling in;



schakel een lagere versnelling in.

Als u deze indicator goed volgt, kunt u het brandstofverbruik van de auto beperken.

Indicatielampje rijstijl

(afhankelijk van de auto)



Dit lampje informeert u in real time over uw rijstijl. U wordt gewaarschuwd door de indicator **1**.

Hoe meer blaadjes de indicator **1** weergeeft, hoe soepeler en zuiniger u rijdt.

Als u deze indicator regelmatig volgt, daalt het brandstofverbruik van uw auto.

Raadpleeg de gebruiksaanwijzing van het multimediasysteem voor meer informatie.

TIPS VOOR HET RIJDEN, ZUINIG RIJDEN

De indicator Eco-acceleratie

(afhankelijk van de auto)

3



Deze informeert u in real time of er sprake is van een matige of sterke acceleratie.

U wordt geïnformeerd door **2**:

- groen: acceleratie is matig en correct;
- wit: acceleratie is te groot;
- grijs: acceleratie is te groot.

Opmerking: het is niet mogelijk om tegelijkertijd de rijstijlindicator **1** en de Eco-acceleratie-indicator **3** tegelijkertijd weer te geven.

65132



TIPS VOOR HET RIJDEN, ZUINIG RIJDEN

Trajectbalans



Zodra de motor is uitgeschakeld, wordt "Journey record" weergegeven op het multimediascherm **4**, zodat u informatie over uw laatste reis kunt bekijken.

Het geeft aan:

- algemene score;
- Score-evolutie;
- Afstand zonder brandstofverbruik.

Een algemene melding van 0 tot 100 geeft u de mogelijkheid om uw prestaties als zuinige bestuurder in te schatten.

Hoe hoger het cijfer, hoe lager het brandstofverbruik.

De tips voor zuinig rijden worden u gegeven om uw prestaties te verbeteren.

Het opslaan van uw voorkeustrajecten geeft u de mogelijkheid om uw prestaties onderling te vergelijken en ze te vergelijken met de prestaties van andere gebruikers van de auto.

Raadpleeg de gebruiksaanwijzing van het multimediasysteem voor meer informatie.

stand Eco

De Eco-modus is een functie die het brandstofverbruik zo laag mogelijk houdt.

Dit heeft invloed op bepaalde rijwerkingen (acceleratie, schakelen, snelheidsregelaar, deceleratie, enz).

De beperkte versnelling leidt tot brandstofbesparing in een stedelijke omgeving.

Schakel de functie in



Afhankelijk van de auto kan de functie worden ingeschakeld:

- door op de schakelaar **5** te drukken;
- op het multimediascherm (zie de multimedia-instructies).

Het waarschuwingslampje **Eco** gaat branden op het instrumentenpaneel om de activering te bevestigen.

Tijdens het rijden is het mogelijk om de Eco-modus tijdelijk te verlaten om de motorprestaties te verbeteren.

Druk daartoe het gaspedaal diep in.

De Eco-modus wordt opnieuw geactiveerd als u het gaspedaal loslaat.

TIPS VOOR HET RIJDEN, ZUINIG RIJDEN

Uitschakelen van de functie

Afhankelijk van het voertuig kan de functie worden uitgeschakeld door op de schakelaar **5** te drukken.

3

Het controlelampje **Eco** op het instrumentenpaneel gaat uit om de uitschakeling te bevestigen.

"Vrijloopmodus"

(Versie met verbrandingsmotor)

Afhankelijk van de auto wordt, bij auto's met een automatische transmissie, in de remfasen (met de voet volledig van het gaspedaal), de vrijloop ingeschakeld (automatisch neutraal) om afremmen op de motor te verminderen zodat u verder komt zonder gas te geven, om brandstof te besparen.

Het  waarschuwingslampje verschijnt in grijs en vervolgens in groen om aan te geven dat het voertuig zich in de "vrijloopmodus" bevindt.

Opmerking: als u het rempedaal eenmaal indrukt, wordt de "vrijloopmodus" uitgeschakeld.



Bij het afdalen van een helling wordt de "Free-wheel" functie uitgeschakeld om het regeneratieve remsysteem en/of de motorrem te gebruiken, afhankelijk van het voertuig.

econometer

(Elektrische versie)



59529

Aan de verbruiksmeter kunt u meteen het energieverbruik van uw auto zien.

Blauwe gebruikszone "Energiete-rugwinning" A

Wanneer u tijdens het rijden het gaspedaal loslaat of het rempedaal indrukt, genereert de elektromotor tijdens het afremmen elektriciteit die wordt gebruikt om af te remmen en de tractiebatterij op te laden.

"Aanbevolen verbruik" gebruikszone B

De tractiebatterij levert de elektrische energie die de motor nodig heeft om de auto te laten rijden.

"Verbruik niet aanbevolen" gebruikszone C

Geeft een hoog energieverbruik aan.



De aanwezigheid en weergave van deze informatie is afhankelijk van de gekozen sfeerinstelling.

Rijtips

(Versie met verbrandingsmotor)

TIPS VOOR HET RIJDEN, ZUINIG RIJDEN

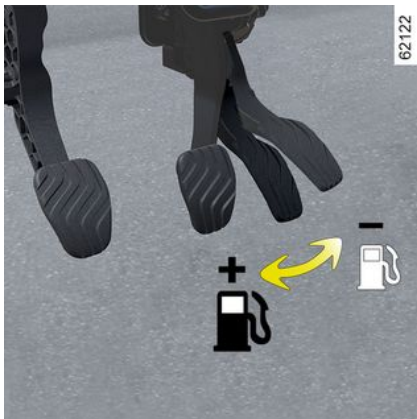

Het thermische comfort

Het is normaal dat het brandstofverbruik van de auto stijgt bij gebruik van de verwarming (vooral wanneer de buitentemperatuur onder nul daalt) of airconditioning.

Rijgedrag

- Rijd rustig tot de motor zijn bedrijfstemperatuur heeft bereikt; dit is beter dan warmdraaien bij stilstaande auto.
- Rijden met hoge snelheid stimuleert het brandstofverbruik van het voertuig enorm.
Voorbeelden (bij constante snelheid):

- vertragen van 130 km/u naar 110 km/u bespaart ongeveer tot 20% brandstof;
- vertragen van 90 km/u naar 80 km/u bespaart ongeveer tot 10% brandstof.
- Dynamisch rijden met veel en vaak optrekken en afremmen kost veel brandstof in verhouding tot de bespaarde tijd.
- Laat het toerental van de motor in de lagere versnellingen niet te ver oplopen. Kies indien mogelijk altijd de hoogste versnelling.
- Rijd bij een stoplicht kalm weg.
- Rem zo weinig mogelijk. Regel de snelheid van de auto met het gaspedaal door voor een obstakel of een bocht tijdig gas terug te nemen.
- Geef op een helling geen extra gas en probeer niet dezelfde snelheid te houden. Houd het gaspedaal bij voorkeur in dezelfde stand.
- Bij een moderne auto is het niet nodig bij het schakelen tweemaal te ontkoppelen of voor het stoppen van de motor nog even gas te geven.
- Diepe plassen, overstromingen:

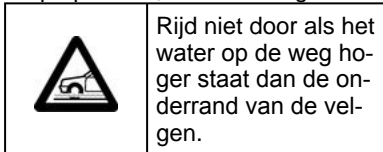



Gebruik aan de bestuurderskant matten die geschikt zijn voor de auto en zet deze vast aan de vooraf geïnstalleerde onderdelen. Controleer regelmatig of ze goed vastzitten. Stapel niet meerdere matten op elkaar.
Gevaar van hakende pedalen.

Banden

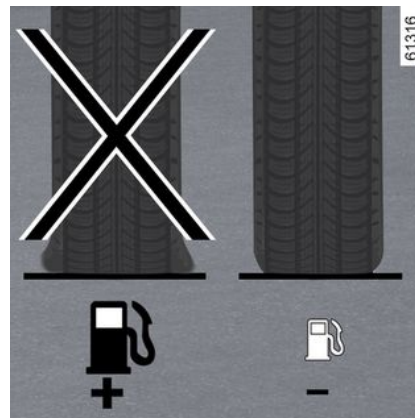

- Door een te lage bandenspanning neemt het verbruik toe.

TIPS VOOR HET RIJDEN, ZUINIG RIJDEN

- Om het brandstofverbruik te optimaliseren, stelt u de hoogste bandenspanning in of de aanbevolen spanning die op de rand van het bestuurdersportier → **339** wordt weergegeven.
- Indien banden worden gemonteerd die niet zijn voorgeschreven, kan het verbruik stijgen.

Tips voor het gebruik



- Kies voor de Eco-modus.
- Ook het opwekken van elektriciteit kost brandstof: schakel alleen die elektrische apparaten in die u nodig hebt. **Maar** veiligheid voor alles: rijd met de lichten aan zodra het zicht minder wordt (zien en gezien worden).

- Gebruik de ventilatieroosters. Bij 100 km/u met openstaande ruiten stijgt het verbruik met 4%.
- Vul de tank niet tot aan de rand, dit voorkomt overstromen.
- **Bij auto's met een niet-automatische airconditioning** schakelt u de airconditioning uit als deze niet nodig is.

Tips voor zuinig rijden en minder luchtverontreiniging:

Open bij zeer warm weer of als de auto in de zon heeft gestaan enkele minuten de portieren voordat u start, zodat de hete lucht uit de auto kan ontsnappen.

- Rijd niet met een leeg imperiaal op uw auto.
- Gebruik een aanhangwagen voor het vervoer van grote voorwerpen.
- Gebruik een goedgekeurde dakspoiler als u met een caravan op reis gaat en stel de spoiler in de juiste stand af.
- Gebruik uw auto zo weinig mogelijk op korte afstanden; de motor bereikt dan niet de optimale temperatuur.

Actieradius van de auto: tips

(Elektrische uitvoering)

Bij reëel gebruik kan de actieradius van de elektrische auto variëren afhankelijk van diverse factoren die u gedeeltelijk in de hand hebt; u kunt hier-

mee de actieradius aanzienlijk vergroten.

Deze factoren zijn:

- de snelheid en de rijstijl;
- het profiel van de weg;
- het warmtecomfort;
- de banden;
- het gebruik van elektrische accessoires;
- de belading van de auto.

Bovendien kan de auto in de modus Eco alle energieverbruikende elementen automatisch regelen (motorvermogen enz.) om het verbruik zoveel mogelijk te verlagen → **203**.

Snelheid en rijstijl



TIPS VOOR HET RIJDEN, ZUINIG RIJDEN

Als u met hoge snelheid rijdt, wordt het bereik van uw auto aanzienlijk kleiner.

Voorbeelden (bij constante snelheid):

- door de snelheid te verlagen van ongeveer 120 km/u naar 100 km/u heeft u tot ongeveer 20% meer actieradius;
- door uw snelheid te verlagen van ongeveer 90 km/u naar 80 km/u kunt u tot ongeveer 10% brandstof besparen;

Een sportieve rijstijl vermindert de actieradius van de auto. Gebruik liever een soepele rijstijl.

Advies:

- rijd met een constante snelheid;
 - kijk regelmatig naar de beschikbare instrumenten die u informeren over de reisomstandigheden (verbruiksmeter, huidig verbruik, trajectbalans enz.)
- ➔ 203;
- Pas uw rijstijl aan om een te hoog energieverbruik te vermijden.
 - doe aan energieregwinning: anticipeer op de verkeersomstandigheden door uw voet van het versnellingspedaal te halen of geleidelijk te remmen.

Het profiel van de weg



64845

Geef op een helling geen extra gas en probeer niet dezelfde snelheid te houden. Houd het gaspedaal bij voorkeur in dezelfde stand.

Het thermische comfort

62429

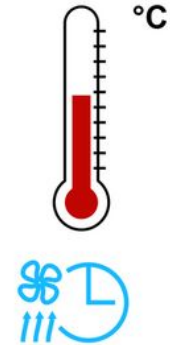

Het gebruik van de verwarming of airconditioning vermindert de actieradius van de auto.

Belading van de auto

Belaad de auto bij voorkeur niet met nutteloze lading.

TIPS VOOR HET RIJDEN, ZUINIG RIJDEN

Banden

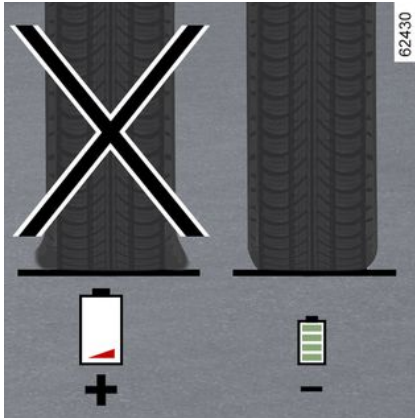

Door een te lage bandenspanning neemt de rolweerstand en dus ook het energieverbruik toe. Houd u aan de aanbevolen bandenspanning voor uw auto.

Gebruik bij vervanging bij voorkeur banden van hetzelfde merk, type en profiel en dezelfde maat als de oorspronkelijke banden. Het gebruik van niet-aanbevolen banden vermindert de actieradius van de auto aanzienlijk → 339.

WAARSCHUWING BIJ VERLIES VAN BANDENSPANNING

Als uw auto is uitgerust met dit systeem, bewaakt het de bandenspanning.

De werking van de startvergrendeling

Elk wiel (behalve het reservewiel) beschikt over een drukzender in het ventiel, die de bandenspanning periodiek meet.

Het systeem waarschuwt de bestuurder bij alle statussen/storingen via berichten op het instrumentenpaneel → 214.

Reset van de referentiewaarde voor bandenspanning

Dit moet worden gedaan wanneer de standaard bandenspanning moet worden gewijzigd om deze aan te passen aan de gebruiksomstandigheden (leeg, met lading, rijden op een snelweg, enz.)

Dit moet altijd gebeuren na het controleren van de bandenspanning bij koude banden.

De bandenspanning moet afgestemd zijn op het huidige gebruik van de auto (onbelast, belast, rijden op de autosnelweg...).



Als een wiel wordt vervangen of verwisseld, moeten de identificatoren van de druksensor opnieuw worden ingesteld en gekoppeld, neem hiervoor contact op met een erkende dealer.

Resetprocedure vanaf het instrumentenpaneel 1

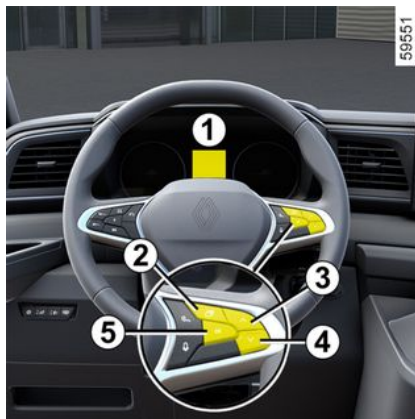

Contact aan, **auto staat stil:**

– tik zo vaak als nodig op de schakelaar **2** om bij het tabblad "Voertuig" te komen;

– tik herhaaldelijk op de schakelaar **3** of **4** om naar de pagina "Bandenspanning" te gaan;

– houd de controleknop **5** ingedrukt (ongeveer 3 seconden) om het resetten te starten. De "Inleren bandsp. bezig" melding bevestigt dat het verzoek om de referentiewaarde voor de bandenspanning opnieuw in te stellen is verwerkt.

Het resetten kan een paar minuten duren tijdens het rijden.

Opmerking: de referentiespanningswaarde mag niet lager zijn dan de aanbevolen waarde die op de het portierframe staat.



Voor uw eigen veiligheid dwingt het waarschuwingslampje **STOP** u onmiddellijk te stoppen zonder het verkeer in gevaar te brengen.

WAARSCHUWING BIJ VERLIES VAN BANDENSPANNING

Berichtentabel voor resetprocedure

De onderstaande tabel toont de mogelijke berichten voor de bandenresetprocedure.

Treepvlak	Berichten	Interpretatie
1	« Bandendruk init. lang drukken »	Terwijl het contact aanstaat en de auto stilstaat, begint u met het opnieuw instellen van de bandenspanning voor alle vier/zes banden door schakelaar 5 OK ingedrukt te houden.
2	« Inleren bandsp. bezig »	Het systeem heeft het verzoek om de bandenspanning te resetten voor alle vier/zes banden geregistreerd.

3

WAARSCHUWING BIJ VERLIES VAN BANDENSPANNING

Corrigeren van de bandenspanning

De spanningen van de vier banden moeten koud worden ingesteld

(raadpleeg het label op de zijkant van het bestuurdersportier). Indien u de bandenspanning niet bij koude banden kunt controleren, moet u de opgegeven waarden met 0,2 tot 0,3 bar (3 PSI) verhogen.

Verlaag nooit de spanning van een warme band.



Deze functie is een extra hulp tijdens het rijden. Deze functie neemt niet de taak van de bestuurder over. De bestuurder moet altijd opletten en blijft verantwoordelijk. Controleer de bandenspanning, inclusief het reservewiel, één keer per maand.

Wiel vervangen en repareren

Reservewiel

Het reservewiel, als uw auto daarmee is uitgerust, heeft geen wielsensor.

Vervangen van wielen/banden

Voor dit systeem zijn specifieke uitrustingen nodig (wielen, wioldoppen enz.) → 337.

Neem contact op met een erkende dealer in het geval van: het verwisselen van wielen of het vervangen van het ventiel op de wielen.

Opmerking: de ventielen op de banden zijn van een specifiek type. Het gebruik van andere apparatuur beïnvloedt de werking van het systeem.

Spuitbussen voor bandenreparatie en pompset

Vanwege de specifieke eigenschappen van de ventielen, mag u alleen uitrustingen gebruiken die door de merkdealer goedgekeurd zijn. Zie de paragraaf over → 340.





WAARSCHUWING BIJ VERLIES VAN BANDENSPANNING

Bandenspanningsstoringen

De volgende tabel toont de waarschuwingsberichten die op het instrumentenpaneel **1** verschijnen wanneer het systeem een fout in de bandenspanning detecteert.

De informatie op het instrumentenpaneel duidt op mogelijke bandenspanningsstoringen (bijv. een leeggelopen of lekke

band). Voor uw eigen veiligheid dwingt het waarschuwingslampje  u onmiddellijk te stoppen zonder het verkeer in gevaar te brengen.

Waarschuwigslampjes	Berichten	Interpretatie
 gaat branden (niet knipperend).	« Bandenspanning aanpassen »	Dit geeft aan dat een of meer banden een te lage bandenspanning hebben. Controleer en corrigeer de bandenspanning van de vier/zes banden en reset vervolgens het systeem.
 +  gaat branden (niet knipperend).	« Lekke band »	Dit geeft aan dat een of meer banden lek zijn of ernstig leeggelopen zijn. Controleer en corrigeer de bandenspanning van de vier/zes banden als ze nog koud zijn en reset vervolgens het systeem. Als de waarschuwing aanhoudt, vervang dan de band of laat deze vervangen als deze lek is. Neem contact op met een erkende dealer voor een klepvervanging.
 knippert en blijft dan branden, samen met het waarschuwigslampje 	« Controleer bandensensor »	Dit geeft aan dat ten minste één van de banden geen sensor heeft (reservewiel, wiel vervangen zonder het ventiel te koppelen bij een erkende dealer, enz.), dat een van de ventielen defect is of dat de extra antenne defect is. Ga naar een merkdealer.

CORRECTIEMIDDELEN EN -HULPMIDDELEN VOOR DE BESTUURDER

Afhankelijk van de auto, kunnen deze bestaan uit:

- een antiblokkeersysteem van de wielen (ABS);
- de elektronische stabiliteitscontrole (ESC) met onderstuurcontrole, zijwindassistentie en tractiecontrole;
- hulp bij het rijden met aanhangwag en;
- de noodstopbekrachtiging;
- de tractiecontrole;
- hulp bij het weggrijden op een helling.

Antiblokkeersysteem (ABS)

Bij krachtig remmen voorkomt ABS het blokkeren van de wielen, zodat de remweg beheersbaar en de auto bestuurbaar blijft.

In deze situatie zijn uitwijkmanoeuvres tijdens het remmen mogelijk. Bovendien verbetert dit systeem de remweg, met name op een weg met weinig grip (natte weg, enz.).

Het ABS kan echter nooit de "fysieke" prestaties van de grip tussen de banden en het wegdek verbeteren. Blijf **altijd** de gebruikelijke voorzichtigheid in acht houden (afstand bewaren enz.).



Bij krachtig remmen kunt u het rempedaal **diep ingedrukt houden**. Het is niet nodig "pompend" te remmen. Het ABS regelt de kracht in het remsysteem.

Storingen:

–  en  branden op het instrumentenpaneel, samen met de berichten "Controleer ABS" en "Controleer ESC": dit geeft aan dat de ABS, de ESC en de noodstopbekrachtiging zijn uitgeschakeld. **Het remmen blijft mogelijk;**

– , ,  en  verschijnen op het instrumentenpaneel, samen met het bericht "Storing remsysteem": **dit wijst op een storing in het remsysteem.**

Neem in beide gevallen contact op met een erkende dealer.



Het remsysteem werkt nog gedeeltelijk. Maar **het is gevaarlijk om krachtig te remmen**. U moet direct stoppen zonder het overige verkeer in gevaar te brengen. Roep de hulp in van een merkdealer.

Elektronisch stabiliteitsprogramma (ESC) met onderstuurcontrole en tractiecontrole

Elektronisch stabiliteitsprogramma ESC

Dit systeem helpt u de controle over de auto te behouden in kritieke rijtsituaties (uitwijken voor een obstakel, verlies van grip op de weg in een bocht, enz.).

De werking van de startvergrendeling

Een opname-element in het stuurwiel registreert de richting waarin de bestuurder de auto wil laten rijden.

Andere opname-elementen in de auto registreren de werkelijke verplaatsingsrichting.

Het systeem vergelijkt de door de bestuurder gegeven bevelen en gekozen

CORRECTIEMIDDELEN EN -HULPMIDDELEN VOOR DE BESTUURDER

richting met de werkelijke verplaatsingsrichting van de auto en corrigeert deze laatste door, indien nodig, op bepaalde wielen te remmen en/of het motorvermogen aan te passen. Als het systeem in werking is, knippert het

controlelampje  op het instrumentenpaneel.

Onderstuurregeling

Dit verbetert de werking van het ESC bij sterk onderstuur van de auto (als de voorwielen hun grip verliezen).

Hulp bij zijwind

Dit systeem verbetert de werking van de ESC en helpt ook bij de controle over de auto bij wisselende zijwind. Het helpt de verplaatsingsrichting van de auto te handhaven via het gebruik van de remmen.

Als het systeem wordt geactiveerd,

verschijnt het controlelampje  op het instrumentenpaneel.



Deze functies zijn extra hulpmiddelen in kritieke situaties waarbij het rijgedrag van de auto aangepast wordt.

Deze functies kunnen de taak van de bestuurder niet overnemen.

De limieten van de auto blijven onveranderd; ga daarom dus niet harder rijden.

Deze functies kunnen dus in geen geval de oplettendheid of de verantwoordelijkheid van de bestuurder overnemen - de bestuurder moet altijd alert zijn op plotselinge gebeurtenissen die zich tijdens het rijden kunnen voordoen.

TRACTIECONTROLE: ASR

Dit systeem helpt het slippen van de aangedreven wielen te beperken en de auto bij het wegrijden, accelereren of decelereren te controleren.

De werking van de startvergrendeling

Met behulp van opname-elementen bij de wielen, meet en vergelijkt het systeem constant de snelheid van de aangedreven wielen en remt het deze af als ze doorslippen. Als een wiel neigt

naar doorslippen, zorgt het systeem voor het afremmen van het betreffende wiel, totdat de snelheid van het wiel overeenkomt met de grip op de weg.

Het systeem reageert ook door het toerental van de motor aan te passen aan de hoeveelheid grip onder de wielen, onafhankelijk van de mate waarin het gaspedaal wordt ingedrukt.

Storingen

Wanneer het systeem een storing detecteert, verschijnt het bericht "Controleer ESC" en verschijnen de waar-

schuwingslampjes  en  op het instrumentenpaneel. In dit geval zijn het ESC en de tractiecontrole uitgeschakeld.

Ga naar een merkdealer.

Hulp bij het rijden met aanhangwagens

Het systeem helpt de auto onder controle te houden bij gebruik met een aanhangwagen. Het detecteert trillingen die veroorzaakt worden door het trekken van een aanhangwagen in bepaalde rijomstandigheden.

Werkingsomstandigheden

– De trekhaak moet worden goedgekeurd door een erkende dealer.

CORRECTIEMIDDELEN EN -HULPMIDDELEN VOOR DE BESTUURDER

- de bundel moet door een erkende dealer erkend zijn;
- de trekhaak moet op de auto aangesloten zijn.

De werking van de startvergrendeling

De functie stabiliseert de auto door:

- de voorwielen asymmetrisch af te remmen om de trillingen die door de aanhangwagen worden veroorzaakt af te zwakken;
- de vier wielen af te remmen en het motorkoppel te verminderen om de snelheid van de auto te verlagen totdat de trillingen stoppen.

Het controlelampje  knippert op het instrumentenpaneel om u te informeren.

Noodstopbekrachtiging

Dit systeem is een aanvulling op het ABS dat zorgt voor het verminderen van de remweg van de auto.

De werking van de startvergrendeling

Het systeem herkent wanneer een noodstop wordt uitgevoerd. In zo'n noodsituatie ontwikkelt de rembekrachtiging zijn maximale kracht en

kan de regeling door het ABS in werking komen
Het ABS-remsysteem blijft werken zolang het rempedaal ingedrukt is.

Oplichten van de alarmknipperlichten

Afhankelijk van de auto kunnen deze knipperen bij krachtig afremmen.

Storingen

Wanneer het systeem een storing detecteert, verschijnt het bericht "Controleer ABS" op het instrumentenpaneel, samen met het waarschuwingslampje



Ga naar een merkdealer.

Tractiecontrole - "extra grip"

Als het voertuig hiermee is uitgerust, zorgt de tractieregeling ervoor dat de auto gemakkelijker te besturen is op een wegdek met minder grip (onverhard wegdek, enz.).



Deze functies zijn extra hulpmiddelen in kritieke situaties waarbij het rijgedrag van de auto aangepast wordt.

Deze functies kunnen de taak van de bestuurder niet overnemen.

De limieten van de auto blijven onveranderd; ga daarom dus niet harder rijden. Deze functies kunnen dus in geen geval de oplettendheid of de verantwoordelijkheid van de bestuurder overnemen - de bestuurder moet altijd alert zijn op plotselinge gebeurtenissen die zich tijdens het rijden kunnen voordoen.

CORRECTIEMIDDELEN EN -HULPMIDDELEN VOOR DE BESTUURDER

3



"Automatische" modus

De standaardmodus "Automatisch" maakt optimaal gebruik mogelijk onder normale omstandigheden (droog, vochtig, lichte sneeuw enz.).

De modus "Automatisch" maakt gebruik van de functies voor tractieregeling.



Nadat de motor is gestopt, wordt de auto altijd weer gestart in de modus "Automatisch".

Modus voor "zachte ondergrond"

Houd schakelaar **4** ingedrukt: het

waarschuwinglampje  en, afhankelijk van het voertuig, het waar-

schuwinglampje  verschijnen op het instrumentenpaneel, samen met de melding "Zachte grond geactiveerd". Deze stand garandeert een optimaal gebruik bij het rijden op een onvast wegdek (modder, zand, dode bladeren, ...). In deze stand heeft de bestuurder de volledige controle over het toerental.

Als schakelaar **4** nogmaals wordt ingedrukt, gaan het waarschuwing-

lampje  en, afhankelijk van de

auto, het waarschuwinglampje  uit, en verschijnt de melding "Automatische mode geactiveerd" op het instrumentenpaneel om u te waarschuwen.

Hulp bij weggrijden op een helling

Afhankelijk van de helling van de weg helpt dit systeem de bestuurder bij het weggrijden op een helling. Het voorkomt dat het voertuig achteruit rolt, afhankelijk van de helling, door automatisch te remmen wanneer de bestuurder het

rempedaal loslaat om het gaspedaal in te drukken.

Werking van het systeem

Het werkt alleen als de versnellingshendel niet in de neutrale stand staat en als de auto geheel stil staat (rempedaal ingedrukt).

Het systeem houdt de auto ongeveer **twee seconden** stil. Daarna komen de remmen geleidelijk vrij (de auto rolt naargelang de helling).



Het systeem van de hulp bij het wegrijden op een helling kan niet in alle gevallen totaal verhinderen dat de achteruit rijdt (zeer steile helling, enz.).

De bestuurder kan altijd het rempedaal bedienen om het achteruitrijden van de auto te verhinderen.

De Hulp Bij Het Wegrijden Op Een Helling mag niet gebruikt worden om de auto langdurig stil te houden: gebruik het rempedaal.

Deze functie is niet bedoeld om de auto permanent te laten stilstaan.

Gebruik indien nodig het rempedaal om de auto te stoppen.

De bestuurder moet bijzonder voorzichtig rijden op een glad oppervlak of bij weinig grip.

Gevaar van ernstige verwondingen.

EXTRA RIJHULPMIDDELEN

Mijn veiligheid

Met de functie "Mijn veiligheid" kan een aantal rijhulpfuncties tegelijkertijd worden gedeactiveerd of geactiveerd.

Afhankelijk van het voertuig kunt u de functie "Mijn veiligheid" configureren vanaf het multimediascherm of vanaf het instrumentenpaneel door de rijhulpfuncties te selecteren die u als groep wilt uitschakelen.

Werkzaamheden



Modus "Alles AAN"

Afhankelijk van de auto, beschikt deze modus over de volgende rijhulpfuncties:

- geluidswaarschuwing snelheidsverklipper → 260;
- waarschuwing bij verlaten van rijstrook → 222;
- preventie verlaten rijstrook → 228;
- de detectie bestuurdersalertheid → 257.

Wanneer de modus "All On" is geactiveerd: het indicatielampje op de knop **1** gaat branden en het bericht "My Safety All ON geselecteerd" verschijnt op het instrumentenpaneel om de activering te bevestigen. De rijhulpmiddelen die in deze modus beschikbaar zijn, worden geactiveerd.

Aangepaste modus

Vanuit deze modus **kunt u bepaalde rijhulpmiddelen deactiveren** of **opnieuw activeren** die beschikbaar zijn in de modus 'Alles aan' die eerder is geconfigureerd met de instelling 'Mijn veiligheid aangepast'.

Druk terwijl het contact aan staat tweemaal achter elkaar **op** de knop **1** om de modus "Aangepast" te activeren. De eerste keer dat u op deze knop drukt, verschijnt het bericht "Druk nogmaals My Safety Perso" op het instru-

mentenpaneel. Na de tweede keer drukken gaat het controlelampje op knop **1** uit. De modus "Aangepast" is geactiveerd. Het bericht "My Safety Perso geselecteerd" verschijnt op het instrumentenpaneel.

Om terug te schakelen naar de modus 'Alles aan', **drukt u eenmaal op** knop **1**. Het controlelampje op knop **1** gaat branden.



Afhankelijk van de auto en afhankelijk van de tijdsduur na de laatste keer dat de motor is gestopt, wordt de modus "Alles aan" opnieuw geactiveerd:

- bij het ontgrendelen van de auto
- of
- bij het openen van een portier;
- of
- bij het opnieuw starten van de motor.

EXTRA RIJHULPMIDDELEN

Configureren van "Mijn aangepaste veiligheid"



Voer deze aanpassingen uitsluitend uit als de auto stilstaat.



De "My Safety Custom"-instellingen die zijn opgeslagen voor de "Custom"-modus, worden opgeslagen wanneer de motor het laatst is gestopt of wanneer de portieren zijn vergrendeld.

Configuratie van het multimedia-scherm 2



Zie de gebruiksaanwijzing van het multimediasysteem voor informatie over de instellingen.

Configuratie vanaf de boordcomputer 3

(afhankelijk van de auto)

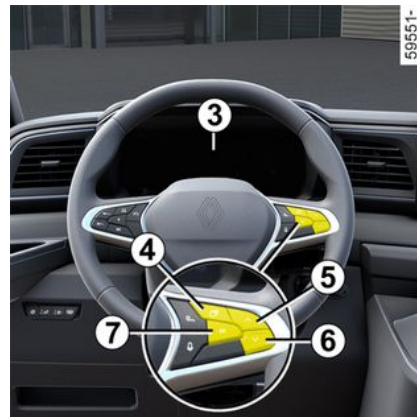

– **Terwijl het voertuig stilstaat**, drukt u zo vaak als nodig op de schakelaar

4 om bij het  tabblad te komen, of, afhankelijk van het voertuig,

het  tabblad;
of

– druk op schakelaar 4 en herhaaldelijk op schakelaar 5 of 6 om naar het

tabblad  menu te gaan;

– druk afhankelijk van de auto op de schakelaar 7 OK;

– druk herhaaldelijk op schakelaar 5

of 6 om naar het menu  te gaan, druk vervolgens op de schakelaar 7 OK;

EXTRA RIJHULPMIDDELEN

- druk herhaaldelijk op schakelaar **5** of **6** om naar het menu "My Safety Perso" te gaan, druk vervolgens op de schakelaar **7** OK;
- selecteer de rijhulpmiddelen die moeten worden in- of uitgeschakeld uit de modus "Perso" door herhaaldelijk op knop **5** of **6** te drukken. Druk op schakelaar **7** OK om de rijhulpen in- of uit te schakelen.

Lane departure warning



Op basis van de informatie van de camera **1** waarschuwt de functie de bestuurder als deze een doorgetrokken of onderbroken streep kruist zonder de richtingaanwijzers te activeren.



Deze functie is een extra hulp tijdens het rijden. Deze functie kan in geen geval de waakzaamheid en verantwoordelijkheid van de bestuurder vervangen; deze moet altijd de controle over zijn auto behouden.

Met de waarschuwingfunctie bij het overschrijden van de wegmarkering wordt de verplaatsingsrichting van de auto niet gecorrigeerd.

Plaats van de camera **1**

Zorg ervoor dat de voorruit niet is bedekt (door vuil, modder, condens enz.).

Inschakelen/uitschakelen



Afhankelijk van de auto, afhankelijk van de tijdsduur na de laatste keer dat de motor is gestopt, wordt de functie opnieuw geactiveerd:

- bij het ontgrendelen van de auto
- of
- bij het openen van een portier;
- of
- bij het opnieuw starten van de motor.

EXTRA RIJHULPMIDDELEN

De waarschuwing activeren of deactiveren met de knop "Mijn veiligheid" 2



De functie kan worden gedeactiveerd of geactiveerd vanuit de modus "Aangepast" van de functie "Mijn veiligheid" → 220.

Als de functie eerder is gedeactiveerd met behulp van de modus "Aangepast":

– om de functie te deactiveren, drukt u twee keer op de knop 2; Het waarschuwingslampje op de knop 2 gaat

uit en het waarschuwingslampje  of, afhankelijk van de auto, het waar-

schuwingslampje  verschoont geel op het instrumentenpaneel;

– Om de functie opnieuw in te schakelen, drukt u één keer op de knop 2. Het waarschuwingslampje op de knop 2 gaat aan en het waarschuwings-

lampje  of, afhankelijk van de auto, het waarschuwingslampje  verschoont geel op het instrumentenpaneel;

Auto's met een multimediascherm 3





Zie de multimedia-instructies voor het in-/uitschakelen van de functie.

Selecteer ON of OFF.

Het systeem in-/uitschakelen via de boordcomputer 4

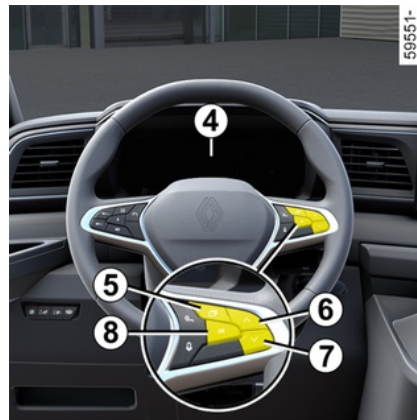
(afhankelijk van de auto)



– Terwijl het voertuig stilstaat, drukt u zo vaak als nodig op de schakelaar 5 om bij het  tabblad te komen, of, afhankelijk van het voertuig,

het  tabblad;

of

– druk op schakelaar 5 en herhaaldelijk op schakelaar 6 of 7 om naar het

tabblad  menu te gaan;

3

EXTRA RIJHULPMIDDELEN



- druk afhankelijk van de auto op de schakelaar **8** OK;
- druk herhaaldelijk op schakelaar **6**

of **7** om naar het menu  te gaan, druk vervolgens op de schakelaar **8** OK;

- druk herhaaldelijk op schakelaar **6** of **7** om naar het menu "RIJHULP-SYSTEMEN" te gaan, druk vervolgens op de schakelaar **8** OK;
- druk herhaaldelijk op schakelaar **6**

of **7** om naar het menu "Lane departure warning" te gaan, druk vervolgens op de schakelaar **8** OK;

- druk nogmaals op schakelaar **8** OK om de functie te activeren of te deactiveren:

-  functie ingeschakeld
-  functie uitgeschakeld

Wanneer de functie is uitgeschakeld, verschijnt het waarschuwingslampje

 of, afhankelijk van de auto, het

waarschuingslampje  in het geel op het instrumentenpaneel.

De functie automatisch deactiveren

De functie wordt automatisch uitgeschakeld wanneer:

- Het voertuigdynamische controle-systeem is gedeactiveerd;
- Het elektronische stabiliteitsysteem werkt niet goed;
- Het antiblokkeersysteem werkt niet goed;
- Een trekhaak is elektrisch verbonden met de trekhaakaansluiting;
- verschijnt het waarschuwingslampje

STOP .

Het waarschuwingslampje  en, afhankelijk van de auto, het waarschuwingslampje  wordt weergegeven in geel op het instrumentenpaneel.

Werkzaamheden

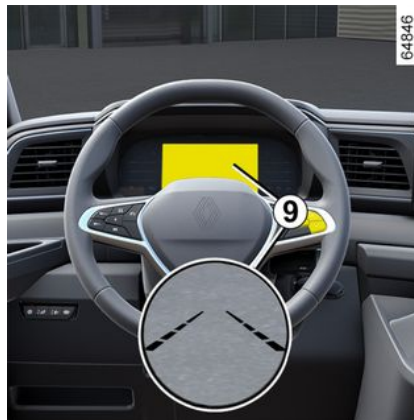

Als de functie wordt geactiveerd, worden afhankelijk van de auto, het waar-

schuwingslampje  ,  en de indicatoren voor de linker- en rechterstreep **9** in grijs weergegeven op het instrumentenpaneel.

De functie is gereed om te waarschuwen als:

- de snelheid ligt tussen ongeveer 65 km/u en 170 km/u;

en

– het waarschuwingslampje  of, afhankelijk van de auto, de richtingaanwijzers links en rechts **9** en het

waarschuingslampje  op het instrumentenpaneel.

De functie **geeft een waarschuwing** als de auto een streep (ononderbroken of onderbroken) overschrijdt zonder dat de richtingaanwijzers zijn geactiveerd.

De bestuurder wordt gewaarschuwd:

- door een trilling in het stuurwiel;
- en

– het waarschuwingslampje  knippert wit of, afhankelijk van de au-

to, het waarschuwingslampje  wordt rood weergegeven en het con-

EXTRA RIJHULPMIDDELEN

trolampje **9** aan de zijkant van de overschreden streep wordt rood weergegeven op het instrumentenpaneel.

Instellingen



Voer deze aanpassingen uitsluitend uit als de auto stilstaat.

Instellingen aanpassen op het multimediascherm **3**



Zie de gebruiksaanwijzing van het multimediasysteem om de instellingen van het multimediascherm **3** te bekijken:

– "Waarschuwingstrilling": het trillingsniveau van het stuurwiel aanpassen:

- "Laag";
- "Midden";
- "Hoog";

– "Anticiperen op verlaten van rijstrook": gevoeligheidsniveau van de streepdetectie aanpassen. Selecteer hiervoor:

- "Laat": lijn gedetecteerd bij overschrijding;
- "Standaard": lijn gedetecteerd bij nadering;
- "Vroeg": lijn gedetecteerd wanneer deze in de buurt is.

Instellingen aanpassen via de boordcomputer **4**

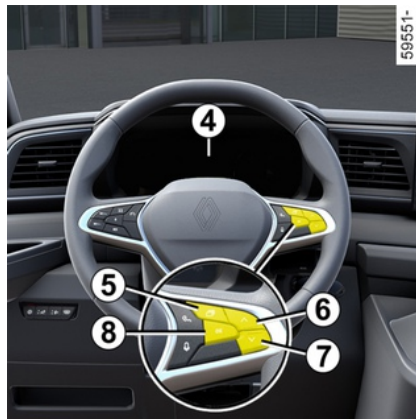

– **Terwijl het voertuig stilstaat**, drukt u zo vaak als nodig op de schakelaar **5** om bij het  tabblad te komen, of, afhankelijk van het voertuig,

het  tabblad;

of

– druk, afhankelijk van de auto, op schakelaar **5** en herhaaldelijk op knop **6** of **7** om toegang te krijgen tot het

menu . Druk op schakelaar **8** OK;

– druk herhaaldelijk op de knop **6** of **7**

om naar het menu "  " te gaan of, afhankelijk van het voertuig, het menu

"  ". Druk op schakelaar **8** OK;

– druk herhaaldelijk op knop **6** of **7** om het menu "RIJHULPSYSTEMEN" te bereiken. Druk op schakelaar **8** OK.

Om de gevoeligheid te regelen;

– druk herhaaldelijk op knop **6** of **7** totdat u bij het menu "Waarschuwingengevoeligheid bij verlaten van rijstrook" komt. Druk op schakelaar **8** OK;

– druk herhaaldelijk op **6** of **7** om de instelling te wijzigen. Druk op schakelaar **8** OK.

Om de trillingsintensiteit aan te passen:

EXTRA RIJHULPMIDDELEN

- druk herhaaldelijk op knop **6** of **7** totdat u bij het menu "Trilling bij verlaten van rijstrook" komt. Druk op schakelaar **8** OK;
- druk herhaaldelijk op **6** of **7** om de instelling te wijzigen. Druk op schakelaar **8** OK.

Functie tijdelijk niet beschikbaar/uitgeschakeld

De functie is tijdelijk niet beschikbaar of uitgeschakeld in de volgende gevallen:

- de streep wordt zeer snel overschreden;
- er wordt continu over een streep gereden;
- ongeveer vier seconden na het wisselen van baan;
- scherpe bochten;
- slecht zicht;
- een van de richtingaanwijzers wordt geactiveerd;
- de alarmknipperlichten inschakelen;
- de achteruitversnelling inschakelen;
- sterke acceleratie;
- de rijstrookbreedte verandert;
- werking van het elektronische stabiliteitscontrolesysteem;
- werking van het antiblokkeersysteem van de wielen;
- het actieve noodremsysteem wordt geactiveerd;

Als de functie niet beschikbaar is, verschijnen het waarschuwingslampje





of, afhankelijk van de auto, de linker- en rechterlijn **9** en het waar-

schuwingslampje  in grijs op het instrumentenpaneel.

Als de camera aan de voorkant is afgedekt, verschijnt de melding "Camera voor geen zicht" op het instrumentenpaneel. Reinig het gebied waar de sensoren zich bevinden.

Storingen

Wanneer het systeem een storing detecteert, wordt, afhankelijk van de auto:

- het waarschuwingslampje  of  wordt geel op het instrumentenpaneel;
 - in sommige gevallen vergezeld van het bericht:
 - « Rijhulpsystemen niet beschikbaar »
- of
- « Rijhulpsystemen controleren »
- of
- « Controleer camera voor »

Neem in dit geval contact op met een erkende dealer.

Waarschuwing



Deze functie is een extra hulp tijdens het rijden. Deze functie kan in geen geval de waakzaamheid en verantwoordelijkheid van de bestuurder vervangen; deze moet altijd de controle over zijn auto behouden.

Werkzaamheden/reparaties van het systeem

- Bij een botsing kan de uitlijning van de camera worden gewijzigd, wat gevolgen kan hebben voor de correcte werking. Schakel de functie uit en neem contact op met een erkende dealer.
- Alle werkzaamheden in de buurt van de camera (reparaties, vervangingen, aanpassingen aan de voorruit) moeten worden uitgevoerd door een vakman.

Enkel een erkende dealer mag aan het systeem werken.

Storingen van het systeem

Bepaalde omstandigheden kunnen het systeem verstoren of de correcte werking ervan verhinderen, bijvoorbeeld:

- bedekte voorruit (vuil, ijs, sneeuw, condensatie enz.);
- slechte weersomstandigheden (sneeuw, regen, hagel, ijzel enz.);
- slecht zicht (nacht, mist enz.);
- de wegmarkeringen onregelmatig of moeilijk te onderscheiden zijn (bijv. gedeeltelijk vervaagde lijn, te vervaagde lijnen, te ver uit elkaar liggende lijnen, oneffen wegdek enz.);
- verblinding (felle zon, lichten van tegemoetkomende auto's enz.);
- de weg is smal, bochtig of golvend (scherpe bochten enz.);
- u rijdt dicht achter een andere auto op dezelfde rijstrook.

Risico van vals alarm of afwezigheid van waarschuwingen

EXTRA RIJHULPMIDDELEN

Preventie verlaten rijstrook



Met behulp van de informatie van de camera **1** activeert de functie een corrigerende actie op het besturingssysteem van de auto wanneer een doorgetrokken of onderbroken streep wordt overschreden of als de auto de berm nadert (bermplank, vangrail, stoep, op-hoging, enz.) zonder dat de richtingaanwijzers zijn ingeschakeld.

Afhankelijk van de instelling, in het geval van het overschrijden van een onderbroken lijn zonder de richtingaanwijzers te activeren, de functie:

– waarschuwt de bestuurder zonder corrigerende maatregelen op het stuursysteem;

of

– voert een corrigerende actie uit op het stuursysteem.



U kunt op elk moment de controle over de auto weer overnemen door aan het stuurwiel te draaien.



Deze functie is een extra hulp tijdens het rijden. Deze functie kan in geen geval de waakzaamheid en verantwoordelijkheid van de bestuurder vervangen; deze moet altijd de controle over zijn auto behouden.

Plaats van de camera **1**

Zorg ervoor dat de voorruit niet is bedekt (door vuil, modder, condens enz.).

Inschakelen/uitschakelen



Afhankelijk van de auto, afhankelijk van de tijdsduur na de laatste keer dat de motor is gestopt, wordt de functie opnieuw geactiveerd:

– bij het ontgrendelen van de auto

of

– bij het openen van een portier;

of

– bij het opnieuw starten van de motor.

EXTRA RIJHULPMIDDELEN

De functie activeren of deactiveren met de knop "Mijn veiligheid" 2



De functie kan worden gedeactiveerd of geactiveerd vanuit de modus "Aangepast" van de functie "Mijn veiligheid" → 220.

Als de functie eerder is gedeactiveerd met behulp van de modus "Aangepast":

– om de functie te deactiveren, drukt u twee keer op de knop 2; Het waarschuwingslampje op de knop 2 gaat

uit en het waarschuwingslampje  of, afhankelijk van de auto, het waar-

schuwingslampje  verschijnt geel op het instrumentenpaneel;

– Om de functie opnieuw in te schakelen, drukt u één keer op de knop 2. Het waarschuwingslampje op de knop 2 gaat aan en het waarschuwings-

lampje  of, afhankelijk van de au-

to, het waarschuwingslampje  verschijnt geel op het instrumentenpaneel;

Het systeem in- of uitschakelen via het mediascherm 3



Zie de multimedia-instructies voor het in-/uitschakelen van de functie.

Selecteer ON of OFF.

Het systeem in-/uitschakelen via de boordcomputer 4

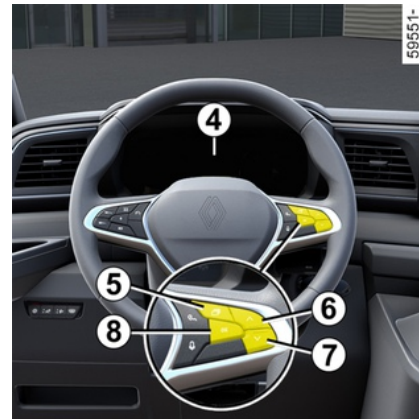

– Terwijl het voertuig stilstaat, drukt u zo vaak als nodig op de schake-

laar 5 om bij het  tabblad te komen, of, afhankelijk van het voertuig,

het  tabblad;

of

– druk op schakelaar 5 en herhaaldelijk op schakelaar 6 of 7 om naar het



tabblad  menu te gaan;

– druk afhankelijk van de auto op de schakelaar 8 OK;

3

EXTRA RIJHULPMIDDELEN

- druk herhaaldelijk op schakelaar **6** of **7** om naar het menu  te gaan, druk vervolgens op de schakelaar **8** OK;
- druk herhaaldelijk op schakelaar **6** of **7** om naar het menu "RIJHULP-SYSTEMEN" te gaan, druk vervolgens op de schakelaar **8** OK;
- druk herhaaldelijk op schakelaar **6** of **7** om naar het menu "Lane keeping ass" te gaan, druk vervolgens op de schakelaar **8** OK;
- druk nogmaals op schakelaar **8** OK om de functie te activeren of te deactiveren:

-  functie ingeschakeld
-  functie uitgeschakeld



Bij het uitschakelen van de functie licht, afhankelijk van de auto, het controlelampje  geel op op het instrumentenpaneel .

Automatisch in-/uitschakelen van het systeem

- Het systeem wordt automatisch gedeactiveerd wanneer:
- het voertuigdynamische controlesysteem is uitgeschakeld;

- het elektronische stabiliteitssysteem niet goed werkt;
- het antiblokkeersysteem niet goed werkt;
- een trekhaak elektrisch is verbonden met de trekhaakaansluiting;
- verschijnt het waarschuwingslampje

STOP.

Afhankelijk van de auto verschijnen de waarschuwingslampjes  of  op instrumentenpaneel.

Werkzaamheden

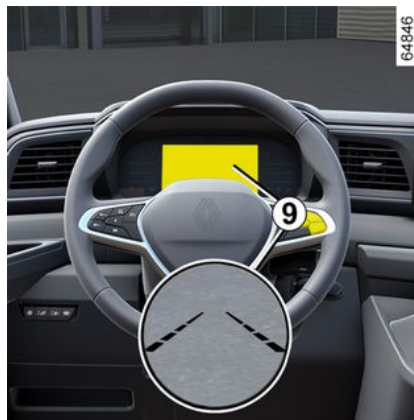

Als de functie wordt geactiveerd, verschijnen het waarschuwingslampje





of, afhankelijk van de auto, het

waarschuingslampje  en de indicatoren voor de linker- en rechterstreep **9** in grijs op het instrumentenpaneel.

De functie is gereed om te waarschuwen of te reageren als:

- snelheid ligt tussen ongeveer 65 km/u en 170 km/u;
- en

– het waarschuwingslampje  of, afhankelijk van de auto, de richtingaanwijzers links en rechts **9** en het

waarschuingslampje  op het instrumentenpaneel.

De functie wordt geactiveerd als de richtingaanwijzers worden uitgeschakeld en de auto:

- nadert een berm;
- een ononderbroken lijn overschrijdt;
- overschrijdt een onderbroken lijn als de instelling "Bewerking op onderbroken lijn" is geselecteerd.

In deze gevallen:

- activeert de functie een actie op de stuurinrichting van de auto om de verplaatsingsrichting van de auto te corrigeren;
- en

EXTRA RIJHULPMIDDELEN

– knippert het waarschuwingslampje



of, afhankelijk van de auto, verschijnt de indicator het waarschuwingslampje **9** aan de kant van de overschreden streep en het waarschuwingslampje



in het geel op het instrumentenpaneel.

Als de corrigerende actie op het stuurstelsel niet voldoende is, blijft het



waarschuwingslampje knipperen of worden, afhankelijk van de auto,





het waarschuwingslampje en de indicator **9** van de overschreden streep rood op het instrumentenpaneel. Dit gaat gepaard met een trilling op het stuur.

Wanneer de instelling "Overschrijden onderbroken streep" niet is geselecteerd, **slaagt de functie alarm** als het voertuig een onderbroken streep overschrijft zonder de indicatielampjes te activeren en er geen berm dicht genoeg bij de streep is.

In dit geval waarschuwt de functie de bestuurder:

- door een trilling in het stuurwiel;
- en

– het  waarschuwingslampje knippert wit of, afhankelijk van de auto,

het  waarschuwingslampje en het controlelampje **9** aan de zijkant van de overschreden streep veranderen in rood op het instrumentenpaneel.

Opmerking: bochten kunnen enigszins worden afgesneden zonder dat de functie wordt geactiveerd.

Bijzondere gevallen

– Als het systeem actief is en geen activiteit van de bestuurder op het stuurwiel meer detecteert, verschijnt het bericht "Houd controle" op het instrumentenpaneel, vergezeld van een piepsignaal en, afhankelijk van de auto, het

gele waarschuwingslampje  totdat de bestuurder de auto weer onder controle heeft.

of

– Als het systeem te lang in werking is geweest, verschijnt het bericht "Houd controle" op het instrumentenpaneel, samen met een piepton, en afhankelijk van de auto verschijnt het waar-

schuwingslampje  geel en het controlelampje **4** aan de kant van de betreffende streep knippert, totdat de

bestuurder de auto weer onder controle heeft.



U kunt de correctie van de verplaatsingsrichting op elk moment onderbreken door het stuurwiel te bewegen.

Instellingen



Voer deze aanpassingen uitsluitend uit als de auto stilstaat.

EXTRA RIJHULPMIDDELEN

Instellingen aanpassen op het multimediascherm 3



Zie de gebruiksaanwijzing van het multimediasysteem om de instellingen van het multimediascherm 3 te bekijken:

– "Overschrijden onderbroken lijn": gebruik deze instelling om de respons van de functie te selecteren als het voertuig een onderbroken lijn overschrijdt zonder een van de richtingaanwijzers te activeren:

- geselecteerde instelling: de kan de stuurinrichting van de auto activeren om de verplaatsingsrichting van de auto te corrigeren;
- Instelling niet geselecteerd: De functie kan de bestuurder waarschuwen door middel van een trilling aan

het stuurwiel zonder de baan van de auto te corrigeren.

– ""Trilling" trilling van het stuurwiel aanpassen voor de functie "Waarschuwing bij verlaten rijstrook";

– Afhankelijk van de auto, "Anticiperen op verlaten van rijstrook" of "Waarschuwing": pas het gevoeligheidsniveau van de lijndetectie aan. Selecteer hiervoor:

- "Laat": lijn gedetecteerd bij overschrijding;
- "Standaard": lijn gedetecteerd bij nadering;
- "Vroeg": lijn gedetecteerd wanneer deze in de buurt is.

Instellingen aanpassen via de boordcomputer 4

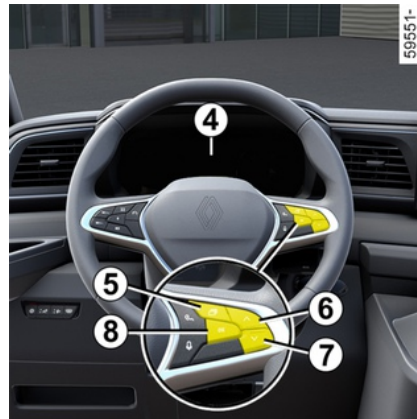

– **Terwijl het voertuig stilstaat**, drukt u zo vaak als nodig op de schakelaar

5 om bij het  tabblad te komen, of, afhankelijk van het voertuig,

het  tabblad;

of

– druk, afhankelijk van de auto, op schakelaar 5 en herhaaldelijk op knop 6 of 7 om toegang te krijgen tot het

menu . Druk op schakelaar 8 OK;

EXTRA RIJHULPMIDDELEN

– druk herhaaldelijk op de knop **6** of **7**

om naar het menu " " te gaan of, afhankelijk van het voertuig, het menu

" ". Druk op schakelaar **8** OK;
– druk herhaaldelijk op knop **6** of **7** om het menu "RIJHULPSYSTEMEN" te bereiken. Druk op schakelaar **8** OK.

Om de gevoeligheid te regelen;

– druk herhaaldelijk op knop **6** of **7** totdat u bij het menu "Gevoeligheid van rijstrookassistent" komt. Druk op schakelaar **8** OK;
– druk herhaaldelijk op **6** of **7** om de instelling te wijzigen. Druk op schakelaar **8** OK.

Om de trillingsintensiteit aan te passen:

– druk herhaaldelijk op knop **6** of **7** totdat u bij het menu "Trillen van rijstrookassistent" komt. Druk op schakelaar **8** OK;
– druk herhaaldelijk op **6** of **7** om de instelling te wijzigen. Druk op schakelaar **8** OK.

Functie tijdelijk niet beschikbaar/uitgeschakeld

Het systeem is niet langer beschikbaar of uitgeschakeld wanneer:

– de streep wordt zeer snel overschreden;

- er wordt continu over een streep gereden;
- ongeveer vier seconden na het wisselen van baan;
- scherpe bochten;
- slecht zicht;
- een van de richtingaanwijzers wordt geactiveerd;
- de alarmknipperlichten inschakelen;
- de achteruitversnelling inschakelen;
- sterke acceleratie;
- de rijstrookbreedte verandert;
- werking van het elektronische stabiliteitscontrolesysteem;
- werking van het antiblokkeersysteem van de wielen;
- het actieve noodremsysteem wordt geactiveerd;

Als de functie niet beschikbaar is, verschijnen het waarschuwinglampje



of, afhankelijk van de auto, de linker- en rechterstreep **7** en het waar-

schuwingslampje  op het instrumentenpaneel wordt grijs.

Als de camera aan de voorkant is afgedekt, verschijnt de melding "Camera voor geen zicht" op het instrumentenpaneel. Reinig het gebied waar de sensoren zich bevinden.

Storingen

Wanneer het systeem een storing detecteert:

– het waarschuwinglampje  verschijnt op het instrumentenpaneel; of, afhankelijk van de auto,

– het waarschuwinglampje  wordt geel op het instrumentenpaneel.

In sommige gevallen verschijnt ook het volgende bericht:

– « Rijhulpsystemen niet beschikbaar » ;

of

– « Rijhulpsystemen controleren » ;

of

– « Controleer camera voor ».

Neem in dit geval contact op met een erkende dealer.

Waarschuwing



Deze functie is een extra hulp tijdens het rijden. Deze functie kan in geen geval de waakzaamheid en verantwoordelijkheid van de bestuurder vervangen; deze moet altijd de controle over zijn auto behouden.

Werkzaamheden/reparaties van het systeem

- Bij een botsing kan de uitlijning van de camera worden gewijzigd, wat gevolgen kan hebben voor de correcte werking. Schakel de functie uit en neem contact op met een erkende dealer.
- Alle werkzaamheden in de buurt van de camera (reparaties, vervangingen, aanpassingen aan de voorruit) moeten worden uitgevoerd door een vakman.

Enkel een erkende dealer mag aan het systeem werken.

Storingen van het systeem

Bepaalde omstandigheden kunnen het systeem storen of de correcte werking ervan verhinderen, zoals:

- bedekte voorruit (vuil, ijs, sneeuw, condensatie enzovoort).
- slechte weersomstandigheden (sneeuw, zware regen, hagel, ijzel, enz.).
- slecht zicht (nacht, mist enz.);
- de wegmarkeringen zijn onregelmatig of moeilijk te onderscheiden (bijv. gedeeltelijk gewist, grote onderlinge afstand, vervormd wegdek);
- verblinding (felle zon, lichten van tegemoetkomende auto's, enz.);
- de weg is smal, bochtig of golvend (scherpe bochten enzovoort);
- u rijdt dicht achter een andere auto op dezelfde rijstrook.

In dit geval kan de functie "Preventie verlaten rijstrook" niet correct of helemaal niet worden geactiveerd.

Risico van ongewenste, onjuiste correctie of geen correctie van de verplaatsingsrichting.

Uitschakelen van de functie

Schakel de functie uit in deze gevallen:

- het gebied van de camera is beschadigd (aan de kant van de voorruit of de binnenspiegel);
- de weg is glad (sneeuw, ijzel, aquaplaning, kiezelsteentjes enz.);
- slecht zicht (nacht, mist enz.);

EXTRA RIJHULPMIDDELEN

- de voorruit is gebarsten of vervormd (voer geen reparaties uit aan dit gedeelte van de voorruit; laat deze vervangen door een merkdealer);
- de auto een aanhangwagen of caravan trekt;
- de auto rijdt een gebied binnen met verschillende wegmarkeringen (zoals bij wegwerkzaamheden enz.).

Dodehoekwaarschuwing

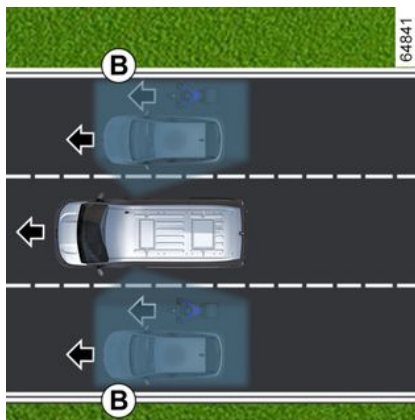
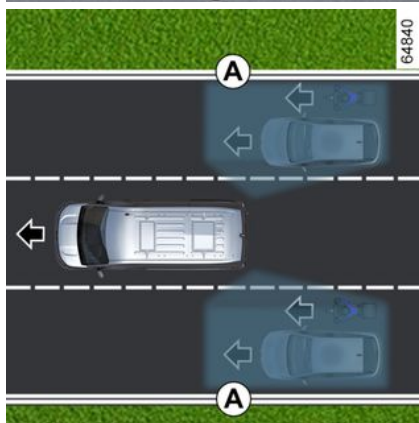
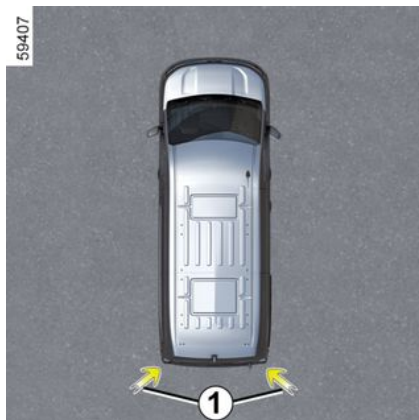

Afhankelijk van de uitrusting kan het voertuig een of beide van de volgende functies hebben:

Dodehoekwaarschuwing

Op basis van de informatie van beide radars aan elke kant van de achterbumper **1**, wordt de bestuurder gewaarschuwd:

- als de auto sneller rijdt dan ongeveer 15 km/u;
- wanneer een voertuig of fietser zich in zone **A** bevindt.

Dodehoekwaarschuwing "Lage snelheid"

Aan de hand van informatie van de radar die aan de andere kant van de

achterbumper **van de bestuurder** is geïnstalleerd 1 of, afhankelijk van de uitrusting, van de twee radars die aan elke kant zijn geïnstalleerd, waarschuwt de functie de bestuurder:

- als de auto rijdt met een snelheid die meer is dan ongeveer 30 km/u;
- wanneer een voertuig of fietser zich in zone **A** bevindt en met een lagere snelheid rijdt dan uw voertuig, in dezelfde richting;

of

- wanneer een voertuig of fietser zich in zone **B** bevindt en met een hogere snelheid rijdt dan uw voertuig, in dezelfde richting.

Als het voertuig een voertuig of fietser inhaalt, waarschuwt de functie de bestuurder alleen als het ingehaalde voertuig of de fietser lang genoeg in de zone is.



De functie geeft geen waarschuwing als voertuigen of fietsers niet rijden of, in het geval van de dodehoekwaarschuwing "lage snelheid", als ze met een snelheid van meer dan ongeveer 12 mph (20 km/h) rijden.

EXTRA RIJHULPMIDDELEN

Bijzonderheid

Zorg ervoor dat de radarzone **1** niet wordt afgedekt (door vuil, modder, sneeuw enz.), aangetast of gewijzigd (inclusief lakwerk enz.).

Werkzaamheden

Waarschuwinglampje 2



Opmerking: maak de buitenspiegels **3** regelmatig schoon zodat de waarschuwingslampjes **2** zichtbaar blijven.

Display Waarschuwingstrilling 2

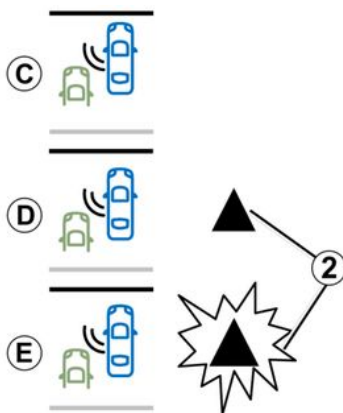

Display C

De functie detecteert geen voertuig of fietser in zone **A** of **B**.

Display D

Eerste waarschuwing **richtingaanwijzer niet geactiveerd**, indicator **2** geeft aan dat een voertuig of fietser wordt gedetecteerd in zone **A** of **B**, aan dezelfde kant van het voertuig als de richtingaanwijzer.

Display E

Als de richtingaanwijzer is geactiveerd, knippert het waarschuwingslampje **2** wanneer de functie een voertuig of fietser in zone **A** of **B** detecteert.

Als u de richtingaanwijzer uitschakelt, schakelt de indicator terug naar de eerste waarschuwing (display **D**).

Opmerking: de waarschuwingsfunctie is gebaseerd op informatie van de radar. In bepaalde situaties (files enz.) kan het een waarschuwing geven voor elk type bewegend object dat zich in zone **A** of **B** bevindt.

i Als de auto alleen is uitgerust met de dodehoekwaarschuwing "lage snelheid": waarschuwingslampje **2** wordt alleen weergegeven in de achteruitkijkspiegel aan de kant die zich van de bestuurder verwijdert (om een voertuig of fietser aan die kant te signaleren).

i Als de auto is uitgerust met een dodehoekwaarschuwing, wordt waarschuwingslampje **2** weergegeven op de rechter- of linkerspiegel, afhankelijk van aan welke kant de auto of fietser zich bevindt.

EXTRA RIJHULPMIDDELEN

Omstandigheden waarin de dodehoekwaarschuwing niet werkt

- De functie wordt uitgeschakeld bij het achteruitrijden:
- de functie wordt automatisch gedeactiveerd en de melding "Aanhanger: dodehoekwaarschuwing uit" verschijnt op het instrumentenpaneel als een trekhaak elektrisch op de trekhaakaan-sluiting is aangesloten.

Tijdelijk niet beschikbaar

Als een radar bedekt is, verschijnt het bericht "Zijsensoren geen zicht" op het instrumentenpaneel. Reinig het gebied waar de sensoren zich bevinden. Als het probleem aanhoudt, moet u een erkende dealer raadplegen.

Bij auto's die zijn uitgerust met de dodehoekwaarschuwing "lage snelheid"

 verschijnt het waarschuwingslampje ook op het instrumentenpaneel, voor het geval deze functie tijdelijk niet beschikbaar is.

Storingen

Wanneer het systeem een fout opmerkt, verschijnt het bericht "Controleer zipsensoren" op het instrumentenpaneel. Ga naar een merkdealer.

Bij auto's die zijn uitgerust met de dodehoekwaarschuwing "lage snelheid"

verschijnt ook het  waarschu-wingslampje op het instrumentenpa-neel als deze functie niet goed werkt.



– De detectiecapaciteit van het systeem volgt een standaardrijvak-breedte. Als u op brede rijstroken rijdt, kan het zijn dat het systeem een fietser in dode hoeken niet detecteert.

– Bij zeer slechte weersomstan-digheden (hevige regenval, sneeuw, enz.) kan het systeem tij-delijk worden verstoord. Let op de rijomstandigheden.

Risico van ongevallen.

Waarschuwing



Deze functie is een extra hulp tijdens het rijden. Deze functie kan in geen geval de waakzaamheid en verantwoordelijkheid van de bestuurder vervangen; deze moet altijd de controle over zijn auto behouden.

De bestuurder moet zijn snelheid altijd aanpassen aan het verkeer, ongeacht de aanwijzingen van het systeem. Het systeem mag in geen geval worden vergeleken met een hindernissensensor of een antibotsingsstelsel.

Deze functie neemt niet de taak van de bestuurder over.

Werkzaamheden/repatries van het systeem

- In geval van een botsing kan de uitlijning van de radar worden gewijzigd, waardoor deze mogelijk niet meer naar behoren werkt. Raadpleeg uw merkdealer.
- Alle werkzaamheden in de buurt van de radar (repatries, vervangingen, enzovoort) moeten worden uitgevoerd door een vakman.

Enkel een erkende dealer mag aan het systeem werken.

Storingen van het systeem

Bepaalde omstandigheden kunnen het systeem storen of de correcte werking ervan verhinderen, zoals:

- Complexe omgeving (metalen bruggen, tunnels, wegen met obstakels aan de zijkant, enz.);
- slechte weersomstandigheden (sneeuw, hagel, ijzel enz.).

In deze omstandigheden kan het zijn dat het systeem niet reageert of de chauffeur niet waarschuwt per ongeluk.

Beperkingen voor de werking van het systeem

- De radarzone moet schoon blijven en mag niet worden gewijzigd, om de goede werking van het systeem te waarborgen.
- Kleine voorwerpen die dichtbij de auto bewegen (voetgangers enz.) worden mogelijk niet door het systeem herkend.
- De functie waarschuwt niet als er in de aangrenzende rijstroken twee andere voertuigen naast elkaar van achteren naderen, met een veel hogere snelheid dan uw auto (op een weg met drie rijstroken).
- De auto rijdt op een bochtige weg.

Als het systeem zich abnormaal gedraagt, neem dan contact op met een erkende dealer.

EXTRA RIJHULPMIDDELEN

Waarschuwing veiligheidsafstand



Gebaseerd op de informatie van de camera **1** informeert deze functie de bestuurder over het tijdsinterval tussen de eigen auto en de voorligger zodat een veilige afstand tussen de twee auto's kan worden aangehouden.

Deze functie wordt ingeschakeld bij een rijsnelheid van ongeveer 30 tot 170 km/u, afhankelijk van de auto.



Deze functie is een extra hulp tijdens het rijden. Deze functie kan in geen geval de waakzaamheid en verantwoordelijkheid van de bestuurder vervangen; deze moet altijd de controle over zijn auto behouden.

Plaats van de camera **1**

Zorg ervoor dat de voorruit niet is bedekt (door vuil, modder, condens enz.).

Inschakelen/uitschakelen



Afhankelijk van de auto, afhankelijk van de tijdsduur na de laatste keer dat de motor is gestopt, wordt de functie opnieuw geactiveerd:

- bij het ontgrendelen van de auto
- of
- bij het openen van een portier;
- of
- bij het opnieuw starten van de motor.

EXTRA RIJHULPMIDDELEN

Auto's met een multimediascherm 2



Druk via de modus "Voertuig" van uw multimediascherm 2 op het menu "Rijhulpen".

Activeer of deactiveer de functie "Veiligheidsafstand".

Het systeem in-/uitschakelen via de boordcomputer 3

(afhankelijk van de auto)

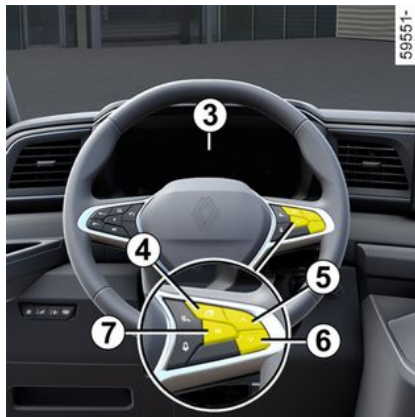

– **Terwijl het voertuig stilstaat**, drukt u zo vaak als nodig op de schakelaar 4 om bij het  tabblad te komen, of, afhankelijk van het voertuig,

het  tabblad; of

– druk op schakelaar 4 en herhaaldelijk op schakelaar 5 of 6 om naar het

tabblad  menu te gaan;

– druk afhankelijk van de auto op de schakelaar 7 OK;
– druk herhaaldelijk op schakelaar 5

of 6 om naar het menu  te gaan, druk vervolgens op de schakelaar 7 OK;

- druk herhaaldelijk op schakelaar 5 of 6 om naar het menu "RIJHULPSYSTEMEN" te gaan, druk vervolgens op de schakelaar 7 OK;
- druk herhaaldelijk op schakelaar 5 of 6 om naar het menu "Afstand waar-sch." te gaan, druk vervolgens op de schakelaar 7 OK;
- druk nogmaals op schakelaar 8 OK om de functie te activeren of te deactiveren:

- functie ingeschakeld
- functie uitgeschakeld

Werkzaamheden

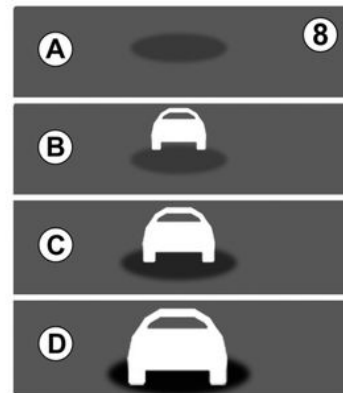

36301

3

EXTRA RIJHULPMIDDELEN

Als deze functie actief is, verschijnt de indicator **B** op het instrumentenpaneel. Deze informeert de bestuurder over de afstand tussen de eigen auto en de voorligger:

A (grijs): de functie is niet actief.

(groen): geen auto gedetecteerd.

B (groen): het tijdsinterval is groter dan of gelijk aan ongeveer 2 seconden (de afstand tussen de twee voertuigen, aangepast aan uw snelheid).

C (geel): het tijdsinterval is ongeveer een of twee seconden (onvoldoende afstand tussen de twee voertuigen).

D (rood): het tijdsinterval is ongeveer 1 seconde of minder (de afstand tussen de twee voertuigen is veel te kort).

Als het tijdsinterval tussen de twee voertuigen minder dan ongeveer 0,5 seconde bedraagt, knippert het controlelampje **B** op display **D** rood op het instrumentenpaneel.

In bepaalde omstandigheden wordt het tijdsinterval mogelijk niet getoond:

- in een bocht;
- bij het veranderen van rijstrook;
- als de voorligger ver genoeg of buiten bereik van de camera is.



Het interval wordt alleen getoond ter informatie: het systeem kan niet ingrijpen op de auto.

De functie is niet bestemd om gebruikt te worden in de stad of in dynamische rijomstandigheden (bochten, versnellingen, bruusk remmen...), maar wel in stabiele rijomstandigheden.

De functie heeft geen invloed op het remsysteem.

De camerazones moeten schoon blijven en mogen niet worden gemanipuleerd, om de goede werking van het systeem te waarborgen.

Waarschuwing



Deze functie is een extra hulp tijdens het rijden. Deze functie kan in geen geval de waakzaamheid en verantwoordelijkheid van de bestuurder vervangen; deze moet altijd de controle over zijn auto behouden.

Werkzaamheden/reparaties van het systeem

- Bij een botsing kan de uitlijning van de camera worden gewijzigd en dit kan gevolgen hebben voor de correcte werking. Schakel de functie uit en neem contact op met een erkende dealer.
- Alle werkzaamheden in de buurt van de camera (reparaties, vervangingen, aanpassingen aan de voorruit) moeten worden uitgevoerd door een vakman.

Enkel een erkende dealer mag aan het systeem werken.

Storingen van het systeem

- Bedekte voorruit (vuil, ijs, sneeuw, condensatie enz.).
- Een complexe omgeving (metalen brug, tunnel enz.).
- Slechte weersomstandigheden (sneeuw, hagel, ijzel enz.).
- Slecht zicht (nacht, mist enz.).
- Weinig contrast tussen de voorligger en de omgeving (bijvoorbeeld witte auto in de sneeuw enz.);
- Verblinding (felle zon, lichten van tegemoetkomende auto's enz.);
- De weg is smal, bochtig en golvend (scherpe bochten enz.)

Risico van onjuist en vals alarm.

EXTRA RIJHULPMIDDELEN

Actieve noodrem



Het systeem gebruikt informatie van de camera **1** om de afstand te bepalen tot uw auto:

- de voorligger op dezelfde rijstrook;
- of
- eventuele tegenliggers, in het kader van een mogelijke verandering van richting;
- of
- vanaf auto's die haaks passeren;
- of
- vanaf stilstaande auto's;
- of

– voetgangers en fietsers in de nabijheid.

Het systeem informeert de bestuurder als er een risico bestaat op een frontale botsing om de juiste noodmanoeuvres mogelijk te maken (het rempedaal indrukken en/of het stuurwiel draaien).

Afhankelijk van het reactievermogen van de bestuurder kan het systeem helpen bij het remmen om schade te beperken of een botsing te voorkomen.

Het systeem is verder niet actief en geeft geen waarschuwing.



Deze functie is een extra hulp tijdens het rijden. Deze functie kan in geen geval de waakzaamheid en verantwoordelijkheid van de bestuurder vervangen; deze moet altijd de controle over zijn auto behouden.



Met dit systeem wordt de auto maximaal afgeremd totdat deze zo nodig volledig stilstaat.

Gebruik om veiligheidsredenen altijd de autogordel tijdens het rijden en controleer of alles goed vastzit, zodat de inzittenden niet kunnen worden geraakt door loszittende voorwerpen.

Plaats van de camera 1

Zorg ervoor dat de voorruit niet is bedekt (door vuil, modder, condens enz.).

Werkzaamheden

Wanneer er tijdens het rijden een risico op een aanrijding bestaat, moet het systeem:

- **u waarschuwen voor een aanrijdingsgevaar:** de melding "Detected obstakel" verschijnt op het instrumentenpaneel in combinatie met een geluidswaarschuwing.

Opmerking: als de bestuurder het rempedaal intrapt en het systeem nog steeds botsingsgevaar detecteert, kan de remkracht worden verhoogd als deze niet voldoende is om de botsing te voorkomen.

EXTRA RIJHULPMIDDELEN

– **het remmen activeren:** als de bestuurder niet op de waarschuwing reageert en de aanrijding dreigt, worden

het rode waarschuwingslampje  en het bericht "Remmen" verschijnt op het instrumentenpaneel in combinatie met een geluidswaarschuwing.

Opmerking:

- als de bestuurder gebruikmaakt van bedieningselementen van de auto (stuurwiel, pedalen enz.) kan het systeem de reactie hiervan vertragen of niet activeren;
- als het voertuig tot stilstand is gekomen door een actieve noodstop, blijft het voertuig korte tijd stilstaan. Na deze tijdslimiet moet de bestuurder de auto stationair houden door het rempedaal ingedrukt te houden;
- nadat het systeem het remmen heeft geactiveerd, wordt het bericht "Geav. Veiligheid geactiveerd" weergegeven.



In geval van noodmanoeuvre kunt u op elk moment stoppen met remmen door:

- door het gaspedaal kort in te drukken;
- of
- aan het stuur te draaien als uitwijkmanoeuvre bij een botsing.



Speciale waarschuwingfuncties

Afhankelijk van de snelheid kunnen de waarschuwing en het remmen gelijktijdig geactiveerd worden.

Autodetectie

Detectie van voertuigen die op dezelfde rijstrook rijden

Het risico van een aanrijding met een voorligger op dezelfde rijstrook wordt door het systeem gedetecteerd wanneer:

- uw auto sneller rijdt sneller dan ongeveer 8 km/u;

Detectie van eventuele tegenliggers, in het kader van een mogelijke verandering van richting

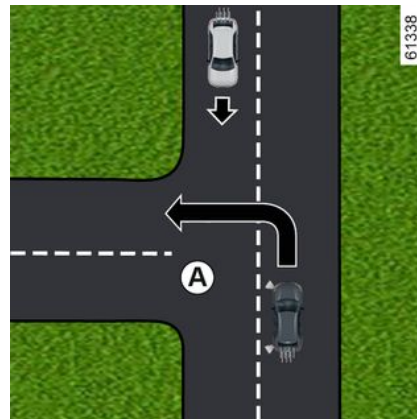

Wanneer u van richting wilt veranderen (bijv. **A**), worden tegenliggers door het systeem gedetecteerd wanneer:

- uw voertuig een snelheid heeft van ongeveer 8 tot 20 km/u;
- uw richtingaanwijzer is ingeschakeld.

Detectie van auto's die loodrecht de rijstrook oversteken

Auto's die loodrecht de rijstrook oversteken, worden door het systeem gedetecteerd wanneer:

EXTRA RIJHULPMIDDELEN

– uw auto een snelheid heeft van ongeveer 20 tot 60 km/u.

Detectie van auto's die op de rijstrook stil staan

Stilstaande auto's worden door het systeem gedetecteerd wanneer:

– uw auto een snelheid heeft van ongeveer 8 tot 80 km/u.

Detectie van voetgangers en fietsers

Detectie van voetgangers en fietsers op dezelfde rijstrook

Het systeem detecteert voetgangers en fietsers wanneer:

– uw auto een snelheid heeft van ongeveer 8 tot 85 km/u.

Detectie van voetgangers en fietsers bij het veranderen van richting

Het systeem detecteert voetgangers en fietsers wanneer:

– uw voertuig een snelheid heeft van ongeveer 8 tot 20 km/u;

Inschakelen/uitschakelen

 Afhankelijk van de auto, afhankelijk van de tijdsduur na de laatste keer dat de motor is gestopt, wordt de functie opnieuw geactiveerd:

- bij het ontgrendelen van de auto
- of
- bij het openen van een portier;
- of
- bij het opnieuw starten van de motor.

Het systeem in- of uitschakelen via het multimediascherm 2

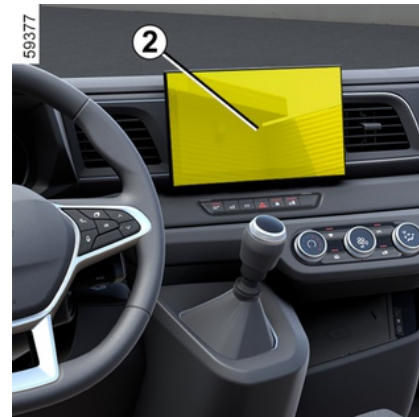

Zie de multimedia-instructies voor het in-/uitschakelen van de functie.

Selecteer ON of OFF.

Het systeem in-/uitschakelen via de boordcomputer 3

(afhankelijk van de auto)

EXTRA RIJHULPMIDDELEN

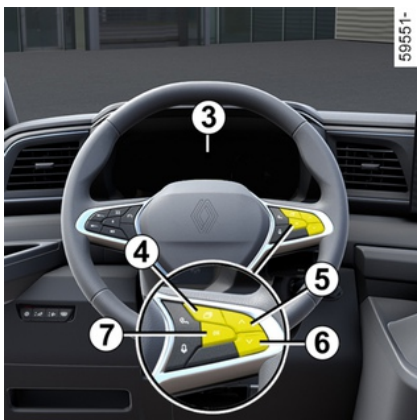

– **Terwijl het voertuig stilstaat**, drukt u zo vaak als nodig op de schakelaar

4 om bij het  tabblad te komen, of, afhankelijk van het voertuig,

het  tabblad;

of

– drukt op schakelaar 4 en herhaaldelijk op schakelaar 5 of 6 om naar het

tabblad  menu te gaan;

– drukt afhankelijk van de auto op de schakelaar 7 OK;

– drukt herhaaldelijk op schakelaar 5

of 6 om naar het menu  te gaan, drukt vervolgens op de schakelaar 7 OK;

- drukt herhaaldelijk op schakelaar 5 of 6 om naar het menu "RIJHULP-SYSTEMEN" te gaan, drukt vervolgens op de schakelaar 7 OK;
- drukt herhaaldelijk op schakelaar 5 of 6 om naar het menu "Actief remmen" te gaan, drukt vervolgens op de schakelaar 7 OK;
- drukt nogmaals op de schakelaar 7 OK om de functie in- of uit te schakelen:

– functie ingeschakeld

– functie uitgeschakeld

Bij het uitschakelen van het systeem verschijnt het controlelampje  of,

afhankelijk van de auto, het controle-

lampje . Als het systeem actief is, verdwijnt het controlelampje.

Instellingen



Voer deze aanpassingen uitsluitend uit als de auto stilstaat.

Instellingen aanpassen op het multimediascherm 2

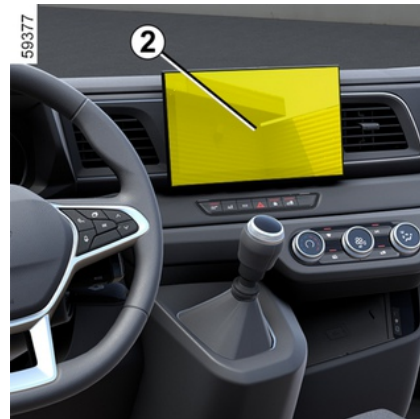

Als de auto stilstaat, raadpleegt u de multimedia-instructies om toegang te krijgen tot de functie-instellingen op het multimediascherm 2:

– "Waarschuwing": pas het gevoelniveau aan. Selecteer hiervoor:

- "Laat";
- "Standaard";
- "Vroeg".

Raadpleeg de gebruiksaanwijzing van het mediasysteem voor meer informatie.

EXTRA RIJHULPMIDDELEN

Instellingen aanpassen via de boordcomputer 3

(afhankelijk van de auto)

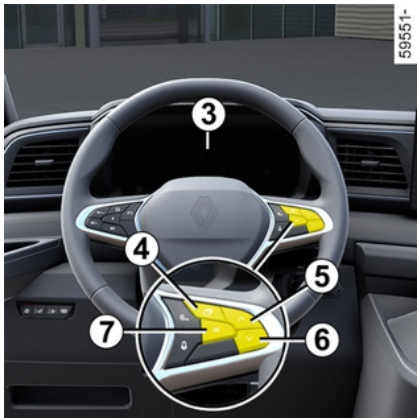

– **Terwijl het voertuig stilstaat**, drukt u zo vaak als nodig op de schake-

laar **4** om bij het  tabblad te komen, of, afhankelijk van het voertuig,

het  tabblad;

of

– druk, afhankelijk van het voertuig, op schakelaar **4** en druk herhaaldelijk op bedieningselement **5** of **6** om bij het

 menu te komen. Druk op de **7** OK-schakelaar;

– druk herhaaldelijk op de knop **5** of **6**

om naar het menu "" te gaan of, afhankelijk van het voertuig, het menu

"". Druk op de **7** OK-schakelaar;

– druk herhaaldelijk op knop **5** of **6** om het menu "RIJHULPSYSTEMEN" te openen. Druk op de schakelaar **7** OK.

– druk herhaaldelijk op de knop **5** of **6** tot u het menu "Actieve remgevoeligheid" bereikt **7** OK;

– druk herhaaldelijk op **5** of **6** om de instelling te wijzigen. Druk op de schakelaar **7** OK.

Tijdelijk niet beschikbaar

Als het systeem een tijdelijke fout detecteert, verschijnt het waarschuwings-

lampje  of, afhankelijk van de au-

to, het waarschuwingslampje  op het instrumentenpaneel.

De mogelijke oorzaken zijn:

– Het systeem is tijdelijk inactief (door verblindende zon, dimlichten, slechte weersomstandigheden enzovoort). Het systeem werkt weer als het zicht verbetert.

– het systeem tijdelijk is onderbroken (bijvoorbeeld: de voorruit wordt bedekt door vuil, modder, sneeuw, condens

enz.); In dat geval parkeert u de auto en zet u de motor uit. Maak de voorruit schoon. De volgende keer dat de motor wordt gestart, verdwijnen het controlelampje en het bericht na ongeveer vijf of tien minuten rijden. als dit niet het geval is, is er mogelijk een andere oorzaak. Neem contact op met een erkende dealer.

Storingen

Wanneer de functie een storing detecteert, licht het waarschuwingslampje



op of, afhankelijk van de auto,



het waarschuwingslampje  op

het instrumentenpaneel. Ga naar een merkdealer.

Waarschuwing



Deze functie is een extra hulp tijdens het rijden. Deze functie kan in geen geval de waakzaamheid en verantwoordelijkheid van de bestuurder vervangen; deze moet altijd de controle over zijn auto behouden.

De activering van deze functie wordt mogelijk vertraagd of niet uitgevoerd als de bestuurder een actie uitvoert (op het stuurwiel, de pedalen, enz.).

Het systeem kan niet worden ingeschakeld wanneer:

- het elektronische stabiliteitsprogramma (ESC) is geactiveerd.

Werkzaamheden/reparaties van het systeem

- Bij een botsing kan de uitlijning van de camera worden gewijzigd, wat gevolgen kan hebben voor de correcte werking. Schakel de functie uit en neem contact op met een erkende dealer.
- Alle werkzaamheden in de buurt van de camera (reparaties, vervangingen, aanpassingen aan de voorruit) moeten worden uitgevoerd door een vakman.

Enkel een erkende dealer mag aan het systeem werken.

Storingen van het systeem

Bepaalde omstandigheden kunnen het systeem storen of de correcte werking ervan verhinderen, zoals:

- slechte weersomstandigheden (sneeuw, zware regen, hagel, ijzel, enz.).
- slecht zicht (nacht, mist enz.);
- slecht contrast tussen het object (auto, voetganger enzovoort) en de omgeving (bijvoorbeeld een voetganger met witte kleding in de sneeuw enzovoort);
- verblinding (felle zon, lichten van tegemoetkomende auto's, enz.);
- bedekte voorruit (vuil, ijs, sneeuw, condensatie enzovoort).
- ...

In deze omstandigheden kan het zijn dat het systeem niet reageert of per ongeluk remt.

Beperkingen voor de werking van het systeem

- Elke keer dat de auto wordt gestart, voert het systeem een kalibratie uit op basis van de omgeving van de auto. Het systeem kan daardoor ongeveer twee tot vijf minuten inactief zijn.

EXTRA RIJHULPMIDDELEN

3

- De camera moet schoon blijven en mag niet worden gemanipuleerd, om de goede werking van het systeem te waarborgen;
- Het systeem reageert mogelijk niet zo goed op kleine voertuigen als op andere voertuigen;
- Het systeem werkt mogelijk niet goed bij een glad wegdek (regen, sneeuw, ijsel enz.) ;
- om een correcte werking te garanderen, moet het systeem het volledige obstakel onderscheiden. Wat niet door het systeem kan worden gedetecteerd:
 - voetgangers/fietsers in het donker of bij weinig licht
 - gedeeltelijk zichtbare voetgangers/fietsers;
 - voetgangers die kleiner zijn dan ongeveer 80 cm;
 - voetgangers die grote voorwerpen dragen;
 - ...

In deze omstandigheden kan het zijn dat het systeem niet reageert of per ongeluk remt.

Uitschakelen van de functie

Schakel de functie uit in deze gevallen:

- de camerazone beschadigd is (bijv. de binnen- of buitenkant van de voorruit);
- de auto wordt gesleept (bij pech);
- De voorruit is gebarsten of vervormd (voer geen reparaties uit aan dit gedeelte van de voorruit; laat deze vervangen door een merkdealer);
- U rijdt niet op een geasfalteerde weg.

Als het systeem abnormaal werkt, schakelt u dit uit en neemt u contact op met een erkende dealer.

Onderbreking van de functie

U kunt het actief remmen op elk moment onderbreken door het gaspedaal kort in te drukken of aan het stuur te draaien om uit te wijken om een botsing te voorkomen.

EXTRA RIJHULPMIDDELEN

Waarschuwingslampje voor detectie van voetgangers en fietsers bij het starten

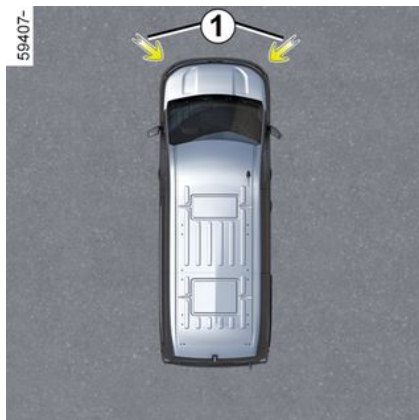

Aan de hand van de informatie van de radars **1** aan weerszijden van de voorbumper waarschuwt het systeem de bestuurder bij stilstand (met ingeschakelde versnelling) of met lage snelheid wanneer de auto stilstaat (met ingeschakelde versnelling) of met lage snelheid een voetganger en/of fietser aanrijdt, zodat hij de juiste manoeuvres kan uitvoeren (het rempedaal in-trappen en/of het stuurwiel bewegen).



Deze functie is een extra hulp tijdens het rijden. Deze functie is niet bedoeld om, onder welke omstandigheden dan ook, de waakzaamheid en verantwoordelijkheid van de bestuurder vervangen. Deze moet altijd de controle over zijn auto behouden.

Plaats van de radars **1**

Zorg ervoor dat de radarzone niet wordt geblokkeerd (door vuil, modder, sneeuw of een slecht gemonteerde nummerplaat voor) of wordt geraakt, gewijzigd (bijv. met autolak) of afgedekt door accessoires aan de voorzijde van de auto (bijv. op de voorbumper of het logo enz.).

Werkzaamheden

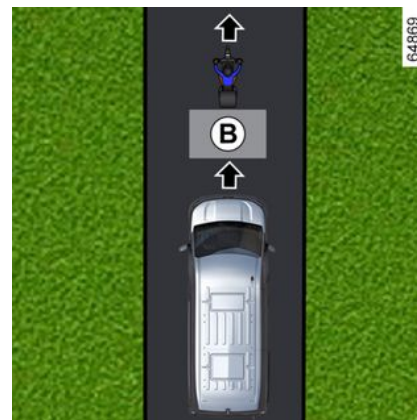

EXTRA RIJHULPMIDDELEN

Detectie van fietsers en voetgangers in zone A

Wanneer de auto stilstaat en de versnelling is ingeschakeld, waarschuwt de functie de bestuurder wanneer er een risico bestaat op een aanrijding met een fietser en/of voetgangersoversteekplaats zone **A** met een snelheid tussen 2 mph (3 km/h) en 3 mph (5 km/h) ongeveer: het waarschuwings-

lampje verschijnt op het  instrumentenpaneel om u te waarschuwen.

Fietsersdetectie in zone B

Wanneer de auto stilstaat met een ingeschakelde versnelling of tijdens het rijden (snelheid minder dan ongeveer 10 km/h), waarschuwt de functie de bestuurder wanneer een fietser stilstaat of met een snelheid van minder dan 10 km/h in dezelfde richting rijdt als uw auto:

– het waarschuwingslampje  wordt op het instrumentenpaneel weergegeven om u te waarschuwen;
– wanneer een risico op een aanrijding wordt gedetecteerd, verschijnt de melding "Obstakel" in combinatie met een geluidssignaal en het waarschuwings-

lampje op het  instrumentenpaneel.

Opmerking: de waarschuwingsfunctie maakt gebruik van informatie van de radars. In bepaalde situaties (files, driebaansweg enz.) kan het een waarschuwing geven voor elk type bewegend object dat zich in zone **A** of **B** bevindt.



Deze functie geeft geen waarschuwing:

- Als de snelheid van voetgangers of fietsers in zone **A** hoger is dan ongeveer 5 km/h;
- Als de snelheid van fietsers in zone **B** hoger is dan ongeveer 10 km/h.

Inschakelen/uitschakelen



Afhankelijk van de auto, afhankelijk van de tijdsduur na de laatste keer dat de motor is gestopt, worden de waarschuwingen opnieuw geactiveerd:

- bij het ontgrendelen van de auto
- of
- bij het openen van een portier;
- of
- bij het opnieuw starten van de motor.

EXTRA RIJHULPMIDDELEN

Het systeem in-/uitschakelen via het multimediascherm 2



Wat kunt u doen:

- de hoorbare botsingswaarschuwing deactiveren;
- het systeem uitschakelen.



Zie de multimedia-instructies voor het in-/uitschakelen van de functie.

Selecteer ON of OFF.

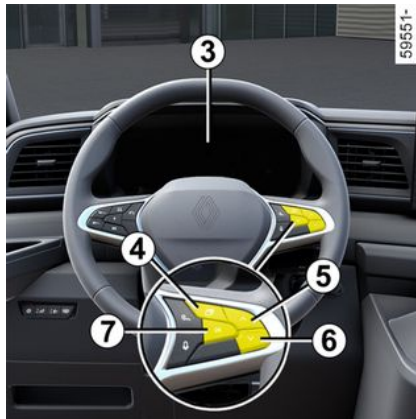
Het systeem in-/uitschakelen via de boordcomputer 3



Wat kunt u doen:

- de hoorbare botsingswaarschuwing deactiveren;
- het systeem uitschakelen.
- **Terwijl het voertuig stilstaat**, drukt u zo vaak als nodig op de schakelaar 4 om bij het  tabblad te komen, of, afhankelijk van het voertuig, het  tabblad;

of

- drukt op schakelaar 4 en herhaaldelijk op schakelaar 5 of 6 om naar het

tabblad  menu te gaan;

- drukt afhankelijk van de auto op de schakelaar 7 OK;
- drukt herhaaldelijk op schakelaar 5

of 6 om naar het menu  te gaan, drukt vervolgens op de schakelaar 7 OK;

- drukt herhaaldelijk op schakelaar 5 of 6 om naar het menu "RIJHULP-SYSTEMEN" te gaan, drukt vervolgens op de schakelaar 7 OK.

De hoorbare botsingswaarschuwing deactiveren;

- drukt herhaaldelijk op knop 5 of 6 om het menu "Voetgangers claxon" te openen. Drukt op de schakelaar 7 OK.

Het systeem uitschakelen:

- drukt herhaaldelijk op knop 5 of 6 om het menu "Voetganger detectie" te openen. Drukt op de 7 OK-schakelaar;
- drukt nogmaals op de schakelaar 7 OK om de functie in- of uit te schakelen:

- functie ingeschakeld
- functie uitgeschakeld

Als de functie wordt uitgeschakeld,

licht het waarschuwingslampje  op het instrumentenpaneel geel op.

EXTRA RIJHULPMIDDELEN

Beperkingen van de werking van het systeem

Deze functie geeft geen waarschuwing:

- in achteruit;
- wanneer de versnellingspook in de stand **P** staat (op een automatische versnellingsbak) of in neutraal (op een handgeschakelde versnellingsbak) en de snelheid nul is.

Tijdelijk niet beschikbaar

Wanneer de functie niet beschikbaar

is, verschijnt het  waarschuwing-lampje "Zijsensoren geen zicht" op het instrumentenpaneel.

Het systeem is niet meer beschikbaar als het systeem tijdelijk wordt onderbroken (bijvoorbeeld: radar verduisterd door vuil, modder, sneeuw, enz.). In dat geval parkeert u de auto en zet u de motor uit. Maak het radargebied schoon. Als u de motor weer start, verdwijnen het controlelampje en het bericht.

als dit niet het geval is, is er mogelijk een andere oorzaak. Neem contact op met een erkende dealer.

Storingen

Als het systeem een storing detecteert,

verschijnt het  waarschuwing-lampje en het bericht "Controleer zij-sensoren" op het instrumentenpaneel. Ga naar een merkdealer.

Waarschuwing



Deze functie is een extra hulp tijdens het rijden. Deze functie kan in geen geval de waakzaamheid en verantwoordelijkheid van de bestuurder vervangen; deze moet altijd de controle over zijn auto behouden.

Het systeem geeft geen waarschuwing weer:

- wanneer de hendel van de versnellingsbak in Neutraal staat of als het koppelingspedaal gedurende ongeveer tien seconden wordt ingedrukt en de snelheid nul is;
- wanneer de handrem is ingeschakeld.

Werkzaamheden/reparaties van het systeem

- In geval van een botsing kan de uitlijning van de radar worden gewijzigd, waardoor deze mogelijk niet meer naar behoren werkt. Schakel de functie uit en neem contact op met een erkende dealer.
- Alle werkzaamheden in de buurt van de radar (reparaties, vervangingen, lak bijwerken enz.) moeten worden uitgevoerd door een vakman.

Enkel een erkende dealer mag aan het systeem werken.

Storingen van het systeem

Bepaalde omstandigheden kunnen het systeem storen of de correcte werking ervan verhinderen, zoals:

- Complexe omgeving (metalen bruggen, tunnels, wegen met obstakels aan de zijkant, enz.);
- slechte weersomstandigheden (sneeuw, hagel, ijsel enz.);
- ...

In deze omstandigheden kan het zijn dat het systeem niet reageert of de chauffeur niet waarschuwt per ongeluk.

Beperkingen voor de werking van het systeem

- De radarzone moet schoon blijven en mag niet worden gewijzigd, om de goede werking van het systeem te waarborgen.
- Kleine voorwerpen die dicht bij de auto bewegen, worden mogelijk niet door het systeem herkend.
- De auto rijdt op een bochtige weg.

Om een correcte werking te garanderen, moet het systeem het volledige obstakel onderscheiden. Wat niet door het systeem wordt gedetecteerd:

- gedeeltelijk zichtbare voetgangers/fietsers;

EXTRA RIJHULPMIDDELEN

– voetgangers die kleiner zijn dan ongeveer 90 cm.

Uitschakelen van de functie

U moet de functie deactiveren als de radarzone beschadigd is (voorbumper).

Als het systeem abnormaal werkt, schakelt u dit uit en neemt u contact op met een erkende dealer.

EXTRA RIJHULPMIDDELEN

Detectie bestuurdersaliertheid

De detectie bestuurdersaliertheid is een functie die het gedrag van de bestuurder analyseert (rijstijl, besturing van het voertuig, enz.) en waarschuwt als er een risico is op in slaap vallen.

Het houdt rekening met aanwijzingen zoals:

- stuurwielbewegingen;
- acties van de bestuurder op andere systemen (richtingaanwijzers, rempedaal enz.)



Deze functie is een extra hulp tijdens het rijden, in geval van vermoeidheid.

De functie werkt niet op het voertuig. Deze functie kan in geen geval de verantwoordelijkheid van de bestuurder tijdens het rijden vervangen.

De bestuurder moet altijd zijn snelheid aanpassen aan zijn of haar aliertheid, aan de omgeving en aan de verkeersomstandigheden, ongeacht de aanwijzingen van het systeem.

Werkzaamheden

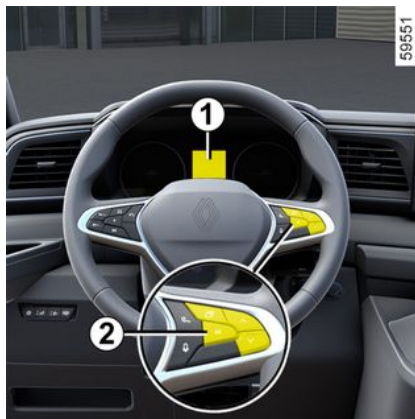

De functie is gereed om te waarschuwen als:

- er enkele minuten zijn verstreken sinds de laatste stop van de auto;
- de auto harder rijdt dan ongeveer 70 km/u;

Als er een signaal is van vermoeidheid of verminderde aandacht, wordt het bericht "Driver Alert Pas op" weergegeven op het instrumentenpaneel **1** met een pieptoon. Druk op schakelaar **2** OK om de waarschuwing te wissen. Het is raadzaam om zo snel mogelijk te stoppen voor een pauze.

Na het verwijderen van het bericht blijft het systeem waakzaam en geeft het

indien nodig een nieuwe waarschuwing.



De detectie bestuurdersaliertheid bewaakt voortdurend de aandacht van de bestuurder en kan per rit meerdere waarschuwingen geven. Het systeem wordt elke keer dat de motor wordt gestart gereset.

Inschakelen/uitschakelen



Voer deze aanpassingen uitsluitend uit als de auto stilstaat.

EXTRA RIJHULPMIDDELEN

- i** Afhankelijk van de auto, afhankelijk van de tijdsduur na de laatste keer dat de motor is gestopt, worden de waarschuwingen opnieuw geactiveerd:
- bij het ontgrendelen van de auto
 - of
 - bij het openen van een portier;
 - of
 - bij het opnieuw starten van de motor.

- i** Wanneer de waarschuwingssignalen zijn gedeactiveerd, blijft het systeem de vermoeidheidstoestand van de bestuurder beoordelen.

Waarschuwingen in- en uitschakelen met de knop 3 "My Safety"



De waarschuwingen kunnen worden in- en uitgeschakeld vanuit de modus "Perso" in de functie "My Safety" → 220.

Als de waarschuwingen eerder zijn gedeactiveerd met behulp van de modus "Perso":

- **om de waarschuwingen** uit te schakelen, drukt u twee keer op de knop 3. Het controlelampje van de toets 3 dooft.
- **om de waarschuwingen** opnieuw in te schakelen, drukt u één keer op de knop 3. Het controlelampje in de knop 3 licht op.

De waarschuwingen in-/uitschakelen via het multimediascherm 4



EXTRA RIJHULPMIDDELEN

Zie de multimedia-instructies voor het in-/uitschakelen van de waarschuwingen.

Selecteer ON of OFF.

De waarschuwingen in- en uitschakelen via de boordcomputer 5

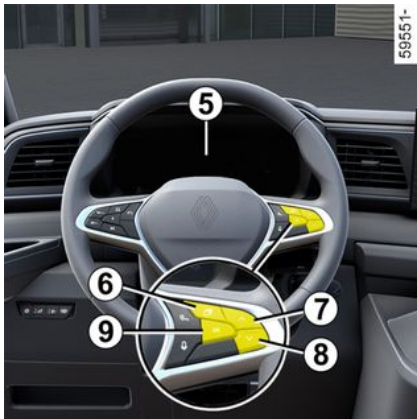

– **Terwijl het voertuig stilstaat**, drukt u zo vaak als nodig op de schakelaar **6** om bij het  tabblad te komen, of, afhankelijk van het voertuig,

het  tabblad;

of

– druk op schakelaar **6** en herhaaldelijk op schakelaar **6** of **7** om naar het

tabblad  menu te gaan;

– druk afhankelijk van de auto op de schakelaar **9** OK;

– druk herhaaldelijk op schakelaar **7**

of **8** om naar het menu  te gaan, druk vervolgens op de schakelaar **9** OK;

– druk herhaaldelijk op schakelaar **7** of **8** om naar het menu "RIJHULP-SYSTEMEN" te gaan, druk vervolgens op de schakelaar **9** OK;

– druk herhaaldelijk op schakelaar **7** of **8** om naar het menu "Vermoeidheids detectie" te gaan, druk vervolgens op de schakelaar **9** OK;

– druk nogmaals op de schakelaar **9** OK om de waarschuwingen te activeren of te deactiveren:

–  waarschuwingen geactiveerd

–  waarschuwingen gedeactiveerd

Beperkingen van de werking van het systeem

Bepaalde omstandigheden kunnen het systeem verstoren of de correcte werking ervan verhinderen, bijvoorbeeld:

– bepaalde rijstijlen (onjuist rijgedrag enz.);

– rijden op een weg in slechte staat;

– sterke zijwind;

– De klok is verkeerd geconfigureerd (afhankelijk van het voertuig);

– kronkelende wegen;

– tractie van de aanhangwagen.

Storingen

Als het systeem een storing detecteert, verschijnt het bericht "Waakzaamh bewak. controleren" en het waarschu-

wingslampje  op het instrumentenpaneel. Laat het systeem door een merkdealer controleren.

EXTRA RIJHULPMIDDELEN

Detectie van verkeersborden



Het systeem geeft op het instrumentenpaneel weer wat de maximumsnelheid is aan de hand van verkeersborden die langs de kant van de weg zijn gedetecteerd.

Deze functie maakt hoofdzakelijk gebruik van de informatie van de camera **1** op de voorruit, achter de achteruitkijkspiegel.

Afhankelijk van het land gebruikt het systeem ook informatie van een kaartabonnement om bepaalde borden (bebouwde kom, enz.) te interpreteren.

Het bord dat op het instrumentenpaneel wordt weergegeven, verandert wanneer het systeem een ander verkeersbord detecteert.

Wanneer de snelheidsbegrenzer of de snelheidsregelaar is geactiveerd, kunt u het instelpunt van de begrensde snelheid aanpassen aan de snelheidslimiet die door het systeem op het instrumentenpaneel wordt weergegeven (→ 266 en → 269).

Als de gedetecteerde snelheidslimiet wordt overschreden, wordt het verkeersbord op het instrumentenpaneel aangepast om de bestuurder te informeren.

Plaats van de camera 1

Zorg ervoor dat de voorruit niet is bedekt (door vuil, modder, condens enz.).

Bijzonderheden

Voor auto's met een kaartabonnement:

- als de auto in een land rijdt met andere snelheidseenheden dan die van de auto, wordt het snelheidsbord weergegeven in de eenheid van het desbetreffende land, samen met de omgerekende maximumsnelheid in de eenheid van het instrumentenpaneel van de auto.
- voor landen waar de maximumsnelheid op bepaalde soorten wegen wordt verlaagd bij regenweer, kan het systeem de gedetecteerde maximumsnelheid wijzigen enkele seconden nadat

de ruitenwissers van de voorruit zijn ingeschakeld.

Voor auto's zonder een kaartabonnement: wanneer u rijdt in een land waar de snelheidseenheden verschillen van die van uw auto, kunt u handmatig de bijbehorende snelheidseenheid op het instrumentenpaneel selecteren (bijv. kilometers veranderen in mijlen) om de passende informatie te verkrijgen → 139.

Opmerking: het systeem houdt geen rekening met uitzonderlijke snelheidsbeperkingen, bijvoorbeeld op dagen waarop de luchtverontreiniging piekt.

EXTRA RIJHULPMIDDELEN

Werkzaamheden

Controleer waarschuwingslampjes



De functie geeft de volgende waarschuwingslampjes weer:

2. Verkeersborden met de maximumsnelheid en extra verkeersborden met de maximumsnelheid (snelheid op afrit met pijl, snelheid met een caravan, snelheidslimiet met aangegeven duur, enz.)

3. Extra verkeersborden (begin inhaalverbod).

Als de gedetecteerde snelheidslimiet wordt overschreden, gaat er een cirkel rond het verkeersbord knipperen (waarschuwingslampje **2**), vergezeld, afhankelijk van de auto, van een pieptoon die gedurende enkele seconden klinkt om u te waarschuwen. Het lampje blijft zichtbaar op het instrumentenpaneel zolang het voertuig de gedetecteerde maximumsnelheid overschrijdt.



Kaartabonnement

Detectie van verkeersborden is gekoppeld aan een kaartabonnement.

Opmerking: als er geen kaart voor een land is, verschijnt er een bericht op het multimediascherm om hierover te informeren en om te suggereren de kaartinformatie met betrekking tot het land te downloaden.

Raadpleeg de instructies bij het multimediasysteem om het abonnement te beheren.

Als er geen abonnement is, is het systeem beperkt tot het melden van de verkeersborden die de maximumsnelheid aangeven wanneer deze door de camera worden gedetecteerd.

Het systeem houdt geen rekening meer met informatie over de kaarten. De beschikbaarheid van de maximumsnelheid kan worden beïnvloed.

EXTRA RIJHULPMIDDELEN

Inschakelen/uitschakelen



Voer deze aanpassingen uitsluitend uit als de auto stilstaat.



Afhankelijk van de auto en afhankelijk van de tijdsduur na de laatste keer dat de motor is gestopt, worden de geluidswaarschuwingen opnieuw geactiveerd:

- bij het ontgrendelen van de auto
- of
- bij het openen van een portier;
- of
- bij het opnieuw starten van de motor.

In- of uitschakelen van de geluidswaarschuwing voor te hoge snelheid met knop 4 "My Safety"



Het geluidssignaal kan worden in- of uitgeschakeld via de modus "Perso" in de functie "My Safety" → 220.

Als de geluidswaarschuwing eerder is uitgeschakeld in de modus "Perso":

- om de geluidswaarschuwing uit te schakelen, drukt u twee keer op de knop 4. Het controlelampje van de toets 4 dooft.
- om de geluidswaarschuwing opnieuw in te schakelen, drukt u één keer op de knop 4. Het controlelampje van de toets 4 licht op.

De geluidswaarschuwing voor te hoge snelheid in- of uitschakelen vanaf het multimediascherm 5



Zie de multimedia-instructies voor het in-/uitschakelen van de geluidswaarschuwing.

Selecteer ON of OFF.

In- en uitschakelen van de geluidswaarschuwing voor te hoge snelheid via de boordcomputer 6

(afhankelijk van de auto)

EXTRA RIJHULPMIDDELEN

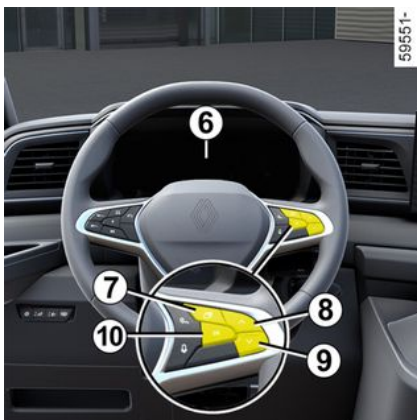

– **Terwijl het voertuig stilstaat**, drukt u zo vaak als nodig op de schakelaar **7** om bij het  tabblad te komen, of, afhankelijk van het voertuig,

op het  tabblad; of

– drukt op schakelaar **7** en herhaaldelijk op schakelaar **8** of **9** om naar het

tabblad  menu te gaan;

– drukt afhankelijk van de auto op de schakelaar **10** OK;

– drukt herhaaldelijk op schakelaar **8**

of **9** om naar het menu  te gaan, drukt vervolgens op de schakelaar **10** OK;

– drukt herhaaldelijk op schakelaar **8** of **9** om naar het menu "RIJHULP-SYSTEMEN" te gaan, drukt vervolgens op de schakelaar **10** OK;

– drukt herhaaldelijk op schakelaar **8** of **9** om naar het menu "Waarsch. snel." te gaan, drukt vervolgens op de schakelaar **10** OK;

– drukt nogmaals op knop **10** OK om de waarschuwing in of uit te schakelen:

- functie ingeschakeld
- functie uitgeschakeld

Verskil in maximumsnelheid of kruissnelheid

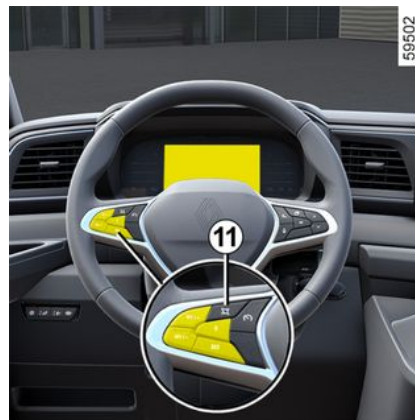

Druk op de schakelaar **11** om de snelheidsregelaar of adaptieve snelheidsregelaar in te stellen op de waargenomen snelheidslimiet.

Tijdelijk niet beschikbaar

Als het systeem niet beschikbaar is om redenen die verband houden met de camera- of kaartgegevens, wordt het

symbool  of, afhankelijk van de

auto, het symbool  weergegeven op het instrumentenpaneel. Als het probleem aanhoudt, moet u een erkende dealer raadplegen.

Het systeem kan de snelheidsbeperking niet detecteren:

- de voorruit niet schoon is;
- de camera verblind wordt door de zon;
- bij onvoldoende zicht (nacht, mist, enz.);
- als de verkeersborden onleesbaar (door sneeuw, enz.) of verborgen zijn (achter een andere auto of bomen);
- de kaartinformatie niet meer up-to-date is.

Opmerking: als de camera aan de voorkant is afgedekt, verschijnt de melding "Camera voor geen zicht" op het instrumentenpaneel. Reinig de voorruit voor de camera.

EXTRA RIJHULPMIDDELEN

Storingen

Als het systeem een storing signaleert,

wordt  of, afhankelijk van de au-

to, het symbool  weergegeven op het instrumentenpaneel.

In sommige gevallen verschijnt ook het volgende bericht:

– « Rijhulpsystemen niet beschikbaar » ;

of

– « Controleer camera voor » ;

of

– « Rijhulpsystemen controleren ». Ga naar een merkdealer.

3

EXTRA RIJHULPMIDDELEN

Waarschuwing



Deze functie is een extra hulp tijdens het rijden. Deze functie kan in geen geval de waakzaamheid en verantwoordelijkheid van de bestuurder vervangen; deze moet altijd de controle over zijn auto behouden.

De bestuurder moet altijd de snelheid aanpassen aan het verkeersreglement en aan de verkeersomstandigheden, ongeacht de aanwijzingen van het systeem.

Het systeem detecteert mogelijk niet alle snelheidsborden of interpreteert ze mogelijk verkeerd.

De bestuurder mag verkeersborden niet negeren die niet door het systeem worden gedetecteerd en moet prioriteit geven aan het naleven van de feitelijke verkeersborden en het verkeersreglement.

Bij slecht zicht (mist, sneeuw, vorst, enz.) geeft het systeem wellicht niet de juiste maximumsnelheid aan.

SNELHEIDSBEGRENZER

De snelheidsbegrenzer bestuurt de motor en, afhankelijk van de auto, het remsysteem om te zorgen dat een door u gekozen rijnsnelheid niet wordt overschreden; deze snelheid noemen we de **limietsnelheid**.



De snelheidsbegrenzer heeft geen enkele invloed op het remsysteem voor voertuigen van meer dan 3,5 ton.

Bedieningsknoppen

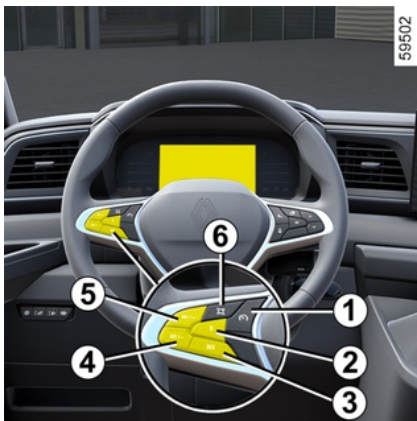

1. Van modus wisselen: OFF/de snelheidsregelaar/-begrenzer.

2. Zet de functie gaat in stand-by (en sla de maximumsnelheid op) (0).

3. Oproepen van de in het geheugen vastgelegde snelheid (RES).

4. Activering van snelheidsbegrenzer en snelheidsreductie (INSTELLEN/-).

5. Inschakelen en verhogen van de maximumsnelheid (INSTELLEN/+).

6. Afhangelijk van de auto, activeringschakelaar [O] voor detectie van verkeersborden.



Wanneer de modus "OFF" wordt geselecteerd voordat de motor wordt uitgeschakeld, wordt de functie "Snelheidsbegrenzer" standaard geactiveerd bij de volgende keer dat de auto wordt gestart.



U kunt de snelheidsbegrenzer koppelen aan de functie "Detectie van verkeersborden" → 260.

Rijden

Wanneer een maximumsnelheid is ingesteld maar nog niet is bereikt, gaat het rijden zoals bij een auto zonder de functie snelheidsbegrenzer.

Zodra de ingestelde snelheid is bereikt, zal de auto deze niet overschrijden - ook niet als u het gaspedaal verder indrukt - behalve in een noodgeval (zie "Ingestelde snelheid overschrijden").

Inschakelen





SNELHEIDSBEGRENZER

59531



Druk op schakelaar **1** totdat het waarschuwingslampje  op het instrumentenpaneel verschijnt. Het waar-

schuwingslampje  of  wordt grijs weergegeven op het instrumentenpaneel. De melding "Snelheidsbegrenzer klaar: STEL IN om te activeren" verschijnt op het instrumentenpaneel met streepjes om aan te geven dat de snelheidsbegrenzer is ingeschakeld en wacht op het opslaan van een maximumsnelheid.

Als u de huidige snelheid wilt opslaan, drukt u op de schakelaar **4** (INSTELLEN/-) of **5** (INSTELLEN/+): de streepjes worden door de maximumsnelheid vervangen. Afhankelijk van de auto

wordt het waarschuwingslampje 

of  wit weergegeven. De minimale opgeslagen snelheid is 30 km/u. De functie kan worden geactiveerd vanaf 0 km/u.

Opmerking: de functie "Snelheidsbegrenzer" kan worden geactiveerd tot de maximumsnelheid van het voertuig.



U moet uw voeten in de buurt van de pedalen houden om snel te kunnen reageren op een noodgeval.

Verandering van de ingestelde maximum snelheid

U kunt de ingestelde maximum snelheid veranderen door (het achter elkaar indrukken of het lang ingedrukt houden) van:

- schakelaar **5** (INSTELLEN/+) om de snelheid te verhogen;
- schakelaar **4** (INSTELLEN/-) om de snelheid te verlagen.

Opmerking: door het omhoog of omlaag ingedrukt houden van de knop **4** kunt u de snelheid stapsgewijs wijzigen.

Sneller rijden dan de ingestelde snelheid

Het blijft altijd mogelijk de ingestelde maximumsnelheid te overschrijden. Ga als volgt te werk: druk **het gaspedaal stevig en volledig** in (tot voorbij het kickdownpunt). Tijdens het overschrijden van de snelheid knippert de snelheid in het rood op het instrumentenpaneel. Laat vervolgens het gaspedaal los: de functie snelheidsbegrenzer treedt weer in werking zodra u langzamer rijdt dan de in het geheugen opgeslagen snelheid.

Onmogelijkheid om de ingestelde maximum snelheid vast te houden

Tijdens een steile afdaling kan het systeem de maximumsnelheid wellicht niet aanhouden; in dit geval knippert de maximumsnelheid op het instrumentenpaneel en hoort u een geluidswaarschuwing met een regelmatig interval.



Als de functie snelheidsbegrenzer (na verschillende pogingen om deze in te schakelen) niet beschikbaar is, neemt u contact op met een merkdealer.

3

SNELHEIDSBEGRENZER



Tijdelijk niet beschikbaar

Het systeem laat uw auto versnellen en vertragen met behulp van de motor en het remsysteem. De remmen worden geactiveerd om de ingestelde snelheid aan te houden, met een beperkte remcapaciteit. Bij een steile afdaling, bijvoorbeeld in een bergachtig gebied, kiest u een lagere versnelling om te profiteren van het afremmen op de motor. Om de belasting van het remsysteem te verminderen en te voorkomen dat de remmen oververhit raken, kan de snelheidsbegrenzer tijdelijk worden uitgeschakeld. U krijgt dan de melding "Controleer begrenzer". Het bericht verdwijnt wanneer de functie weer beschikbaar is.

Als de melding blijft, neemt u contact op met een goedgekeurde dealer.

Onderbreken van de functie

De werking van de snelheidsbegrenzer wordt opgeschort als u drukt op de schakelaar **2** (0). De maximumsnel-

heid wordt opgeslagen en op het instrumentenpaneel grijs weergegeven.

Opnieuw inschakelen van de maximum snelheid

Als een snelheid is opgeslagen, kunt u deze oproepen door te drukken op de schakelaar **3**.



Als de snelheidsbegrenzer is ingesteld op stand-by, leidt drukken op schakelaar **4** of **5** tot reactivatie van de functie, ongeacht de snelheid die in het geheugen is opgeslagen: de actuele snelheid van de auto wordt gebruikt.

Uitschakelen van de functie

De snelheidsbegrenzerfunctie wordt onderbroken wanneer u op de schakelaar **1** drukt om de snelheidsbegrenzer uit te schakelen. In dit geval wordt er geen snelheid meer in het geheugen opgeslagen.

Het waarschuwingslampje  verdwijnt om te bevestigen dat de functie niet langer actief is.



Om de rijhulp te verlaten, drukt u zo vaak als nodig op schakelaar **1** totdat er OFF staat. Het bericht "Rijhulpsystemen uitgeschakeld" verschijnt op het instrumentenpaneel.

In dit geval wordt de volgende keer dat de motor wordt gestart, de functie "Snelheidsbegrenzer" geactiveerd en wordt gewacht tot een snelheidslimiet is opgeslagen.

SNELHEIDSREGELAAR

De snelheidsregelaar bestuurt de motor en het remsysteem om te zorgen dat een door u gekozen rijnsnelheid wordt aangehouden; deze snelheid noemen we de kruissnelheid. Vanaf 30 km/u kunt u de snelheid traploos instellen.

Bedieningsknoppen

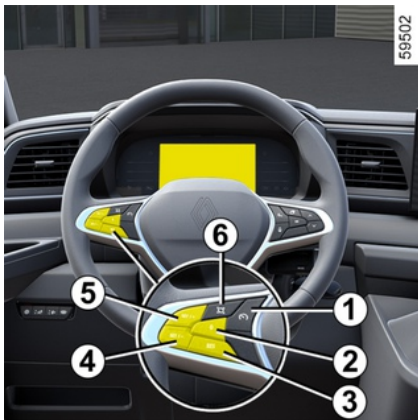

1. Van modus wisselen: OFF/de snelheidsregelaar/-begrenzer.
2. Zet de functie gaat in stand-by (en sla de maximumsnelheid op) (0).
3. Oproepen van de in het geheugen vastgelegde snelheid (RES).
4. Activering van snelheidsbegrenzer en snelheidsreductie (INSTELLEN/-).

5. Inschakelen en verhogen van de maximumsnelheid (INSTELLEN/+).

6. Afhankelijk van de auto, activeringschakelaar [O] voor detectie van verkeersborden.



U kunt de snelheidsregelaar koppelen aan de functie "Detectie van verkeersborden" → 260.



Wanneer de modus "OFF" wordt geselecteerd voordat de motor wordt uitgeschakeld, wordt de functie "Snelheidsbegrenzer" standaard geactiveerd bij de volgende keer dat de auto wordt gestart.



Deze functie is een extra hulp tijdens het rijden.

Deze functie neemt niet de taak van de bestuurder over.

U moet zich ten allen tijde houden aan de voorgeschreven snelheid en blijven opletten (u moet altijd klaar zijn om te remmen in alle omstandigheden), de snelheidsregelaar ontslaat de bestuurder niet van zijn verantwoordelijkheid.

De snelheidsregelaar moet niet gebruikt worden in druk verkeer, op een bochtige of gladde weg (ijs, aquaplaning, kiezelsteentjes) en als de weersomstandigheden ongunstig zijn (mist, regen, zijwind, enz.).

Kans op ongevallen.

SNELHEIDSREGELAAR

Inschakelen



64880



Druk op schakelaar **1** totdat het waarschuwinglampje  groen op het instrumentenpaneel verschijnt. Het

controlelampje  verschijnt op het instrumentenpaneel. De melding "Snelheidsregelaar ON" verschijnt op het instrumentenpaneel, samen met streepjes die aangeven dat de snelheidsregelaar actief is en klaar voor het opslaan van een ingestelde snelheid.

Instellen van de snelheid

Druk, terwijl de auto rijdt met een constante snelheid hoger dan ongeveer 30 km/u, op de schakelaar **4** (INSTELLEN/-) of schakelaar **5** (INSTELLEN/+): de functie wordt ingeschakeld en de huidige snelheid wordt gebruikt.

De streepjes worden vervangen door de ingestelde snelheid. De ingestelde snelheid is bevestigd wanneer de op-

geslagen snelheid en het  waarschuwinglampje brandt groen.

Als u de functie probeert in te schakelen wanneer u minder dan 30 km/u rijdt, verschijnt de melding "Snelh. ongeldig" en blijft de functie uitgeschakeld.

Opmerking: de snelheid van de cruisecontrol kan op elk moment worden

gewijzigd, zolang de voertuigsnelheid tussen 30 km/h en de maximumsnelheid van het voertuig ligt.

Rijden

Als er een kruissnelheid is opgeslagen en de regeling ingeschakeld is, kunt u uw voet van het gaspedaal nemen.



Let op: u moet de voeten dicht bij de pedalen te houden om te kunnen ingrijpen bij noodsituaties.

Veranderen van de gekozen snelheid

U kunt de ingestelde snelheid veranderen door een aantal keren te drukken op:

- schakelaar **4** (INSTELLEN/-) om de snelheid te verlagen.
- schakelaar **5** (INSTELLEN/+) om de snelheid te verhogen.

Opmerking: Druk op een van de schakelaars en houd deze ingedrukt om de snelheid trapsgewijs te wijzigen.

SNELHEIDSREGELAAR

Sneller rijden dan de gekozen snelheid

U kunt de snelheid van de auto altijd verhogen door het gaspedaal in te drukken. Zo lang u te snel rijdt, knippert de ingestelde snelheid op het instrumentenpaneel om u te waarschuwen.

Laat daarna het gaspedaal los: na enkele seconden gaat uw auto automatisch weer met de oorspronkelijk ingestelde snelheid rijden.

Onmogelijkheid om de ingestelde snelheid vast te houden

Tijdens een steile afdaling kan de ingestelde snelheid niet worden aangehouden: in dat geval knippert de ingestelde snelheid op het informatiescherm in het instrumentenpaneel.



Als de functie snelheidsregelaar niet meer beschikbaar is (na verschillende pogingen om deze te activeren), neemt u contact op met een erkende dealer.



Tijdelijk niet beschikbaar

Het systeem laat uw auto versnellen en vertragen met behulp van de motor en het remsysteem. De remmen worden geactiveerd om de ingestelde snelheid aan te houden, met een beperkte remcapaciteit. Bij een steile afdaling, bijvoorbeeld in een bergachtig gebied, kiest u een lagere versnelling om te profiteren van het afremmen op de motor. Om de belasting van het remsysteem te verminderen en te voorkomen dat de remmen oververhit raken, kan de snelheidsregelaar tijdelijk worden uitgeschakeld. U krijgt dan de melding "Controleer regelaar". Het bericht verdwijnt wanneer de functie weer beschikbaar is.

Als de melding blijft, neemt u contact op met een goedgekeurde dealer.

Onderbreken van de functie

De functie wordt uitgeschakeld als u drukt op:

- schakelaar **2** (0);

- het rempedaal;
- het koppelingspedaal langdurig wordt ingedrukt of als de auto langdurig in neutrale stand blijft op voertuigen met een handgeschakelde versnellingsbak;
- schakelen naar neutraalstand bij voertuigen met een automatische versnellingsbak.

De ingestelde snelheid wordt opgeslagen en op het instrumentenpaneel grijs weergegeven.

Oproepen van de ingestelde snelheid

Als een snelheid in het geheugen is opgeslagen, kan deze in de juiste omstandigheden (verkeersdrukte, staat van het wegdek, weersomstandigheden, enz.) worden opgeroepen. Druk op de schakelaar **3** (RES) als de rij-snelheid van de auto hoger is dan 30 km/u.

Als u een reminder van de opgeslagen snelheid ziet, verschijnt de kruissnelheid groen op het display om de activering van de snelheidsregelaar te bevestigen. Afhankelijk van de auto verschijnt het controlelampje.

N.B.: als de eerder opgeslagen snelheid veel hoger is dan de actuele snelheid, trekt de auto snel op naar deze hogere snelheid.

SNELHEIDSREGELAAR

Als de snelheidsregelaar stand-by is, komt de regelaarfunctie weer in werking door een druk op de schakelaar **4** (INSTELLEN/-) of **5** (SET/+), ongeacht de snelheid die in het geheugen is opgeslagen; de actuele snelheid van de auto wordt gebruikt.

Uitschakelen van de functie

De functie snelheidsregelaar wordt onderbroken wanneer u op de schakelaar **1** drukt om de begrenzer uit te schakelen. In dit geval wordt er geen snelheid meer in het geheugen opgeslagen.

Het waarschuwingslampje  verdwijnt om te bevestigen dat de functie niet langer actief is.



Om de rijhulp te verlaten, drukt u zo vaak als nodig op schakelaar **1** totdat er OFF staat. Het bericht "Rijhulpsystemen uitgeschakeld" verschijnt op het instrumentenpaneel.

In dit geval wordt de volgende keer dat de motor wordt gestart, de functie "Snelheidsbegrenzer" geactiveerd en wordt gewacht tot een snelheidslimiet is opgeslagen.



Het onderbreken of uitschakelen van de snelheidsbegrenzer brengt geen snelle snelheidsvermindering met zich mee: u moet remmen door het rempedaal in te trappen.

PARKEERHULP

Parkeerhulp

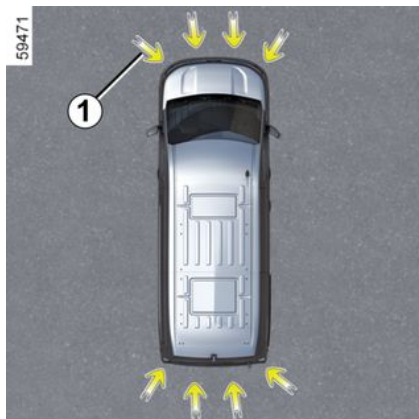

Ultrasonische sensoren, zoals aangegeven met pijlen **1**, zijn in de bumpers gemonteerd om obstakels in de buurt van de auto te detecteren.

De functie waarschuwt de bestuurder via geluidssignalen en een display dat het gebied aangeeft waar het obstakel werd gedetecteerd.

Afhankelijk van de apparatuur detecteert het systeem obstakels voor, achter en aan de zijkanten van de auto.

Het systeem van de parkeerhulp wordt pas ingeschakeld als de auto langzamer dan ongeveer 10 km/uur rijdt.

Het systeem houdt geen rekening met sleep- of draagsystemen die niet door het systeem worden herkend.



Deze functie is een extra hulp tijdens het rijden. Deze functie kan nooit de oplettendheid en verantwoordelijkheid van de bestuurder vervangen bij het achteruit manoeuvreren.

De bestuurder moet altijd bedacht zijn op plotselinge gebeurtenissen tijdens het rijden: let dus bij het manoeuvreren altijd op uw blinde hoek en kijk of daar geen kleine, smalle obstakels (zoals een kind, dier, kinderwagen, fiets, steen, paaltje, enz.) zijn.



Bij het manoeuvreren kan de auto aan de onderkant ergens tegenaan rijden (bijvoorbeeld contact met een paaltje, een trottoir of ander stadsmeubilair) en daarvoor beschadigd raken (bijvoorbeeld vervorming van een as). Om ieder risico van een ongeluk te voorkomen, moet u uw auto door een merkdealer laten controleren.

Locatie van de ultrasoonsensoren **1**

Zorg ervoor dat de omgeving rond de ultrasone sensoren, aangeduid door de pijlen **1**, niet worden afgedekt (door vuil, modder, sneeuw, een slecht gemonteerde kentekenplaat, etc.), geraakt, aangepast (inclusief lakwerk) of belemmerd door een accessoire aan de voorkant of (afhankelijk van het voertuig) de achterkant of zijkanten van uw voertuig.

PARKEERHULP

Werkzaamheden

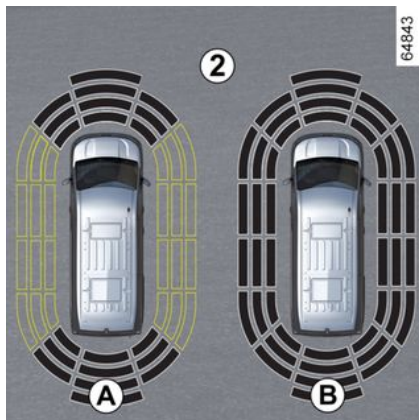

Op het scherm 2 wordt de omgeving van de auto weergegeven gepaard met geluidssignalen.

Afhankelijk van de apparatuur kan het nodig zijn om enkele meters af te leggen voordat de zijdetectie wordt geactiveerd. Als alle zones een grijze achtergrond hebben, wordt de volledige omtrek van de auto bewaakt:

- display **A**: de omgeving rondom de auto wordt geanalyseerd;
- display **B**: de omgeving rond de auto is geanalyseerd.

Waarneming van obstakels

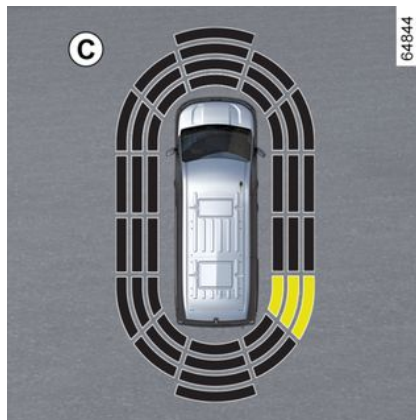

Het systeem is in staat om de meeste obstakels aan de achterkant te detecteren en, afhankelijk van de uitrusting, aan de voor- en zijkanten van de auto.

De frequentie van het geluidssignaal neemt toe naarmate het voertuig een obstakel nadert, totdat het een ononderbroken pieptoon wordt als de auto zich op ongeveer 20 cm van een obstakel bevindt dat aan de zijkanten wordt gedetecteerd en ongeveer 30 cm voor een obstakel dat aan de voor- of achterkant wordt gedetecteerd.

Het gebied waar het obstakel is gedetecteerd, wordt weergegeven (display **C**). Afhankelijk van de auto wordt het gebied groen, oranje (of geel, afhanke-

lijk van de auto) of rood weergegeven, ook afhankelijk van de nabijheid van het gedetecteerde obstakel.

i Opmerking: als de rijrichting verandert tijdens een manoeuvre, wordt het risico op een botsing met een obstakel mogelijk te laat gesignaleerd.

Speciaal geval van obstakels gedetecteerd aan de zijkant

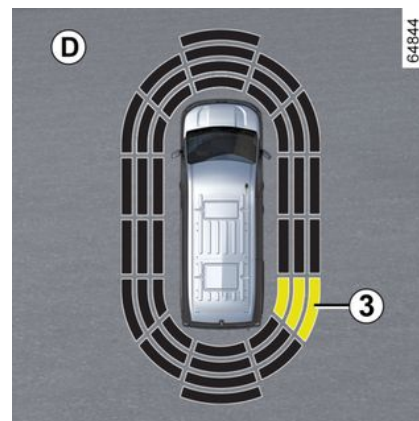

Het systeem bepaalt de rijrichting aan de hand van de richting van de wielen en waarschuwt u voor het risico op

PARKEERHULP

botsing met een obstakel **3** aan de zijkant van de auto.

Als er een obstakel wordt gedetecteerd naast de auto:

- weerklinkt er bij het risico op een botsing een geluidssignaal met een steeds hogere frequentie naargelang u het obstakel nadert, tot het geluidssignaal continu weerklinkt. Het gebied waar het obstakel **3** is gedetecteerd, wordt weergegeven (display **D**);
- als er geen risico op een botsing bestaat, wordt er geen signaal afgegeven wanneer u het obstakel nadert. Afhankelijk van de auto wordt het gebied waar het obstakel **3** is gedetecteerd afgewisseld weergegeven.



Opmerking: als de rijrichting verandert tijdens een manoeuvre, wordt het risico op een botsing met een obstakel mogelijk te laat gesignaleerd.

Inschakelen/uitschakelen

In-/uitschakelen via het multimediascherm **4**



Druk via de modus "Auto" van uw multimediascherm **4** op het menu "Parkeerhulpen".

Activeer of deactiveer zones die door de ultrasone detectoren worden bestreken.

Raadpleeg de gebruiksaanwijzing van het multimediasysteem voor meer informatie.

Opmerking: afhankelijk van het voertuig kan de detectiezone "achter" niet worden gedeactiveerd.

Het systeem in-/uitschakelen via de boordcomputer **5**

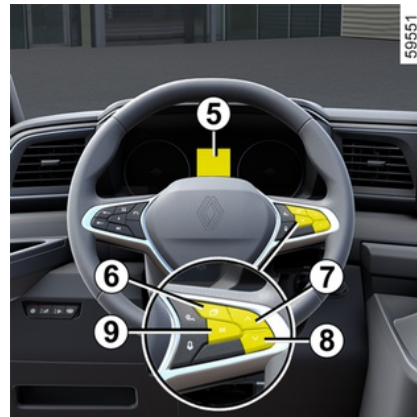

– **Terwijl het voertuig stilstaat**, drukt u zo vaak als nodig op de schakelaar

6 om bij het  tabblad te komen, of, afhankelijk van het voertuig,

het  tabblad; of

– drukt op schakelaar **6** en herhaaldelijk op schakelaar **7** of **8** om naar het

tabblad  menu te gaan;

– drukt afhankelijk van de auto op de schakelaar **9** OK;

PARKEERHULP

– druk herhaaldelijk op schakelaar 7

of 8 om naar het menu  te gaan, druk vervolgens op de schakelaar 9 OK;

– druk herhaaldelijk op schakelaar 7 of 8 om naar het menu "RIJHULP-SYSTEMEN" te gaan, druk vervolgens op de schakelaar 9 OK;

– druk herhaaldelijk op schakelaar 7 of 8 om naar het menu "Parkeren" te gaan, druk vervolgens op de schakelaar 9 OK;

– druk nogmaals op schakelaar 9 OK om de functie te activeren of te deactiveren:

–  functie ingeschakeld

–  functie uitgeschakeld

Opmerking: afhankelijk van de auto kan de detectiezone achter niet worden gedeactiveerd.

Automatisch uitschakelen van de parkeerhulp

Het systeem schakelt uit:

- als de auto sneller rijdt dan ongeveer 10 km/u;
- afhankelijk van het voertuig, als het voertuig langer dan ongeveer vijf seconden stilstaat en er een obstakel is gedetecteerd (bijvoorbeeld in een file, enz.);

- in stand **N** of **P**;
- wanneer een bedieningsfout wordt gedetecteerd.

Opmerking: afhankelijk van de auto, als deze is uitgerust met een trekhaak die door het systeem wordt herkend, wordt alleen de parkeerhulp achter uitgeschakeld.

Afstellen



Voer deze aanpassingen uitsluitend uit als de auto stilstaat.



Telkens wanneer de auto wordt gestart, blijft de functie in de modus die is opgeslagen toen de motor voor het laatst werd uitgeschakeld.

Instellingen op het multimedia-scherm 4

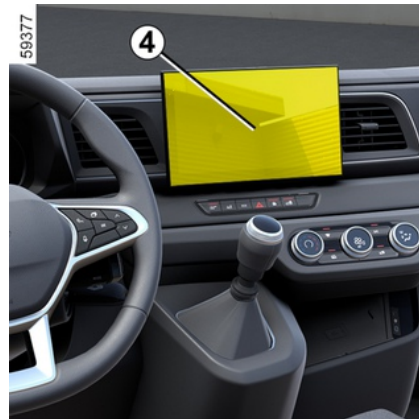

Stilstaande auto, druk vanuit de "Auto" wereld van uw mediascherm 4 op het menu "Parkeerhulp".

Raadpleeg de gebruiksaanwijzing van het mediasysteem voor meer informatie.

Instellingen van de boordcomputer 5

(afhankelijk van de auto)

PARKEERHULP

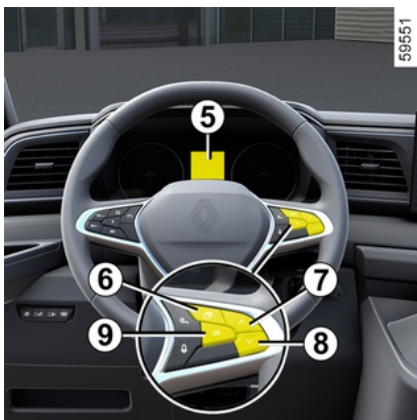

– **Terwijl het voertuig stilstaat**, drukt u zo vaak als nodig op de schakelaar **6** om bij het  tabblad te komen, of, afhankelijk van het voertuig,

het  tabblad;
of

– drukt, afhankelijk van de auto, op schakelaar **6** en herhaaldelijk op knop **7** of **8** om toegang te krijgen tot het

menu . Druk op de schakelaar **9** OK;

– drukt herhaaldelijk op de knop **7** of **8** om naar het menu "" te gaan of,

afhankelijk van het voertuig, het menu

"". Druk op de schakelaar **9** OK;
– drukt herhaaldelijk op knop **7** of **8** om het menu "RIJHULPSYSTEMEN" te openen. Druk op de schakelaar **9** OK.

– drukt herhaaldelijk op knop **7** of **8** totdat u bij het menu "Parkeren" komt. Druk op de schakelaar **9** OK.

Het geluid van het systeem uitschakelen

(afhankelijk van de auto)

Schakel het geluid van de parkeerhulp in of uit.

Opmerking: als u het geluid dempt, wordt u bij het naderen van een obstakel alleen gewaarschuwd door het display.

Geluidsvolume van de parkeerhulp

Pas het volume van de parkeerhulp aan met behulp van de volumebalk.



Telkens wanneer de auto wordt gestart, blijft de functie in de modus die is opgeslagen toen de motor voor het laatst werd uitgeschakeld.

Bijzondere gevallen

U kunt geluidswaarschuwingen of, afhankelijk van de auto, de betreffende detectiezone handmatig deactiveren in het geval dat:

- als er vóór de ultrasone sensoren een trekhaak of een aanhanger- of laadsysteem zit dat niet door het systeem wordt herkend;
- de ultrasone sensoren zijn beschadigd.

Opmerking: zelfs als het geluid is gedempt, blijven de displays u waarschuwen.

Storingen

Wanneer het systeem een storing detecteert: ofwel waarschuwt een geluidssignaal u gedurende ongeveer drie seconden wanneer de achteruitversnelling wordt ingeschakeld, vergezeld van de melding "Controleer parkeersensoren" op het instrumentenpaneel, ofwel geeft het systeem geen geluid of display wanneer de achteruitversnelling wordt ingeschakeld. Controleer of de ultrasone sensoren schoon zijn. Als de storing aanhoudt, raadpleeg dan een merkdealer.

PARKEERHULP



Als de auto rijdt met een snelheid van minder dan ongeveer 10 km/u, kunnen sommige geluidsbronnen (motorfiets, vrachtwagen, drillboor, enz.) de geluidssignalen van de parkeerhulp opwekken.

Aanbevelingen



Werkzaamheden/reparaties van het systeem

- In geval van een botsing kan de uitlijning van de ultrasoonsensoren mogelijk worden gewijzigd, waardoor deze wellicht niet meer naar behoren werken. Schakel de functie uit en neem contact op met een erkende dealer.
- Alle werkzaamheden in de buurt van de ultrasoonsensoren (reparaties, vervangingen enz.) moeten worden uitgevoerd door een vakman.

Enkel een erkende dealer mag aan het systeem werken.

Storingen van het systeem

Bepaalde omstandigheden kunnen het systeem verstoren of de correcte werking ervan verhinderen, bijvoorbeeld:

- slechte weersomstandigheden (regen, sneeuw, hagel, ijzel, enz.);
- sommige soorten geluid (motorfiets, vrachtwagen, pneumatische boormachine enz.);
- montage van een niet-compatibele trekhaak of haak.

Risico van vals alarm of afwezigheid van waarschuwingen

Als het systeem zich abnormaal gedraagt, neem dan contact op met een erkende dealer.

Beperkingen voor de werking van het systeem

- De zones van de ultrasoonsensoren moeten schoon blijven en mogen niet worden gewijzigd, om de goede werking van het systeem te waarborgen.
- Kleine voorwerpen die dichtbij de auto bewegen (motoren, fietsen, voetgangers, enz.) worden mogelijk niet door het systeem herkend.
- Het systeem detecteert mogelijk geen obstakels die zich te dicht bij het voertuig bevinden.
- Het systeem geeft wellicht geen waarschuwing als de andere auto's of obstakels een snelheid hebben die aanzienlijk verschilt van de uwe.
- Tijdens een koerswijziging tijdens een manoeuvre kan het systeem obstakels met vertraging melden.

PARKEERHULP

Achteruitrijcamera

Werkzaamheden



Wanneer de achteruitversnelling is ingeschakeld, geeft de camera **1** aan de achterkant van de auto een beeld van de omgeving achter de auto op de multimediadisplay **2**, samen met, afhankelijk van de auto, drie geleidelijnen **3**, **4** of **5** (vast, bewegend en geleidelijnen aanhanger).

Dit systeem gebruikt verschillende geleidelijnen: bewegend voor de verplaatsingsrichting en vast voor de afstand. Als de rode zone bereikt is, gebruikt u de afbeelding van de bumper om nauwkeurig te stoppen.

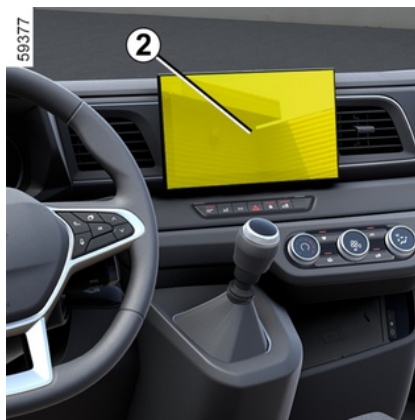

Vaste geleidelijnen **3**

De vaste tekening bestaat uit gekleurde markeringen **A**, **B** en **C**, die de afstand achter de auto aangeven:

- **A** (rood) op ongeveer 30 centimeter van de auto;
- **B** (geel) op ongeveer 70 centimeter van de auto;
- **C** (groen) op ongeveer 150 centimeter van de auto.

De tekening blijft staan en geeft de verplaatsingsrichting van de auto aan als de wielen in lijn zijn met de auto.

Bewegende geleidelijnen **4**

Deze wordt in het blauw getoond op het multimediadisplein **2**. Dit duidt de verplaatsingsrichting van de auto aan, volgens de stand van het stuurwiel.

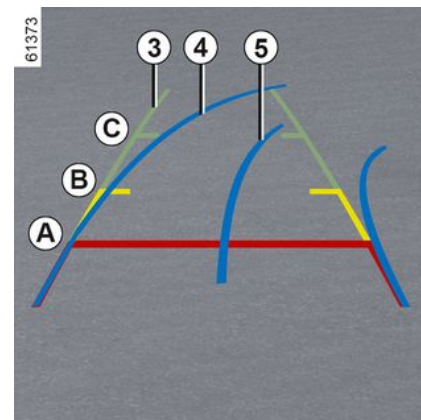

Aanhanger geleidelijnen **5**

Deze wordt in het blauw getoond op het multimediadisplein **2**. Deze geeft de verplaatsingsrichting van de dissel van de aanhanger aan afhankelijk van de stand van het stuurwiel. Hiermee kan de bestuurder de trekhaak zo dicht mogelijk bij de trekkop van de aanhanger plaatsen.

"Beeld van aanhanger"

Als er in de vooruitversnelling een aanhanger is aangekoppeld, druk in het menu "Camera" in de modus "Voertuig" op het multimediadisplein **2** om de camera **1** in te schakelen voor een beeld van de omgeving gedurende circa 30 seconden.

PARKEERHULP

Instellingen



Druk met de achteruitversnelling ingeschakeld, op het multimediасherm op de knop "Instellingen" om de geleidelijken toe te voegen of te verwijderen en de instellingen van het camerabeeld aan te passen (helderheid, contrast, enz.).

Raadpleeg de gebruiksaanwijzing van het multimediасysteem voor meer informatie.

 Zorg ervoor dat de camera niet bedekt is (vuil, modder, sneeuw, condens, enz.).

Functie "Auto zoom"

Als er achter het voertuig een obstakel wordt gedetecteerd, schakelt de functie "Auto zoom" van de huidige weergave naar een bovenaanzicht van achteren.

Zie de multimedia-instructies voor het in- of uitschakelen van de functie "Auto zoom".

 Het scherm geeft een omgekeerd beeld, zoals in een spiegel.

De tekeningen zijn weergaven die op een vlakke ondergrond worden geprojecteerd. Deze informatie is niet geldig als deze wordt weergegeven op een verticaal object of een object op de grond.

De voorwerpen die op de rand van het scherm verschijnen kunnen vervormd zijn.

In geval van te veel licht (sneeuw, auto in de zon, enz.) kan het zicht van de camera gestoord zijn.

Als de bagageklep geopend of niet goed gesloten is, verschijnt de melding "Achterklep open".

Storingen

Als de achteruitversnelling is ingeschakeld en het systeem een bedieningsfout detecteert, wordt het multimediасherm 2 tijdelijk zwart.

Dit kan komen door een storing die van invloed is op de camera of het scherm (helderheid, vast beeld, vertraagde communicatie, enz.).

Als de tijdelijke weergave van het zwarte scherm aanhoudt, neem dan contact op met een erkende dealer.



Deze functie is een (extra) hulpmiddel. De bestuurder moet altijd oppletten en blijft verantwoordelijk.

De bestuurder moet altijd bedacht zijn op plotselinge gebeurtenissen tijdens het rijden: let dus bij het manoeuvreren altijd op uw blinde hoek en kijk of daar geen kleine, smalle obstakels (zoals een kind, dier, kinderwagen, fiets, steen, paaltje, enz.) zijn.

PARKEERHULP

Het verschil tussen de geschatte afstand en de werkelijke afstand

Achteruit een steile helling oprijden

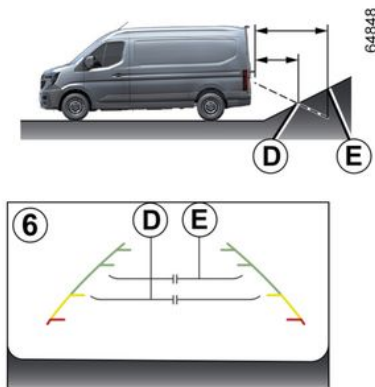

De vaste richtlijnen **6** tonen de afstanden verder weg dan ze werkelijk zijn.

De voorwerpen die op het scherm worden getoond, zijn in werkelijkheid verder weg op de helling.

Als er op het scherm bijvoorbeeld een voorwerp op **D** wordt weergegeven is de werkelijke afstand **E** van het voorwerp.

Achteruit een steile helling afrijden

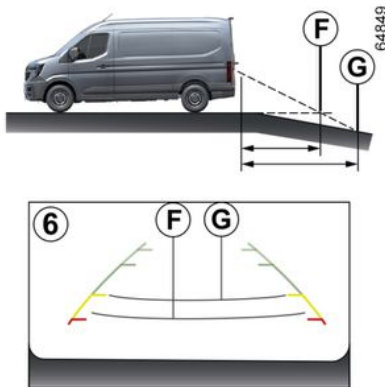

De vaste richtlijnen **6** tonen de afstanden verder weg dan ze werkelijk zijn.

Daarom zijn de voorwerpen die op het scherm worden getoond in werkelijkheid dichterbij op de helling.

Als er op het scherm bijvoorbeeld een voorwerp op **G** wordt weergegeven is de werkelijke afstand **F** van het voorwerp.

Achteruitrijden richting een uitsteeksel

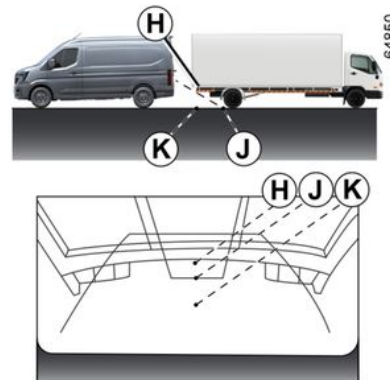

Positie **H** lijkt verder weg dan de positie **J** op het scherm. Maar positie **H** is op dezelfde afstand als positie **K**.

De verplaatsingsrichting die wordt aangegeven door de vaste en mobiele richtlijnen houden geen rekening met de hoogte van het voorwerp. Dus het risico bestaat dat de auto tegen het voorwerp botst als deze er in zijn achteruit naartoe **K** rijdt.

NOODOPROEP

Als de auto hiermee is uitgerust, worden de hulpdiensten via de noodoproepfunctie automatisch of handmatig verwittigd (kosteloos) bij een ongeval of als u onwel wordt, zodat ze zo snel mogelijk kunnen komen.

Opmerking: de noodoproepfunctie werkt:

- in landen die beschikken over de bijbehorende telematicadiensten en infrastructuur die geschikt zijn voor het systeem;
- afhankelijk van de netwerkdekking in de geografische regio waar het voertuig wordt bestuurd.

Als u de functie voor noodoproep gebruikt om te melden dat u een ongeval hebt gezien, houdt dit in dat u stopt zodra de verkeersomstandigheden dit toestaan, zodat de hulpdiensten uw auto kunnen vinden en daarmee de locatie van het gemelde ongeval.

Houd u altijd aan de ter plaatse geldende wetgeving.



Gebruik de noodoproep alleen in een noodgeval, als u betrokken bent bij een ongeval of als u getuige bent van een ongeval of in fysieke nood bent.

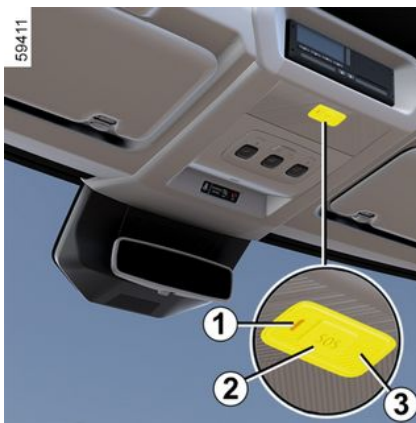

1. Waarschuwingslampje werking systeem:

- groen: operationeel (netwerk beschikbaar);
- uit: niet-operationeel (netwerk niet beschikbaar enz.);
- rood: storing;
- groen knipperend: verbinding actief.

2. "SOS"-knop.

3. Microfoon.

4. Luidspreker

Een oproep verloopt altijd als volgt:

- de noodoproep wordt gestart;
- gegevens met betrekking tot het incident (plaatje van de fabrikant, tijdstip van de oproep, laatste locaties, richting van het voertuig, enz.) worden verzonden;
- er is spraakcommunicatie met de hulpdiensten;
- indien nodig wordt een hulpdienst gebeld.

Er zijn twee modi voor de noodoproep:

- automatische modus;
- Handmatige modus

Automatische modus

De noodoproep wordt automatisch gedaan als de beschermende uitrusting (gordelspanners, airbag, enz.) werd geactiveerd vanwege een ongeval.

NOODOPROEP



In geval van een ongeluk blijft u, als de plaats en het verkeer dit toestaan, dicht bij de auto om eventuele oproepen van het callcenter snel te kunnen beantwoorden.

Handmatige modus

De noodoproep kan als volgt worden gestart:

– de knop **2** minstens drie seconden ingedrukt houden;

of

– de knop **2** binnen 10 seconden vijf keer in te drukken.

Als de knop per ongeluk is ingedrukt, kunt u het gesprek annuleren door de knop **2** ongeveer twee seconden ingedrukt te houden voordat de verbinding met het callcenter tot stand komt.

Zodra de oproep is ingesteld, kan alleen het callcenter deze beëindigen.

Storingen

In sommige gevallen werkt de noodoproep niet (bijvoorbeeld bij een zwakke accu enz).

Als het systeem een storing ontdekt, licht het rode waarschuwingslampje **1** langer dan 30 minuten op.

In het geval van een systeemstoring gaat het waarschuwingslampje **1** uit en niet meer aan.

Raadpleeg in deze twee gevallen zo snel mogelijk een merkdealer.



Het systeem werkt met een speciale accu. De accu gaat ongeveer vier jaar mee (het waarschuwingslampje **1** wordt rood om u te waarschuwen).
Ga naar een merkdealer.



Zonder de functie noodoproep is het systeem niet te volgen en zal niet constant worden bewaakt. Gegevens worden voortdurend en automatisch gewist en het systeem slaat alleen de laatste drie locaties van de auto op.

Op grond van de nationale wetgeving worden gegevens alleen verzonden in geval van een noodoproep. Gegevens die worden verzonden naar het callcenter worden behandeld overeenkomstig de privacywetgeving die van toepassing is in het land waarin u zich bevindt. Het systeem slaat de activiteitengeschiedenis maar voor 13 uur op.

De eigenaar van de auto heeft het recht zijn gegevens in te zien. Hij heeft het recht de gegevens te laten corrigeren, verwijderen of blokkeren.

NOODOPROEP



Voor uw veiligheid en een goede werking van het systeem, moeten alle werkzaamheden aan de accu (uitbouwen, loskoppelen enz.) worden uitgevoerd door een gespecialiseerd vakman.

Risico op brandwonden door elektrische schokken.

Houd u aan de vervangingsintervallen in het onderhoudsboekje. U mag deze niet overschrijden.

De accu is van een speciaal type.

Zorg dat deze wordt vervangen door een van hetzelfde type.

Roep de hulp in van een merkdealer.

VENTILATIEROOSTERS, VERWARMING EN AIRCONDITIONING

Ventilatie-roosters: ventilatie-roosters

4

VENTILATIEROOSTERS, VERWARMING EN AIRCONDITIONING

Luchtuitgangen:

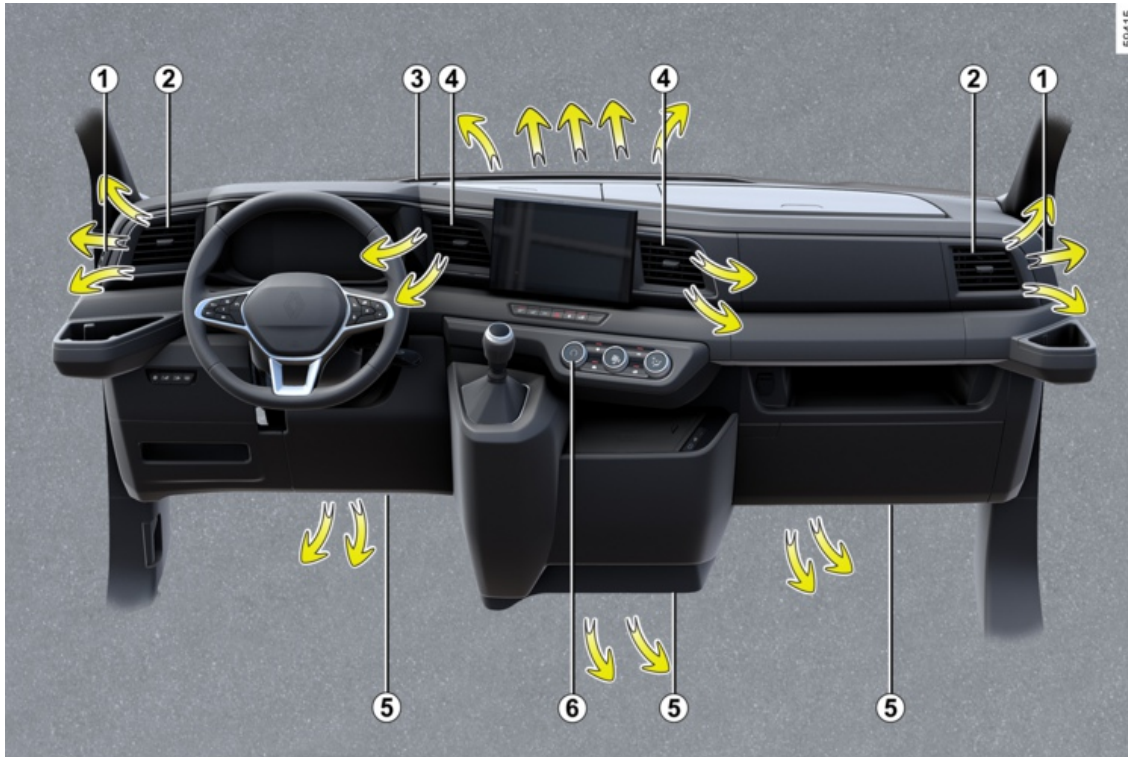

VENTILATIEROOSTERS, VERWARMING EN AIRCONDITIONING

- 1 Ventilatie-rooster van zijruit.
- 2 Ventilatie-roosters links en rechts.
- 3 Ontwasemings-sleuven onder de voorruit.
- 4 Centrale ventilatie-roosters
- 5 Ventilatie-rooster voetruimte passagier.
- 6 Bedieningspaneel

Centrale ventilatie-roosters 4



Luchtstroom

Sluiten: draai het lipje **7** naar de buitenkant van de auto, voorbij het weerstandspunt.

Openen: beweeg het lipje **7** naar de binnenkant van de auto.

Richting

Verplaats de cursor **7** naar de gewenste positie.

Linker- en rechterventilatie-roosters 2

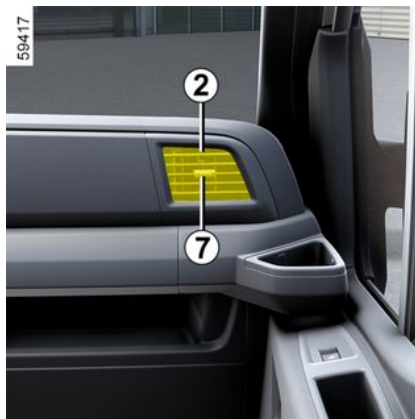

Luchtstroom

Sluiten: beweeg de cursor **7** naar de binnenkant van de auto voorbij het weerstandspunt.

Openen: beweeg de cursor **7** naar de buitenkant van de auto.

Richting

Verplaats de cursor **7** naar de gewenste positie.



Bevestig geen voorwerpen op de ventilatie-roosters (bijv. telefoonhouder).

Risico van beschadiging.

Gebruik, om vieze geuren in uw auto tegen te gaan, alleen speciaal hiervoor bestemde systemen. Ga naar een merkdealer.



Stop niets in het ventilatie-circuit van de auto (bijvoorbeeld in geval van stank enz.).

Risico van beschadiging of brand.

VENTILATIEROOSTERS, VERWARMING EN AIRCONDITIONING

Verwarming, Handbediende airconditioning

Bedieningsknoppen

4

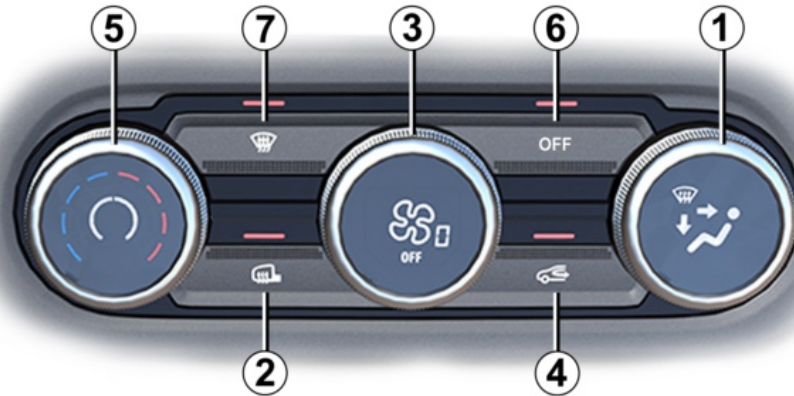

59418

VENTILATIEROOSTERS, VERWARMING EN AIRCONDITIONING

(afhankelijk van de auto)

1. Verdeling van de lucht in het interieur.
2. Ontdooien/ontwasemen van de achterraut en, afhankelijk van de auto, van de spiegels.
3. Regeling van de ventilatiesnelheid
4. Luchtkringloop.
5. Regeling van de temperatuur van de lucht.
6. Bediening van de airconditioning.
7. Functie "Helder zicht".

VENTILATIEROOSTERS, VERWARMING EN AIRCONDITIONING

Verdeling van de lucht in het interieur

Er zijn vijf mogelijke luchtverdelingen. Draai toets **1** om de verdelingsoptie te kiezen.



De lucht wordt naar de uitstroomsleuven onder de voorruit en de voorste zijruiten gevoerd.



De lucht wordt naar de roosters van de zijruiten voorin, de ontwasemingsleuven onder de voorruit en naar de voetenruimtes gevoerd.



De lucht wordt vooral naar de voetenruimtes gevoerd.



De luchtstroom wordt naar de ventilatieroosters van het dashboard gevoerd, naar de voeten van de inzittenden voorin en afhankelijk van de auto, van de inzittenden op de stoelen van de tweede rij.



De lucht wordt hoofdzakelijk naar de ontwasemingsroosters in het dashboard geleid.

Functie "helder zicht"

Druk op knop **7** en het ingebouwde waarschuwingslampje gaat branden.

Met deze functie worden de voorruit, de zijruiten voor, de achterrait en de buitenspiegels snel ontdooid en ontwasemd (afhankelijk van de auto). De functie activeert automatisch de airconditioning (afhankelijk van het voertuig) en de achterraitverwarming.

Druk op de toets **2** om de werking van de achterraitverwarming uit te schakelen: het ingebouwde controlelampje dooft.

Om deze functie uit te schakelen, drukt u op knop **7** of **5**.



Als u de ontwasemings-/ontdooifunctie gebruikt, wordt de luchtkringloopstand uitgeschakeld.

Inen uitschakelen van de airconditioning

Inschakelen is niet mogelijk als de knop **3** op "0" (knop **A**) of "OFF" (knop **B**) is gezet.

Druk op knop **6** om de airconditioning uit te schakelen. Het waarschuwingslampje van de knop dooft.

Door het inschakelen van de airconditioning:

– gaat de temperatuur in het interieur omlaag;

– ontwasemen de ruiten sneller.



Door het gebruik van de airconditioning neemt het brandstofverbruik toe (gebruik de airconditioning daarom niet als het niet nodig is).

Inschakelen van de kringloopfunctie

Druk op knop **4**: het controlelampje van de knop gaat branden. In deze stand wordt de lucht vanuit het interieur aangezogen en zonder toevoeging van buitenlucht teruggevoerd in de auto.

De kringloopstand kan gebruikt worden:

- om het interieur af te sluiten van de buitenlucht (bijvoorbeeld als het buiten stinkt);
- Om de temperatuur in het interieur sneller te verlagen wanneer de airconditioning is geactiveerd.

VENTILATIEROOSTERS, VERWARMING EN AIRCONDITIONING

 Als de airconditioning niet is ingeschakeld waarschuwinglampje "A/C" op de knop **6** gaat uit), kan langdurig gebruik van recirculatielucht condensvorming op de zijruiten en de voorruit veroorzaken alsook andere problemen als gevolg van de aanwezigheid van niet gerecirculeerde lucht in het interieur. Om dit te voorkomen, wordt de luchtkringloopstand na een bepaalde tijd automatisch uitgeschakeld.

Regeling van de ventilatiesnelheid

Verplaats de knop **3** om de hoeveelheid ingeblazen lucht aan te passen. Als u de luchttoevoer wilt stoppen, zet de knop **3** op "0" (knop **A**) of "OFF" (knop **B**).

Het systeem is uitgeschakeld: de ventilatiesnelheid is nul (stilstaande auto). Als de auto rijdt, kunt u echter nog steeds een kleine luchtstroom voelen.

 Door de positie  in te stellen met de knop **1** wordt de recirculatiefunctie gedeactiveerd om het risico van condensatie op de voorruit te voorkomen.

Regeling van de temperatuur

Draai toets **5** afhankelijk van de gewenste temperatuur. Hoe verder de aanwijzer in het rode gedeelte staat, hoe hoger de temperatuur.

Bij langdurig gebruik van de airconditioning, kan het te koud worden. Om de temperatuur te verhogen, draait u de knop **5** naar rechts.

Achterrautverwarming en -ontwassing

Druk met draaiende motor op de knop **2**. Het controlelampje licht op.

De achterraut wordt snel ontwasemd en de elektrische buitenspiegels worden verwarmd (afhankelijk van de uitvoering).

U schakelt deze functie uit door opnieuw op de toets **2** te drukken. Het controlelampje dooft.

De verwarming schakelt na enige tijd automatisch uit.

Snel ontwaseming

Zet de toetsen **1**, **3** en **5** in de stand:

-  : ontwasemen.
- ventilatorsnelheid naar stand 3 of 4;
- maximumtemperatuur.

Druk op de knop **4** om de luchtrecirculatie uit te schakelen (controlelampje uit).

Electrische voorruitverwarming,

(afhankelijk van de auto)



Druk bij draaiende motor op de schakelaar **8** (het ingebouwde controlelampje brandt).

VENTILATIEROOSTERS, VERWARMING EN AIRCONDITIONING

Met deze functie (indien aanwezig)
wordt de voorruit ontwasemd.

Druk, **om deze functie uit te schakelen**, opnieuw op de schakelaar **8**.

VENTILATIEROOSTERS, VERWARMING EN AIRCONDITIONING

Automatische airconditioning

Bedieningsknoppen

4

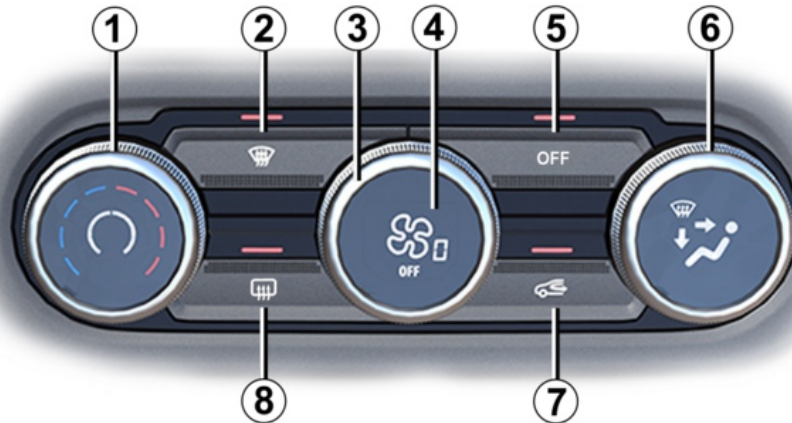

59937

VENTILATIEROOSTERS, VERWARMING EN AIRCONDITIONING

(afhankelijk van de auto)

- 1.** Regeling van de temperatuur van de lucht.
- 2.** Functie "Helder zicht".
- 3.** Regeling van de ventilatiesnelheid
- 4.** Inschakelen van de automatische werking.
- 5.** Bediening van de airconditioning.
- 6.** Verdeling van de lucht in het interieur.
- 7.** Luchtkringloop.
- 8.** Ontdooien/ontwasemen van de achterraut en, afhankelijk van de auto, van de spiegels.

VENTILATIEROOSTERS, VERWARMING EN AIRCONDITIONING

Automatische modus

De automatische airconditioning garandeert (met uitzondering van extreme gevallen) een temperatuurcomfort in het interieur en het helder houden van de ruiten, bij een zo optimaal mogelijk brandstofverbruik. Het systeem regelt de ventilatiesnelheid, luchtverdeling en luchtkringloop, en het in- of uitschakelen van de airconditioning en verwarming.

AUTO: optimaliseert het geselecteerde comfortniveau volgens de externe omstandigheden. Druk op de knop **4**.

Regeling van de temperatuur

Draai toets **1** afhankelijk van de gewenste temperatuur.

Hoe verder u de knop rechtsom draait, hoe warmer het wordt.



Als u op een andere knop drukt dan AUTO, wordt de automatische modus uitgeschakeld.

Regeling van de ventilatiesnelheid

Normaal zorgt het systeem automatisch voor de juiste ventilatiesnelheid

om de ingestelde temperatuur te bereiken en te handhaven.

U kunt altijd de ventilatiesnelheid verhogen of verlagen door aan knop **3** te draaien.

Functie "helder zicht"

Druk op knop **2** en het ingebouwde waarschuwingslampje gaat branden.

Met deze functie worden de voorruit, de zijruiten voor, de achterrauit en de buitenspiegels snel ontdooid en ontwaasd (afhankelijk van de auto). De functie activeert automatisch de airconditioning (afhankelijk van het voertuig) en de achterrauitverwarming.

Druk op de toets **8** om de werking van de achterrauitverwarming uit te schakelen: het ingebouwde controlelampje dooft.

Om deze functie uit te schakelen, drukt u op knop **2** of **4**.

Wijzigen van de verdeling van de lucht in het interieur

Draai de knop **6**. het controlelampje in de toets waarop u hebt gedrukt, licht op.



De lucht wordt naar de uitstroomsleuven onder de voorruit en de voorste zijruiten gevoerd.



De lucht wordt naar de roosters van de zijruiten voorin, de ontwasemingsleuven onder de voorruit en naar de voetenruimtes gevoerd.



De luchtstroom wordt naar de ventilatieroosters van het dashboard gevoerd, naar de voeten van de inzittenden voorin en afhankelijk van de auto, van de inzittenden op de stoelen van de tweede rij.



De lucht wordt hoofdzakelijk naar de ontwasemingsroosters in het dashboard geleid.



De lucht wordt vooral naar de voetenruimtes gevoerd.

Achterrauitverwarming en -ontwaseming

Druk op knop **8** en het ingebouwde waarschuwingslampje gaat branden. De achterrauit wordt nu snel ontwaasd en de elektrische buitenspiegels worden verwarmd (afhankelijk van de uitvoering).

U schakelt deze functie uit door opnieuw op de knop **8** te drukken. De verwarming schakelt na enige tijd automatisch uit.

VENTILATIEROOSTERS, VERWARMING EN AIRCONDITIONING

Inen uitschakelen van de airconditioning

Normaal schakelt het systeem automatisch de airconditioning in of uit, afhankelijk van de weersomstandigheden.

Druk op knop **5** om de airconditioning uit te schakelen. Het ingebouwde controlelampje dooft.

Inschakelen van de luchtkringloop (isolatie van het interieur)

Deze functie wordt automatisch geregeld, maar u kunt ze handmatig inschakelen. In dit geval wordt de werking bevestigd door het oplichten van een indicatielampje op de knop **7**.



Als u de ontwasemings-/ontdooifunctie gebruikt, wordt de luchtkringloopstand uitgeschakeld.

Handmatig gebruik

Druk op knop **7** en het ingebouwde waarschuwingslampje gaat branden.

Bij langdurig gebruik van deze stand kunnen de ruiten aan de binnenkant beslaan of weer aanvriezen. Ook zal het in de auto, door gebrek aan frisse lucht, kunnen gaan stinken.

Om dit te voorkomen, wordt de luchtkringloopstand na een bepaalde tijd automatisch uitgeschakeld.

Uitschakelen van het systeem

Draai de knop **1** naar "OFF" om het systeem te stoppen. U schakelt het systeem weer in door de knop **1** te draaien en de ventilatiesnelheid in te stellen of door op de knop **4** te drukken.



Door het gebruik van de airconditioning neemt het brandstofverbruik toe (gebruik de airconditioning daarom niet als het niet nodig is).

Electrische voorruitverwarming,



Druk bij draaiende motor op de schakelaar **9 (het ingebouwde controlelampje brandt).**

Met deze functie (indien aanwezig) wordt de voorruit ontwasemd.

Druk, om deze functie uit te schakelen, opnieuw op de schakelaar **9.**

Airconditioning: informatie en tips voor het gebruik

Tips voor het gebruik

In sommige gevallen, (airconditioning uit, luchtkringloop in werking, ventilatiesnelheid nul of laag, enz.) kunnen de ruiten van de auto beslaan.

VENTILATIEROOSTERS, VERWARMING EN AIRCONDITIONING

Als de ruiten beslagen zijn, gebruikt u de functie **Helder zicht** om de ruiten te ontwasemen; zet daarna de airconditioning in de automatische stand om nieuwe condensatie te voorkomen.



Auto's uitgerust met de Eco-modus

Wanneer de modus Eco is ingeschakeld, bestaat de mogelijkheid dat de automatische airconditioning → **298** minder goed werkt.



Stop niets in het ventilatiecircuit van de auto (bijvoorbeeld in geval van stank enz.).

Risico van beschadiging of brand.

Verbruik

(Versie met verbrandingsmotor)

Het is normaal dat het brandstofverbruik hoger is (vooral in stadsverkeer) als u de airconditioning gebruikt.

Voor auto's met een airconditioning zonder automatische werkstand, zet

het systeem uit, als u het niet meer nodig hebt.

Actieradius

(Elektrische uitvoering)

Het is normaal dat het energieverbruik toeneemt bij gebruik van de airconditioning.

Tips voor zuinig rijden en minder luchtverontreiniging

Rijd met open ventilatierooster en gesloten ruiten.

Open bij zeer warm weer of als de auto in de zon heeft gestaan enkele minuten de portieren voordat u start, zodat de hete lucht uit de auto kan ontsnappen.

Onderhoud

Raadpleeg voor het interval van het controleren het onderhoudsboekje van uw auto.



Gebruik de airconditioning regelmatig, ook bij koud weer; laat de airco ten minste eenmaal per maand gedurende ongeveer 5 minuten draaien.

Storingen

Raadpleeg bij een storing altijd een merkdealer.

- **Minder goede werking van ontdooien, ontwasemen of airconditioning.** Dit kan het gevolg zijn van een vervuild patroon van het interieurfilter.
- **Er wordt geen gekoelde lucht geproduceerd.** Controleer of alle bedieningsorganen in de juiste stand staan en de zekeringen goed zijn. Als dit niet zo is moet u de werking stoppen.

Bijzonderheden van de elektrische uitvoeringen

De airconditioning van het voertuig wordt ook gebruikt om de tractiebatterij te koelen. Om de levensduur van de tractiebatterij van uw voertuig te verlengen.

Een langdurige daling van de efficiëntie van de airconditioning kan leiden tot voortijdige verslechtering van de tractiebatterij.

Water onder de auto

Maak u niet ongerust als er condenswater onder de auto druppelt, dit is normaal na langdurig gebruik van de airconditioning. Dit wordt veroorzaakt door condensatie.

VENTILATIEROOSTERS, VERWARMING EN AIRCONDITIONING



Maak het airconditioningssysteem nooit open. Dit is gevaarlijk voor de ogen en de huid.

Koelvloeistof

59952

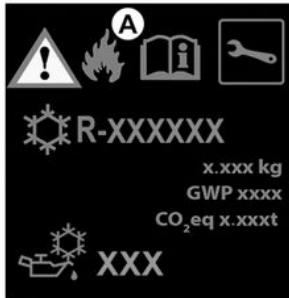

Het koelvloeistofcircuit (waarvan sommige componenten hermetisch zijn afgesloten) kan fluorhoudende broeikasgassen bevatten.

Afhankelijk van de auto, u kunt de volgende informatie vinden op sticker **A** in de motorruimte. De aanwezigheid en de plaats van de informatie op de sticker zijn afhankelijk van de auto.



Type airconditioningsvloeistof



(XXX) Type olie in het aircocircuit



Ontvlambaar product



Raadpleeg de handleiding van de auto;



Onderhoud

x,xxx kg	(1) Hoeveelheid airconditioningsvloeistof aanwezig in de auto.
GWP xxxx	(2) Aardopwarmingspotentieel (GWP).
CO ₂ eq x.xxt	(3) Gewicht en CO ₂ -equivalent.

Aanvullende informatie

Afhankelijk van het label en afhankelijk van het type koelmiddel:

Koelvloeistof R-1234yf

(1) Verbrandingsversie: 0,520 kg/0,530 kg

Elektrische versie: 0,650 kg

(2) GWP 4

(3) 0,002 t./0,003 t



Maak het airconditioningssysteem nooit open. Dit is gevaarlijk voor de ogen en de huid.



Voordat u iets doet onder de motorkap, moet u het contact afzetten
→ 185

MULTIMEDIA-UITRUSTING



De aanwezigheid en de plaats van deze uitrustingen zijn afhankelijk van de multimedia uitrusting van de auto.

1. Radio
2. "USB-C"-multimediapoorten
3. Inductielaadzone
4. Bediening bij het stuurwiel



Raadpleeg de gebruiksaanwijzing van het multimedia-systeem voor meer informatie.

"USB-C"-multimediapoorten 2



Inductielaadzone 3

→ 311



Multimediascherm 5



MULTIMEDIA-UITRUSTING

Multimedia aansluiting 6



U kunt de USB-poorten gebruiken om toegang te krijgen tot de multimedia-inhoud van uw accessoires en om het systeem bij te werken.

De stopcontacten USB kunnen ook worden gebruikt om accessoires op te laden met een maximaal vermogen van 12 Watt (5 V) per stopcontact.



Sluit alleen accessoires aan met een vermogen van maximaal 12 watt.
Risico van brand.

Microfoon 7



(voor telefoon en spraakbediening)



Gebruik van de telefoon

Houd u altijd aan de wettelijke voorschriften met betrekking tot het gebruik van dit apparaat.

UITRUSTING INTERIEUR

Ruiten

Elektrische ruiten

Deze systemen werken met contact aan of contact uit tot het openen van een voorportier (begrensd tot ongeveer 3 minuten).



Verantwoordelijkheid van de bestuurder

Laat uw voertuig nooit achter met de binnenin,

en laat nooit een kind, een niet-autonome volwassene of een dier achter, zelfs niet eventjes.

Zij kunnen zichzelf of anderen in gevaar brengen door de motor te starten of apparatuur te bedienen zoals de versnellingshendel of de ruitbediening.

In geval van beknelling van een lichaamsdeel draait u direct de bewegingsrichting van de ruit om door te drukken op de betreffende schakelaar.

Gevaar van ernstige verwondingen.

Druk of trek aan de schakelaar van een ruit om hem omhoog of omlaag te zetten tot de gewenste hoogte.

Deze systemen werken met contact aan of contact uit tot het openen van een voorportier (begrensd tot ongeveer 3 minuten).

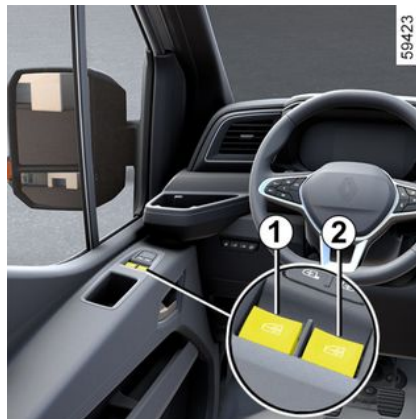

Gebruik vanaf de bestuurdersplaats schakelaar:

- 1** voor de bestuurderskant;
- 2** voor de passagierskant voor.



Druk vanaf de passagiersstoelen op schakelaar **3**.



Wanneer u de ruiten sluit, moet u erop letten dat er geen enkel lichaamsdeel (arm, hand, enz.) uit het voertuig steekt.

Risico van ernstige verwondingen.

Elektrische ruitbediening met sneltoets

(afhankelijk van de auto)

Dit is een aanvulling op de elektrische ruitbediening die hiervoor is beschre-

UITRUSTING INTERIEUR

ven. De bestuurdersruit kan hiermee worden uitgerust.

Druk kort op of trek kort aan de schakelaar van de ruit tot deze niet verder kan: het raam gaat dan helemaal open of dicht. Een actie op de schakelaar stopt de werking van de ruit.

Opmerking: als de ruit tijdens het sluiten op weerstand stuit (bijv. door een takje), stopt de ruit en schuift deze daarna enkele centimeters terug.

De elektrische ruitbediening werkt niet.

Het elektrische one-touch-raam heeft een thermische beveiliging: als u herhaaldelijk op de raamschakelaar drukt (meerdere bedieningen binnen enkele minuten), gaat het in de beveiligingsmodus (vergrendeling van het raam in de gesloten stand).

Wat kunt u doen:

- Gebruik de elektrische ruitschakelaar kort en met tussenpozen van ongeveer 30 seconden.
- Bij draaiende motor wordt de ruit ontgrendeld nadat de schakelaar van de elektrische ruitbediening circa 20 minuten niet is gebruikt.

Storingen

Als het sluiten van de ruit niet goed werkt, schakelt het systeem over op de normale werking: u kunt dan de be-

trokken ruitschakelaar zo vaak als nodig bedienen tot de ruit helemaal sluit (de ruit gaat stap voor stap omhoog). Houd vervolgens de schakelaar langer dan drie seconden ingedrukt (nog steeds aan de sluitkant) en laat dan de ruit helemaal openen en sluiten om het systeem te resetten.

Indien nodig, raadpleeg uw merkdealer.



Leg nooit iets op de bovenkant van een halfgeopende ruit: risico van beschadiging van de ruitbediening.



Verantwoordelijkheid van de bestuurder

Laat uw sleutel, afstandsbediening of zender-ontvanger nooit, zelfs niet eventjes, in de auto liggen als u de auto verlaat en er een kind, een volwassene met beperkte capaciteiten of een dier in de auto zit. Zij kunnen zichzelf of anderen in gevaar brengen door de motor te starten of apparatuur te bedienen zoals de versnellingshendel of de ruitbediening. In geval van beknelling van een lichaamsdeel draait u direct de bewegingsrichting van de ruit om door te drukken op de betreffende schakelaar.

Gevaar van ernstige verwondingen.



Wanneer u de ruiten sluit, moet u erop letten dat er geen enkel lichaamsdeel (arm, hand, enz.) uit het voertuig steekt.

Gevaar van ernstige verwondingen.

UITRUSTING INTERIEUR

binnenverlichting

Leesspots 1

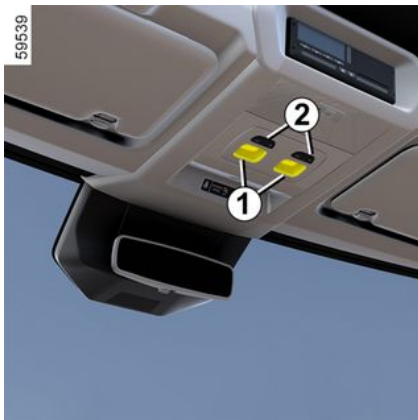

Gebruik schakelaar **2** om het volgende in te schakelen:

- een constant brandende verlichting;
- een verlichting die gaat branden als één van de portieren wordt geopend, De binnenverlichting gaat alleen uit als de portieren, waarop de verlichting reageert, goed gesloten zijn;
- onmiddellijk uitgaan van de verlichting.

Binnenlicht 3

(afhankelijk van de auto)

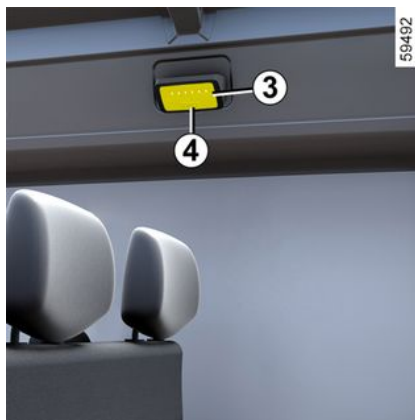

Gebruik schakelaar **4** om het volgende in te schakelen:

- een constant brandende verlichting;
- een verlichting die gaat branden als één van de portieren wordt geopend, De binnenverlichting gaat alleen uit als de portieren, waarop de verlichting reageert, goed gesloten zijn;
- onmiddellijk uitgaan van de verlichting.

Binnenlicht achter 5

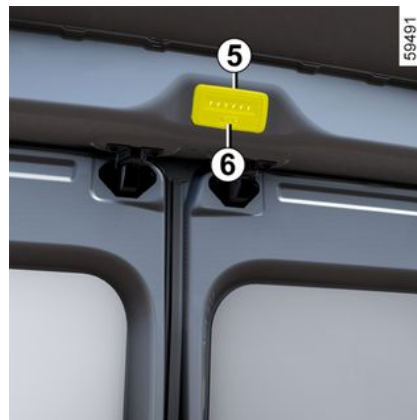

Gebruik schakelaar **6** om het volgende in te schakelen:

- een constant brandende verlichting;
- een verlichting die gaat branden als een van de achterportieren wordt geopend. Deze gaat pas uit als de portieren, waarop de verlichting reageert, goed gesloten zijn;
- een niet-brandende verlichting.

UITRUSTING INTERIEUR

Zonneklep, spiegel, handgreep

Zonnegordijnen 1



Laat de zonneklep **1** zakken.
Deze kan tegen de portierraam worden gekanteld.

Extra binnenspiegel 2



(afhankelijk van de auto)
Zet de zonneklep omlaag om bij de extra binnenspiegel te kunnen komen.

Bijzonderheid van de extra binnenspiegel → 157

Handgreep 3



Hieraan kan men zich vasthouden tijdens het rijden.



Gebruik deze niet bij het in- of uitstappen.

UITRUSTING INTERIEUR

Assistentiehandvatten 4

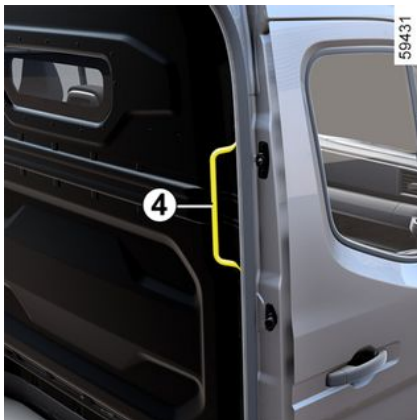

Hulp om in of uit de auto te komen.

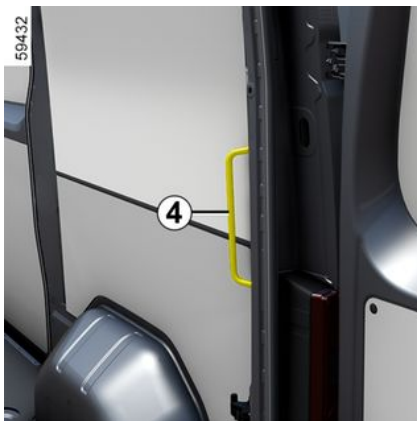

Accessoireaansluiting

Accessoireaansluiting 1

(afhankelijk van de auto)



Ze zijn ontworpen om accessoires aan te sluiten met een vermogen dat niet hoger mag zijn dan 120 watt (12 V).

Accessoireaansluiting bagageruimte 2

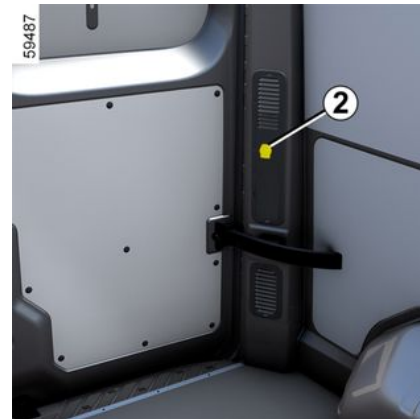

Sluit alleen accessoires aan met een vermogen van maximaal 120 watt (12 V).

Als verschillende accessoireaansluitingen tegelijk worden gebruikt, mag het totale vermogen van de aangesloten accessoires niet meer zijn dan 180 watt.

Risico van brand.

OPBERGRUIMTE, INDELING INTERIEUR

Opbergvakken in voorstoelen



Laat geen voorwerpen op de vloer (vóór de bestuurder) liggen. In geval van plotseling remmen kunnen deze onder de pedalen terecht komen, waardoor de bestuurder deze niet meer goed kan bedienen.



Let op dat er geen harde, zware of scherpe voorwerpen in de "open" bergruimtes geplaatst zijn, zodat zij tegen de inzittenden geslingerd kunnen worden bij het rijden door een bocht, bij plotseling remmen of bij een botsing.

Opbergruimte in voorportieren



Gebruik het opbergvak **1** niet als handgreep om het portier te sluiten. In het opbergvak **2** past een fles van 1,5 liter.

Rijpositie opbergvakken

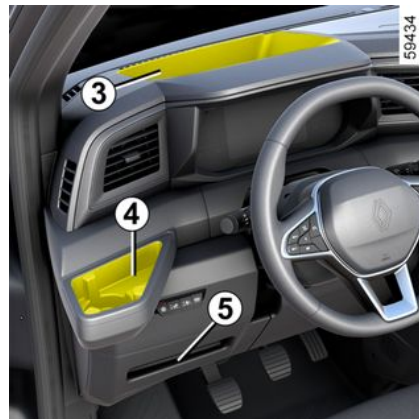

Opbergvakken **3** en **5** Bekerhouder **4**



Zorg ervoor dat de bekers die in de bekerhouders worden geplaatst, uw zicht tijdens het rijden niet beïnvloeden.

OPBERGRUIMTE, INDELING INTERIEUR



Let op bij het accelereren of het rijden in een bocht, dat de inhoud van de beker of het blikje niet over de rand stroomt.

Risico van brandwonden als de vloeistof warm is en/of vlekken.

4

Opbergvakken voor zonneklep en boven de cabine



Opbergvakje zonneklep 6: kan worden gebruikt om tolwegkaartjes, kaarten enz. op te bergen.



Opbergvakken 7 en 8 boven de cabine: bedoeld voor het vervoer van voorwerpen.



Maximaal toegestaan gewicht in de opbergruimte boven de cabinet 7: 5 kg, gelijkmatig verdeeld.



Zorg er voor dat er geen zwaar en/of scherp voorwerp geplaatst wordt dat tijdens het rijden zou kunnen vallen.

Verwondingsgevaar

Opbergvakken middenconsole/inductielaadzone

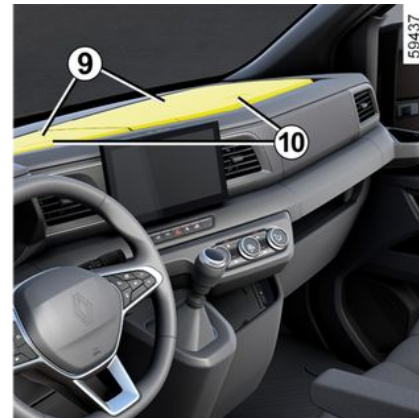

Gesloten opbergvakken 9: Druk op een van de knoppen 10 om ze te openen.

OPBERGRUIMTE, INDELING INTERIEUR

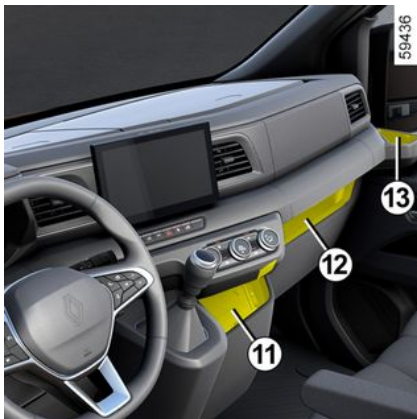

Opbergvak of inductielaadzone 11:
Raadpleeg voor meer informatie over de inductielaadzone de gebruiksaanwijzing van het mediasysteem.

Opbergruimte 12
Bekerhouder 13

 Zorg vooral dat er niets (sleutel USB, kaart SD, creditcard, sieraden, sleutels, munten enz.) in de inductie-oplaadzone **11** ligt terwijl de telefoon wordt opgeladen. Verwijder magnetische kaarten of creditcards uit het telefoonhoesje voordat u de telefoon in de inductielaadzone **11** plaatst.

 Voorwerpen die achterblijven in de inductielaadzone **11** kunnen oververhit raken. U wordt geadviseerd om deze in de daarvoor bestemde zones te plaatsen (opbergruimte, opberg-ruimte achter zonneklep enz.).



Zorg ervoor dat de bekers die in de bekerhouders worden geplaatst, uw zicht tijdens het rijden niet beïnvloeden.



Let op bij het accelereren of het rijden in een bocht, dat de inhoud van de beker of het blikje niet over de rand stroomt.
Risico van brandwonden als de vloeistof warm is en/of vlekken.



Inbouwplaats voor de radio 14

Extra opbergvakken

Dashboordkastje.

(afhankelijk van de auto)

OPBERGRUIMTE, INDELING INTERIEUR

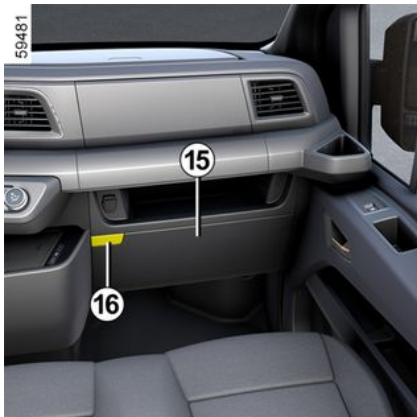

Handschoenenkastje 15: Druk op de knop **16** om het te openen. Het kan voorwerpen bevatten zoals A4-documenten, een fles water van 2 liter, enz. Afhankelijk van de auto kan het worden geventileerd en gekoeld.



Maximaal toegestaan gewicht in het handschoenenkastje **15**: 4 kg, gelijkmatig verdeeld.

Rugleuning in tafelstand



Op uitgeruste voertuigen verlaagt u de centrale rugleuning door aan de band **17** te trekken.

De centrale rugleuning is uitgerust met de volgende kenmerken:

- een opbergruimte **18**;
- twee bekerhouders **19**;
- een opbergvakje **20**.

Opmerking: in de rechtopstaande rugleuning moet het deksel van het opbergvak **18** gesloten blijven.



Het is verboden op de middelste stoel te gaan zitten als de rugleuning neergeklapt is.



Let op bij het accelereren of het rijden in een bocht, dat de inhoud van de beker of het blikje niet over de rand stroomt.

Risico van brandwonden als de vloeistof warm is en/of vlekken.



Opbergvak 18

OPBERGRUIMTE, INDELING INTERIEUR

Druk op de knop **21** om deze te openen.

Als het opbergvak **18** gesloten is, kunt u via de opening **22** een oplaadkabel aangesloten laten op een accessoire-aansluiting.



Het opbergvak **18** moet gesloten zijn bij het neerklappen van de rugleuning van de middelste zitplaats.

Als u dit advies negeert, loopt u het risico dat uw auto beschadigd wordt.

Opbergruimtes achterin

Kledinghaken **23**



Opbergvak onder voorbank **24**



Om toegang te krijgen, trekt u aan een van de banden **25**.

Om het opbergvak te sluiten, duwt u de achterkant van de stoelbasis zo ver mogelijk. Zorg ervoor dat geen enkel voorwerp de juiste vergrendeling van de kussens in de gesloten positie in de weg staat.

OPBERGRUIMTE, INDELING INTERIEUR

Opbergkist onder achterbank 26



De stoelbasis **26** kan omhoog om toegang te krijgen tot het opbergvak onder de bankzitting.



Laat de zitting altijd gesloten tijdens het rijden:

- er is risico op verwondingen bij plotseling remmen of bij een ongeluk;
- er is risico op rondslingeren de voorwerpen in het interieur.



Controleer of de autogordels achterin nog goed op hun plaats zitten en goed werken na elke verandering aan de achterstoelen.

Opbergruimte boven de laadruimte achter 27

(afhankelijk van de auto)



Uitsluitend bestemd voor het vervoer van voorwerpen.



Maximaal toegestaan gewicht in de achterste laadruimte bovenste opbergruimte **27**: 35 kg gelijkmatig verdeeld.

TRANSPORT VAN GOEDEREN

Transport van goederen in de laadruimte

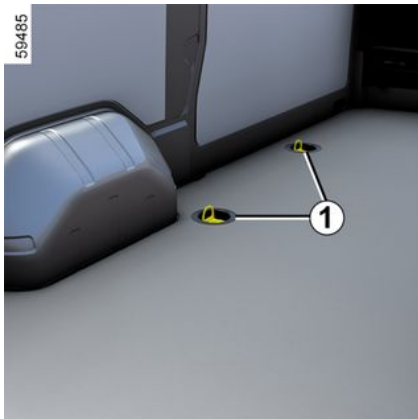

Afhankelijk van de auto, kunnen de goederen worden vastgemaakt aan de ringen **1** en **2**, zodat zij niet kunnen kantelen. Het aantal ringen en hun plaats kan verschillen afhankelijk van de auto.



De ringen **2** dienen uitsluitend als ondersteuning tegen het kantelen van de lading. De lading moet eerst aan de bevestigingsringen **1** op de vloer van de auto vastgemaakt worden.

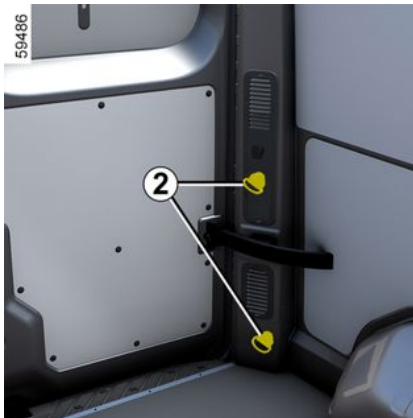

De zwaarste voorwerpen plaatst u zo laag mogelijk op de laadvloer. Zet de lading indien mogelijk vast aan de bevestigingspunten (indien aanwezig) op de vloer van de laadruimte. De lading moet zo geplaatst zijn dat niets naar voren geslingerd kan worden in geval dat de bestuurder plotseling moet remmen. Maak de autogordels van de zitplaatsen achter vast, ook als deze niet bezet zijn.

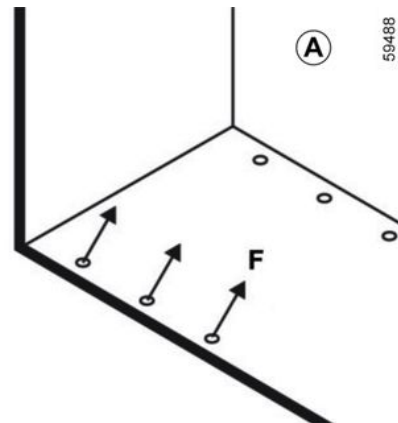

F max: 500 daN (zoals aangegeven op label **A** in de bagageruimte achterin).

TRANSPORT VAN GOEDEREN

Trekhaak

Slepen

4

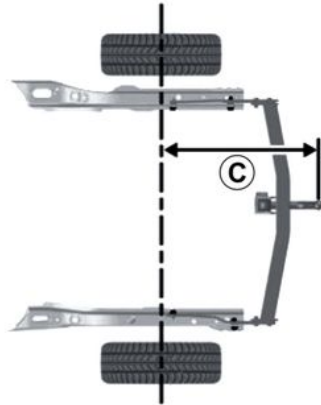

Afstand **C** (maximum)

Voorwielaandrijving

C = 1,253 mm.

Achterwielaandrijving

C = 1,843 mm.

Plaatsen van de trekogel

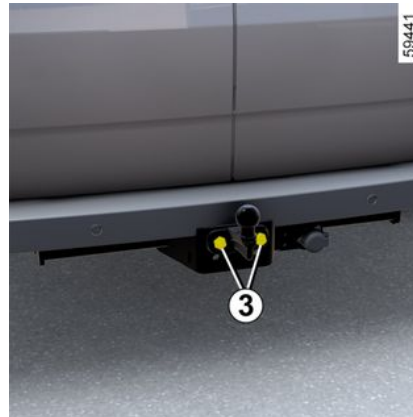

Plaats de knop om de hoogte **D** aan te houden, die ligt tussen 350 en 420

mm, belaste auto. Zet de bouten **3** vast met aantrekkoppel 180 Nm (Newtonmeter).

i Raadpleeg het montagevoorschrift van de uitrusting voor de montage en de voorwaarden voor het gebruik. Bewaar dit montagevoorschrift bij dit instructieboekje.

i Voor elektrische versies kan het gebruik van een grote aanhanger leiden tot een vermindering van de motorprestaties en zo de acceleratie en/of controle van de snelheid van het voertuig op hellingen beperken.

TRANSPORT VAN GOEDEREN

i **Kogeldruk, maximaal toegelaten massa's van geredemde en ongeremde aanhangwagens → 391.**

Keuze en monteren van een trekhaak

Trekhaak (dwarsbalk en trekhaak) die oorspronkelijk niet op het voertuig is gemonteerd: de gehele trekhaak en bevestigingen mogen niet meer dan **30 kg** wegen.

De verlichting of de kentekenplaat mogen niet worden geblokkeerd door de sleepuitrusting als deze niet in gebruik is.

Houd u in elk geval aan de voorschriften van het land waarin u zich bevindt.

Raadpleeg het montagevoorschrift van de uitrusting voor de montage en de voorwaarden voor het gebruik.

Bewaar dit montagevoorschrift bij dit instructieboekje.

Dakdragers

Toegang tot bevestigingspunten 1

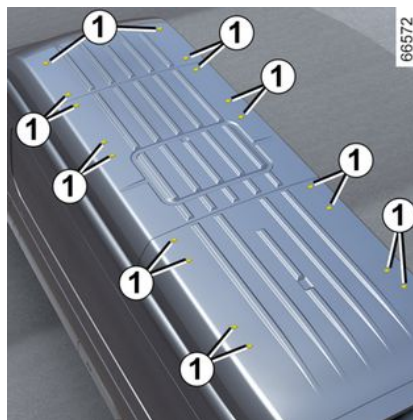
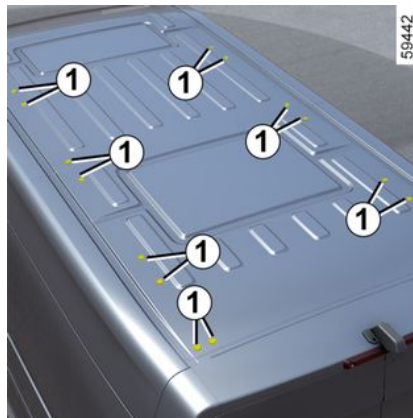

Als de originele dakdragers, die goedgekeurd zijn door onze technische dienst, geleverd worden met bouten, gebruik dan uitsluitend deze bouten voor het bevestigen van de dakdragers op de auto.

Vorzorgsmaatregelen voor het gebruik

Bediening van de scharnierende achterportieren

Voordat u de scharnierende achterportieren opent, controleert u de objecten en/of accessoires (fietsenrek, dakkoffer enz.) die zijn bevestigd op de dakdragers: deze moeten juist zijn geplaatst en vastgemaakt en mogen er niet voor zorgen dat de achterklep niet helemaal open kan.

TRANSPORT VAN GOEDEREN



Raadpleeg uw erkende dealer voor het kiezen van de uitrusting die aangepast is aan uw auto.

Montage moet gebeuren volgens de montagevoorschriften van de fabrikant.

Bewaar dit montagevoorschrift bij dit instructieboekje.

Maximaal toegelaten dakbelasting → 391.

4

TOEGANG TOT DE MOTOR, NIVEAUS

Motorkap

Motorkap openen



Trek om te openen aan de handgreep **1**.

Ontgrendelen van de veiligheids- haak van de motorkap

Om deze te ontgrendelen drukt u het lipje **2** naar links en vervolgens opent u de motorkap.



Voordat u iets doet onder de motorkap, moet u het contact afzetten
➔ 185



Bij een botsing, zelfs een lichte, tegen de grille of de motorkap moet u zo snel mogelijk het vergrendelingsysteem van de motorkap laten controleren door een merkdealer.



Let op bij werkzaamheden dicht bij de motor, deze kan nog warm zijn. Bovendien kan de ventilatormotor onverwacht gaan draaien. Het waarschuwingslampje  in de motorruimte herinnert u hieraan.
Verwondingsgevaar

Sluiten van de motorkap

Controleer of de ruitenwisserbladen in de juiste stand staan.

Plaats de steun **4** in de houder **5**, pak de motorkap in het midden vast, laat de kap zakken tot ongeveer 20 cm boven de gesloten stand en laat de kap dan los. De kap sluit vanzelf door zijn eigen gewicht.



Controleer de vergrendeling van de kap. Controleer of niets de vergrendeling belemmert (steentje, doek, enz.).

TOEGANG TOT DE MOTOR, NIVEAUS

Motorkap openen



Til de motorkap op en maak de steun **4** los uit de houder **5**. Voor uw eigen veiligheid **moet** u de steun in de houder **3** in de motorkap bevestigen.



Zorg er na alle werkzaamheden in de motorruimte voor dat u niets vergeet (doeken, gereedschap enz.). Hierdoor kan de motor beschadigd raken of brand ontstaan.

Motorolie

Algemeen

Iedere motor verbruikt wat olie voor het smeren en koelen van de bewegende delen in de motor. Het is daarom normaal dat u tussen twee onderhoudsbeurten olie moet bijvullen.

Indien u echter na de inrijperiode meer dan 0,5 liter olie per 1000 km moet bijvullen, moet u een merkdealer raadplegen.

Controleer het oliepeil regelmatig en in ieder geval voor elke grote reis: vul indien nodig tijdig olie bij om ernstige schade aan de motor te voorkomen.



Overschrijding van het maximumpeil van de motorolie

Het maximumpeil mag nooit worden overschreden: dit kan leiden tot schade aan de motor en het antiluchtverontreinigingssysteem.

Als het peil hoger dan niveau "MAXI" is, **start de motor** dan niet en neem contact op met een erkende dealer.

Aflezen van het oliepeil

De auto moet horizontaal staan en de motor mag geruime tijd niet hebben gedraaid.

Voor het exacte oliepeil en het controleren of het maximumpeil niet overschreden is (risico op schade aan motor), moet u de peilstaaf gebruiken.

Afhankelijk van de auto waarschuwt het display van het instrumentenpaneel uitsluitend als het oliepeil minimaal is.



Voordat u iets doet onder de motorkap, moet u het contact afzetten
➔ 185

Waarschuwing minimum oliepeil

De boodschap "Oliepeil bijvullen" en

het waarschuwingslampje  lichten op het instrumentenpaneel op.

U mag de motor niet starten zolang u geen olie heeft bijgevuld.

TOEGANG TOT DE MOTOR, NIVEAUS



Het display waarschuwt alleen als het peil te laag is en niet als het te hoog is, dit is alleen af te lezen met de peilstaaf.

Aflesen van het peil op de peilstaaf

64862

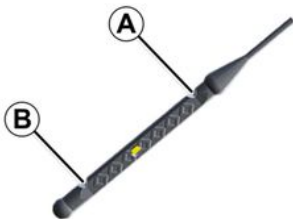

Met stilstaande motor:

- haal de peilstaaf eruit en veeg hem af met een droge en niet pluizende doek;
- duw de peilstaaf zo diep mogelijk terug in de motor;
- verwijder de peilstok opnieuw;

– lees het peil af: dit mag nooit lager zijn dan het "MINI" peil **B** en nooit hoger dan het "MAXI" peil **A**.

Druk na het aflezen de peilstaaf zo ver mogelijk terug.

59506

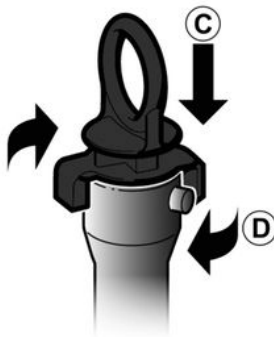

Afhankelijk van de auto moet de oliepeilstaaf vergrendeld zijn:

- druk de peilstok zo ver mogelijk terug (beweging **C**);
- draai om te vergrendelen (beweging **D**).



Als het peil abnormaal of herhaaldelijk daalt, moet u de merkdealer raadplegen.



Motorolie bijvullen

Gebruik een trechter of bescherm het gedeelte rond te vulopening om te voorkomen dat er motorolie op een warm gedeelte van de motorruimte of een gevoelig onderdeel (d.z.w. elektrische onderdelen) terecht komt.

Risico van brand.



Let op bij werkzaamheden dicht bij de motor, deze kan nog warm zijn. Bovendien kan de ventilatormotor onverwacht gaan draaien. Het waarschuwingslampje

 in de motorruimte herinnert u hieraan.

Verwondingsgevaar

TOEGANG TOT DE MOTOR, NIVEAUS

(bij)vullen



De auto moet horizontaal geparkeerd staan en de motor moet stilstaan en koud zijn (bijvoorbeeld voordat u 's morgens wegrijdt).

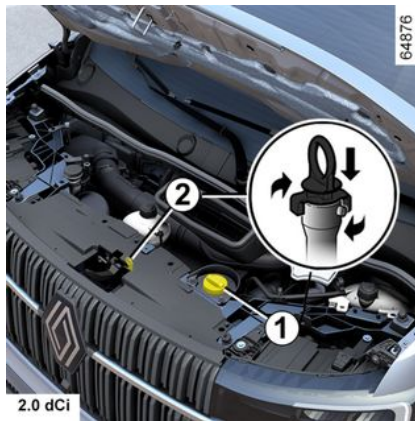

- Maak de dop **1** los;
- vul bij (in de regel ligt de hoeveelheid tussen de aanduidingen "MINI" en "MAXI" op de peilstok **2** tussen 1,5 en 2 liter, afhankelijk van de motor);
- wacht 10 minuten om de olie naar beneden te laten zakken in de motor;
- controleer het peil met de peilstok **2** (zoals hiervoor is beschreven).

Nadat u het peil hebt afgelezen, drukt u de peilstok **2** zo ver mogelijk terug, afhankelijk van de auto draait u de peilstaaf een kwartslag draaien om deze te vergrendelen. Draai de dop volledig vast **1**.

 Vul nooit bij tot boven het "MAXI"-peil en vergeet niet de dop **1** en de peilstok **2** weer terug te plaatsen.

Soort motorolie

Raadpleeg het onderhoudsboekje van uw auto.

Motorolie verversen

Interval: raadpleeg het onderhoudsboekje van uw auto.

Inhoud bij verversen

Raadpleeg het onderhoudsboekje van uw auto of neem contact op met een merkdealer.

Controleer het motoroliepeil altijd met behulp van de peilstaaf zoals eerder uitgelegd (dit mag nooit lager zijn dan het "MINI"-peil of hoger dan het "MAXI"-peil op de peilstaaf).

TOEGANG TOT DE MOTOR, NIVEAUS

Waarschuwing



Motorolie bijvullen

Gebruik een trechter of bescherm het gedeelte rond te vulopening om te voorkomen dat er motorolie op een warm gedeelte van de motorruimte of een gevoelig onderdeel (d.z.w. elektrische onderdelen) terecht komt.

Risico van brand.



Overschrijding van het maximumpeil van de motorolie

Het maximumpeil mag nooit worden overschreden: dit kan leiden tot schade aan de motor en het antiluchtverontreinigingssysteem.

Als het peil boven het maximum is, **start de motor dan niet** en roep de hulp in van een merkdealer.



Voordat u iets doet onder de motorkap, moet u het contact afzetten
➔ **185**



Olie vervangen: let op bij het aftappen van hete olie dat u zich er niet aan brandt.



Als het peil abnormaal of herhaaldelijk daalt, moet u een merkdealer raadplegen



Laat de motor nooit in een afgesloten ruimte draaien: uitlaatgassen zijn giftig.



Let op bij werkzaamheden dicht bij de motor, deze kan nog warm zijn. Bovendien kan de ventilatormotor onverwacht gaan draaien. Het waarschuwingslampje  in de motorruimte herinnert u hieraan.
Verwondingsgevaar



Oliepeil bijvullen en/of controleren: let er bij het bijvullen of controleren van het oliepeil op dat er geen olie op de motoronderdelen lekt. Vergeet niet de dop goed te sluiten en de peilstaaf terug te plaatsen om te voorkomen dat er olie op hete motoronderdelen spat.
Risico van brand.

TOEGANG TOT DE MOTOR, NIVEAUS



Controleer bij werkzaamheden onder de motor-kap, of de schakelaar van de ruitenwisser in de stand uit staat.

Verwondingsgevaar

Koelvloeistof

5

Versie met verbrandingsmotor

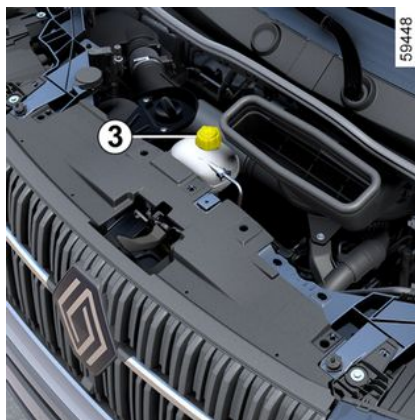

Met het contact uit en koud, op horizontale ondergrond, moet het peil **in koude toestand liggen tussen de markeringen "MINI" en "MAXI"** op de twee koelvloeistofreservoirs:

- reservoir **2** wordt gebruikt voor het koelsysteem van de motor op hoge temperatuur;
- reservoir **3** wordt gebruikt voor het koelsysteem van de motor op lage temperatuur;

Vul bij een **koude motor koelvloeistof bij, voordat het peil de markering "MINI" bereikt.**



Vul bij het vullen de reservoirs iets boven het niveau "MAXI" (ongeveer 10 mm).

Regelmatige controle van het peil

Controleer regelmatig het peil van de koelvloeistof. De motor kan ernstig beschadigd worden door een gebrek aan koelvloeistof.

Vul uitsluitend bij met door onze technische dienst goedgekeurde producten die zorgen voor:

- bescherming tegen bevriezen;
- een bescherming tegen corrosie van het koelcircuit.

Interval voor het vervangen

Raadpleeg het onderhoudsboekje van uw auto.



Als het peil abnormaal of herhaaldelijk daalt, moet u contact opnemen met een erkende dealer.

TOEGANG TOT DE MOTOR, NIVEAUS



Zolang de motor warm is, mogen er geen werkzaamheden aan de motor en het koelsysteem worden uitgevoerd.
Risico van brandwonden.

Elektrische uitvoering

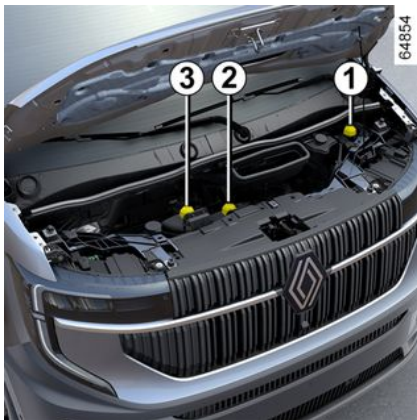

Controle van het peil moet bij stilstande motor en op horizontale ondergrond plaatsvinden. Voor elk reservoir moet het peil **bij koude motor** liggen tussen de markering "MINI" en "MAXI" op de koelvloeistofreservoirs:

– reservoir **1** dient om de motor te koelen;

– reservoir **2** wordt gebruikt voor het verwarmingscircuit.
– reservoir **3** dient voor koeling van de motor en de tractiebatterij;

Vul deze niveaus **in koude staat aan voordat de markering "MINI" wordt bereikt.**

De locatie van de koelvloeistofreservoirs kan verschillen, afhankelijk van de auto.

Opmerking: bij een nieuw voertuig in de inrijfase kan het vloeistofpeil hoger zijn dan het MAXI-peil op de tank; later kan het zakken naar een peil tussen MINI tot MAXI. Dit levert geen risico op.



Als het peil abnormaal of herhaaldelijk daalt tot een van de drie vloeistofniveaus, moet u contact opnemen met een erkende dealer



Zolang de motor warm is, mogen er geen werkzaamheden aan het koelsysteem worden uitgevoerd.
Risico van brandwonden.



Het aandrijfsysteem van de elektrische auto gebruikt ongeveer 400 volt gelijkspanning.

Dit systeem kan tijdens en na het uitzetten van het contact onder spanning staan.

Let op de waarschuwingen op de stickers in de auto.

Elke ingreep of wijziging aan het elektrische 400 V-systeem van het voertuig (componenten, kabels, connectoren, tractiebatterij) is strikt verboden.

Risico van ernstige brandwonden of mogelijk dodelijke elektrische schokken.

Bovendien kan de ventilatormotor onverwacht gaan draaien. Het

waarschuwingssymbool  in de motorruimte herinnert u hieraan.

Verwondingsgevaar

Regelmatige controle van het peil

Controleer regelmatig elk koelvloeistofpeil; te weinig koelvloeistof kan de motor en batterij ernstig beschadigen.

TOEGANG TOT DE MOTOR, NIVEAUS

Vul uitsluitend bij met door onze technische dienst goedgekeurde producten die zorgen voor:

- bescherming tegen bevriezen;
- een bescherming tegen corrosie van het koelcircuit.

Interval voor het vervangen

Raadpleeg het onderhoudsboekje van uw auto.

5



Kom niet onder de motorkap terwijl de auto wordt opgeladen of wanneer het contact niet is uitgezet.



Controleer bij werkzaamheden onder de motorcap, of de schakelaar van de ruitenwisser in de stand uit staat.

Verwondingsgevaar

Peilen, filters

Remvloeistofpeil

Controleer regelmatig het peil van de remvloeistof en zeker als u bij het remmen een verschil, hoe gering ook, opmerkt.

Controle van het peil moet bij stilstaande motor en op horizontale ondergrond plaatsvinden.

Peil 1

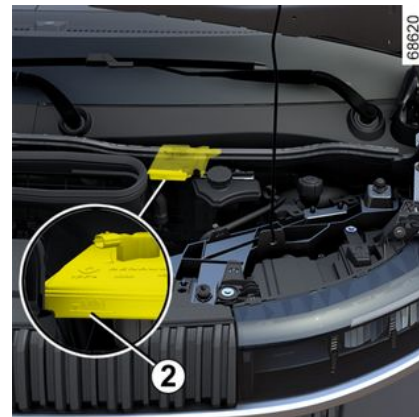

Het is normaal dat het remvloeistofpeil daalt met het slijten van de remblokken, maar het mag nooit beneden het "MINI"-merkteken **2** komen.

Als u zelf de slijtage van de schijven en blokken wilt controleren, dan kunt u bij de merkdealer of op de web-site van de constructeur een document verkrijgen met een controlemethode.

Vullen

Na werkzaamheden aan het hydraulische circuit moet de remvloeistof worden vervangen door een deskundige.

Gebruik hiervoor uitsluitend door onze technische dienst goedgekeurde remvloeistof uit een verzegelde verpakking.

TOEGANG TOT DE MOTOR, NIVEAUS

Interval voor het vervangen

Raadpleeg het onderhoudsboekje van uw auto.



Als het peil abnormaal of herhaaldelijk daalt, moet u een merkdealer raadplegen



Controleer bij werkzaamheden onder de motorkap, of de schakelaar van de ruitenwisser in de stand uit staat.

Verwondingsgevaar



Let op bij werkzaamheden dicht bij de motor, deze kan nog warm zijn. Bovendien kan de ventilatormotor onverwacht gaan draaien. Het waarschuwingslampje  in de motorruimte herinnert u hieraan.

Verwondingsgevaar



Voordat u iets doet onder de motorkap, moet u het contact afzetten
➔ 185

ruitensproeierveservoir



Vullen

Open, bij stilstaande motor, de dop **3**, vul bij totdat u de vloeistof ziet, sluit de dop weer.

Vloeistof

Gebruik alleen ruitensproeiervloeistof met antivries.



Voordat u iets doet onder de motorkap, moet u het contact afzetten
➔ 185

Filters

(Versie met verbrandingsmotor)

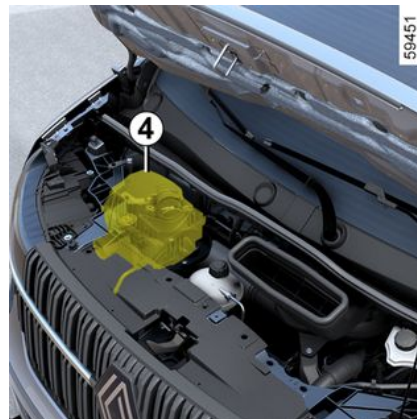

5

TOEGANG TOT DE MOTOR, NIVEAUS

Het vervangen van de filters (luchtfilter, interieurfilter, brandstoffilter, etc.) maakt deel uit van het onderhoudsprogramma van uw auto.

Interval voor het vervangen van de onderdelen: raadpleeg het onderhoudsboekje van uw auto.

Voor de auto's die hiermee uitgerust zijn, wordt het waarschuwingslampje **4** rood als het luchtfilter vervuild is.

Raadpleeg zo spoedig mogelijk uw merkdealer.

5

ACCU:

12 V-accu



Afhankelijk van de auto bevindt de accu zich onder een de mat voor en vergt ze geen onderhoud. **U mag de accu niet openen of er vloeistof aan toevoegen.** Om erbij te kunnen komen:

- til de mat **1** op;
- verwijder de vier bouten **2** en verwijder het deksel **3**.

Afhankelijk van de auto, controleert een systeem continu de capaciteit van de accu.

Met contact uit kunnen sommige stroomverbruikers worden uitgeschakeld (dimlichten, radio, ventilatie, enz.). Als het niveau extreem laag is, verschijnt het bericht "Accu zwak start de motor".

De capaciteit van uw accu kan verminderen, vooral als u uw auto gebruikt:

- voor korte ritten;
- in een stedelijke omgeving;
- als de temperatuur daalt, enz.;
- met stilstaande auto, motor uit.

Label A



Houd u aan de indicaties op de accu:

- **4** open vuur en roken verboden;
- **5** oogbescherming verplicht;
- **6** houd weg van kinderen;
- **7** explosieve stoffen.
- **8** raadpleeg de handleiding;
- **9** corrosieve stoffen.

ACCU:

Vervangen van het batterijtje



Teneinde uw veiligheid en een goede werking van de elektrische uitrustingen van de auto te waarborgen (lampen, ruitenwisser, rembekrachtiging), moet elk onderhoud aan de accu (demontering, loskoppeling...) verplicht worden uitgevoerd door een gespecialiseerd vakman.

Risico op brandwonden door elektrische schokken.

Houd u aan de vervangingsintervallen in het onderhoudsboekje. U mag deze niet overschrijden.

De accu is van een **specifiek type**; u moet deze vervangen door hetzelfde type.

Roep de hulp in van een merkdealer.

Elektrische uitvoeringen



Het aandrijfsysteem van de elektrische auto gebruikt ongeveer 400 volt gelijkspanning. Dit systeem kan tijdens en na het uitzetten van het contact onder spanning staan.

Let op de waarschuwingen op de stickers in de auto.

Elke ingreep of wijziging aan het elektrische 400 V-systeem van het voertuig (componenten, kabels, connectoren, tractiebatterij) is strikt verboden.

Risico van ernstige brandwonden of mogelijk dodelijke elektrische schokken.



Bij elektrische versies mag de secundaire 12V-accu niet worden losgekoppeld.

Risico op brandwonden door elektrische schokken.

REINIGEN

Onderhoud van de carrosserie

Een goed onderhouden auto gaat langer mee. Daarom wordt aangeraden de buitenkant van de auto regelmatig te onderhouden.

Uw auto is op doelmatige wijze tegen roestvorming beschermd. Toch staat hij bloot aan de invloed van verschillende instellingen.

Agressieve stoffen in de lucht:

- luchtverontreiniging (in steden en in industriegebieden);
- zilte lucht langs de kust, vooral bij warm weer,
- wisselende klimaatinvloeden en veranderingen in de vochtigheidsgraad (wegenzout in de winter, water waarmee de weg wordt schoongespoeld enz.),

Kleine beschadigingen in het dagelijks gebruik

Schurende werking:

Stof in de lucht, zand, modder, opspattende steentjes, enz.

Er zijn een aantal maatregelen nodig om de hierboven genoemde gevaren te bestrijden.

Wat u moet doen

Was uw auto regelmatig, **met de motor uit**, met door onze technische diensten geselecteerde shampoos (nooit met schuurmiddelen). Spoel vooraf grondig af met een straalreiniger:

- aanslag van boomhars en luchtverontreiniging;
- modder uit de wielkuipen en onder de drempelkokers die anders lange tijd het vocht kunnen vasthouden;
- **uitwerpselen van vogels; deze leiden tot een chemische reactie met de lak waardoor deze snel kan ontkleuren en zelfs loslaten.**
Deze vlekken **moet** u meteen verwijderen, want zij kunnen later niet meer door poetsen worden verwijderd;
- zout dat op de gehele auto, maar vooral in de wielkuipen en onder de bodem achterblijft.

Ontdoe de auto regelmatig van plantenresten (hars, bladeren enz.).

Houd rekening met lokale voorschriften inzake het wassen van een auto (bijv. niet op de openbare weg).

Houd bij het rijden op pas geasfalteerde wegen afstand van de andere auto's om beschadiging van lak en ruiten door opspattend grind te voorkomen.

Kleine beschadigingen van de lak moet u snel herstellen of laten herstellen zodat roest ook daar geen kans krijgt.

Laat uw merkdealer regelmatig de carrosserie inspecteren als de auto een plaatwerkgarantie heeft. Raadpleeg het onderhoudsboekje.

Neem bij het wassen van het voertuig met een hogedrukreiniger de volgende voorzorgsmaatregelen:

- zorg ervoor dat de lak van uw voertuig, het gebied of het onderdeel dat u wilt reinigen compatibel is met dit type wasgoed;
- de door het apparaat geleverde druk moet lager zijn dan 100 bar;
- plaats de sproeikop tijdens het wassen op minimaal 15 cm van het voertuig en controleer of het waterdebiet lager is dan 15 l/min;
- blijf niet hetzelfde gebied, de aangestaste punten of de afdichtingen wassen (gevaar voor beschadiging van de lak, losraken van afdichtingen enz.).

Mechanische onderdelen, scharnieren, de delen, enz. moeten na reiniging altijd opnieuw worden beschermd met een door onze technische diensten goedgekeurd product.

REINIGEN



Bij de merkdealer vindt u een uitgebreid gamma speciale onderhoudsproducten.

Wat u niet moet doen

De auto wassen in felle zon of als het vriest.

Vuil of insectenresten wegkrabben, zonder ze eerst met water los te waken.

De auto verwaarlozen zodat vuil zich kan ophopen.

Kleine beschadigingen niet (laten) bijwerken.

Vlekken of aanslag verwijderen met oplosmiddelen die niet door onze technische diensten zijn geselecteerd. De lak kan hierdoor worden aangetast.

Vaak door sneeuw en modder rijden zonder de auto te wassen, met name de wielkuipen en de bodemplaat.



Ontvetten of reinigen met behulp van een hogedrukreiniger of sproeiproducten die niet door onze technische dienst zijn goedgekeurd:

– mechanische delen (bijv. de motorruimte)

- wielen (bijv. remsysteemcomponenten zoals remklauwen);
- onderkant carrosserie;
- scharnierende delen (bijv. aan de portieren)
- gelakte plastic delen aan de buitenkant (bijv. bumpers)

Hierdoor kunnen oxidatie of storingen ontstaan.

Bijzonderheid van auto's met matte lak

Voor dit type lak moeten bepaalde voorzorgsmaatregelen worden genomen.

Wat u moet doen

De auto overvloedig met de hand met water wassen en daarbij een zachte doek, spons, enz. gebruiken.

Wat u niet moet doen

Producten op basis van was gebruiken (opwrijven).

Te hard wrijven.

De auto wassen in een wasstraat.

Stickers op de lak plakken (risico op achterblijvende resten).



De auto reinigen met een hogedrukreiniger.

Rijden door een wasstraat

Zet de schakelaar van de ruitenwisser weer in de ruststand → 168. Controleer de bevestiging van de uitrusting aan de buitenkant, extra lampen, achteruitkijkspiegels; zet de ruitenwisserbladen vast met tape.

Verwijder de spriet van de radioantenne indien uw auto hiermee is uitgerust.

Verwijder het tape en plaats de antenne terug na het wassen.

Reinigen van de koplampen, de opname-elementen en de camera's

Veeg deze schoon met een zachte doek of poetskatoen. Als dit onvolgende is, bevochtig deze dan met wat zeepsop en veeg deze af met een zachte doek of poetskatoen.

Veeg de ruit tenslotte voorzichtig af met een droge zachte doek.

Gebruik geen reinigingsmiddelen met alcohol of gereedschap zoals een ijskrabber.

Reinigen van stickers, decoratiefolie, enz.

Wat u moet doen

Veeg deze schoon met een zachte doek of poetskatoen. Bevochtig met

REINIGEN

zeepsop en veeg schoon met een zachte doek of poetskatoen.

Veeg de ruit tenslotte voorzichtig af met een droge zachte doek.

Wat u niet moet doen

Producten op basis van alcohol gebruiken. Gereedschap gebruiken (bijv. schraper). Te hard wrijven.



Reinig het gebied met een hogedrukreiniger.

Onderhoud van de bekleding

Een goed onderhouden auto gaat langer mee. Daarom wordt aangeraden de binnenkant van de auto regelmatig te onderhouden.

Een vlek moet altijd snel behandeld worden.

Reinig de bekleding, ongeacht het soort vlek, met **koud (of lauwwarm) zeepsop op basis van natuurlijke zeep**.

Gebruik geen detergents (afwasmiddel, producten in poedervorm, producten op alcoholbasis enz.).

Gebruik een zachte doek.

Spoel het restant af en absorbeer dit.

Multimediascherm

Onderhoud van het scherm kan afhankelijk zijn van het type multimedia-apparatuur. Raadpleeg de gebruiksaanwijzing van het mediasysteem voor meer informatie.

Ruiten van instrumenten

(bijv. instrumentenpaneel, klok, buitenthermometer enz.)

Veeg deze schoon met een zachte doek of poetskatoen.

Als dat onvoldoende is, gebruik dan een in zeepsop gedrenkte doek (of poetskatoen) en veeg de ruit voorzichtig na met een andere vochtige doek of poetskatoen.

Veeg de ruit tenslotte **voorzichtig** af met een droge zachte doek.

Gebruik geen producten met alcohol en/of spuit vloeistoffen in dit gebied.

Autogordels

Dit moet schoon blijven.

Gebruik producten die door de merkdealer worden geleverd of lauw zeepsop en een spons; veeg de gordels met een doek droog.

Gebruik geen wasmiddelen of kleurstoffen omdat deze de gordels kunnen aantasten.

Textiel (stoelen, deurbekleding ...)

Stofzuig het textiel **regelmatig**.

Vloeistofvlekken

Gebruik zeepsop.

Absorbeer de vlek of duw er lichtjes op (nooit wrijven) met een zachte doek. Spoel daarna het restant af en absorbeer dit.

Vlekken van vaste of halfvaste substanties

Verwijder restanten van vaste of halfvaste substanties **onmiddellijk** met behulp van een spatel; werk daarbij vanaf de randen naar het midden van de vlek om te voorkomen dat deze wordt uitgesmeerd.

Reinig vloeibare vlekken zoals aangegeven.

Snoep en kauwgom verwijderen

Leg een ijsblokje op de vlek om deze te laten uitharden en ga daarna te werk zoals aangegeven voor vaste vlekken.

REINIGEN



Raadpleeg de merkdealer voor advies over het onderhoud van het interieur en/of bij een onbevredigend resultaat.

Verwijderen/terugplaatsen van oorspronkelijk in de auto aangebrachte afneembare uitrusting.

5 Als u afneembare uitrusting (bijv. maten) verwijdert om het interieur schoon te maken, moet u altijd zorgen dat u ze correct en aan de goede kant terugplaatst (leg de bestuursmat aan de kant van de bestuurder, enz.) en dat u ze vastzet met de elementen die bij de uitrusting zijn geleverd (zet de bestuurdersmat vast met de daarvoor bestemde klemmen).

Controleer altijd, terwijl de auto nog stilstaat, of niets de besturing hindert (obstakel onder de pedalen, een hak die achter de mat blijft hangen, enzovoort).

Wat u niet moet doen

Plaats geen voorwerpen zoals deodorant, parfum, enz. bij de ventilatieroosters; deze kunnen de bekleding van het dashboard aantasten.



Gebruik een hogedrukreiniger of sproeien in het interieur van de auto wordt ten strengste afgeraden: als er niet voorzichtig mee om wordt gegaan, bestaat het gevaar dat elektrische en elektronische componenten in de auto defect raken.

BANDEN

Banden

Onderhoud van de banden

De banden vormen de enige verbinding tussen de auto en het wegdek, het is daarom van het grootste belang dat zij in goede staat verkeren.

Houd u strikt aan de wettelijke voorschriften op dit gebied.



De banden moeten in goede staat verkeren en voldoende profiel hebben; de merken die door onze technische dienst zijn goedgekeurd, zijn voorzien van slijtagecontrolestiften **1**, die op regelmatige afstanden over de omtrek van het loopvlak **zijn verdeeld**.

Als het loopvlak van een band tot aan deze stiften is weggesleten, **worden ze zichtbaar 2: het is dan nodig om deze band te vervangen omdat er dan nog slechts 1,6 mm profiel overblijft waardoor de band op een natte weg onvoldoende grip heeft.**

Ook door overbelasting, door het langdurig snel rijden bij hoge buitentemperaturen en door het regelmatig rijden op slechte wegen, kunnen de banden worden beschadigd, waardoor de veiligheid in gevaar komt.



Door bestuurdersfouten, zoals "rijden tegen een stoepwand", kunnen de banden en de velgen beschadigen, en de voorwielen of achterwielen ontregelen. Laat in dat geval hun staat door een merkdealer controleren.

Bandenspanning

Houd u aan de bandenspanning (inclusief die van het reservewiel). Houd u aan de bandenspanningen, controleer deze minstens eenmaal per maand en vóór elke lange rit (raadpleeg de sticker op de zijkant van het bestuurdersportier).



Te lage bandenspanning leidt tot vroegtijdige slijtage en abnormaal hete banden. Dit zijn factoren die de veiligheid ernstig kunnen beïnvloeden en kunnen leiden tot:

- slechte wegligging;
- het risico van een klapband of het loslaten van het loopvlak.

De bandenspanning is afhankelijk van de belasting en de snelheid. Pas de bandenspanning aan de gebruiksomstandigheden aan (raadpleeg de sticker op de zijkant van het bestuurdersportier → 339).

Bandenspanning dient bij koude banden te worden gecontroleerd. Houd geen rekening met een hogere waarde bij warm weer of na rijden op een hoge snelheid.

Indien u de bandenspanning niet bij **koude banden kunt controleren, moet u de opgegeven spanningswaarden met 0,2 tot 0,3 bar (3 PSI)** verhogen.

Verlaag nooit de spanning van een warme band.

BANDEN

Uitvoeringen met dubbele wielen

Om de buitenste band op te pompen, is het raadzaam de pomp slang tussen beide wielen te laten doorlopen.



Let op, als een ventieldopje ontbreekt of niet goed vastgezet is, kan er lucht uit de banden ontsnappen en de bandenspanning afnemen.

Zorg altijd dat de ventieldopjes gelijk zijn aan de originele en dat ze helemaal vastgezet zijn.

Auto met waarschuwing bij verlies van bandenspanning

Bij een te lage bandenspanning (leken, lekke band, enz.) verschijnt het

waarschuwingslampje  op het instrumentenpaneel → 211.

Verwisselen van de wielen

Dit wordt afgeraden.

Reservewiel

→ 346 → 348 → 352

Vervangen van de banden



Voor uw veiligheid en voor naleving van de geldende wetgeving. Als de banden vervangen moeten worden, mag dit alleen gebeuren door even grote banden van hetzelfde merk, met dezelfde eigenschappen en met hetzelfde profiel.

Ze moeten: ten minste hetzelfde laadvermogen en dezelfde maximumsnelheid als de oorspronkelijke banden hebben, ofwel voldoen aan de door de merkdealer gestelde eisen.

Als u deze instructies niet opvolgt, kunt u uw veiligheid in gevaar brengen en is uw auto mogelijk niet conform de voorschriften.

Risico op verlies van de controle over de auto.



Het gebruik van sneeuwkettingen is alleen mogelijk in combinatie met even grote banden als die welke **oorspronkelijk** zijn gemonteerd op uw auto. Op de wielen kunnen alleen specifieke sneeuwkettingen gemonteerd worden. Ga naar een merkdealer.



Laat, om veiligheidsredenen het vervangen van de banden over aan een deskundige. Door het monteren van afwijkende banden kan:

- de auto gaan afwijken van de betreffende wettelijke voorschriften;
- het gedrag in bochten verslechteren;
- zwaar sturen;
- het gebruik van sneeuwkettingen belemmeren.

BANDEN



Het kan enkele minuten duren, afhankelijk van de rijstijl, voordat het controlesysteem van de bandenspanning de nieuwe plaats van de wielen en de spanning heeft verwerkt, controleer de bandenspanning na elke ingreep.

De banden in de winter

Sneeuwkettingen

Als een te grote bandenmaat is gemonteerd, kunnen er **geen sneeuwkettingen** worden gemonteerd.

Uitvoeringen met voorwielaandrijving

Sneeuwkettingen mogen uitsluitend rond de voorwielen worden gelegd.

Uitvoeringen met achterwielaandrijving

Monteer, uit veiligheidsoverwegingen, sneeuwkettingen uitsluitend op de achteras.

Opmerking: bij uitvoeringen met achterwielaandrijving met dubbele wielen plaatst u de sneeuwkettingen op de buitenste achterwielen.

Winterbanden

Wij raden u aan deze op **alle wielen** te monteren om de grip van uw auto op de weg zoveel mogelijk te behouden

Let op: op deze banden staan soms:

- een rijrichting;
- een indicatie van de maximumsnelheid die niet overschreden mag worden, ook al is die lager dan de topsnelheid van de auto.

Spijkerbanden

Het gebruik van spijkerbanden is slechts onder bepaalde omstandigheden toegestaan.

Houd u aan de ter plaatse geldende voorschriften, en rijd niet sneller dan de daarmee toegelaten maximumsnelheid.

Deze banden moeten op ten minste twee wielen van de vooras geplaatst worden in geval van voorwielaandrijving en ten minste op alle achterwielen in geval van achterwielaandrijving.



Wij raden u in ieder geval aan een merkdealer te raadplegen. Hij weet als geen ander welke voorzieningen het beste bij uw auto passen.

Uw bandenspanning



Open het portier om het te lezen.

De bandenspanning dient bij koude banden te worden gecontroleerd.

Indien u de bandenspanning niet bij **koude banden kunt controleren, moet u de opgegeven spanningswaarden met 0,2 tot 0,3 bar (3 PSI) verhogen. Verlaag nooit de spanning van een warme band.**

Auto met waarschuwing bij verlies van bandenspanning

Bij een te lage bandenspanning (leken, te lage bandenspanning enz.) verschijnt het waarschuwingslampje

BANDEN

 op het instrumentenpaneel
→ 211.



Voor uw veiligheid en voor naleving van de geldende wetgeving.

Als de banden vervangen moeten worden, mag dit alleen gebeuren door even grote banden van hetzelfde merk, met dezelfde eigenschappen en met hetzelfde profiel.

Ze moeten: ten minste hetzelfde laadvermogen en dezelfde maximumsnelheid als de oorspronkelijke banden hebben, ofwel voldoen aan de door de merkdealer gestelde eisen.

Als u deze instructies niet opvolgt, kunt u uw veiligheid in gevaar brengen en is uw auto mogelijk niet conform de voorschriften.

Risico op verlies van de controle over de auto.

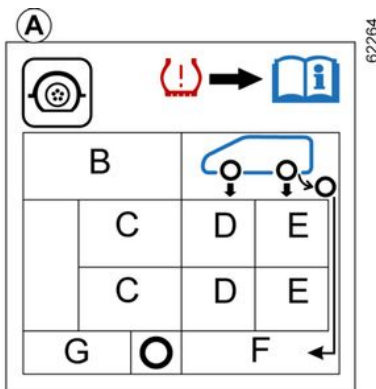

De aanwezigheid en de plaats van de informatie op de sticker zijn afhankelijk van de auto.

B: bandenmaat van de auto.

C: voorziene rijnsnelheid.

D: bandenspanning voor.

E: bandenspanning achter.

F: bandenspanning van het reservewiel.

G: bandenmaat van het reservewiel.

Veiligheid van de banden en kettingmontage: voor informatie over het onderhoud en, afhankelijk van de uitvoering van de auto, het gebruik van sneeuwkettingen → 337.



Auto's gebruikt bij maximale belasting (maximum toegelaten totaal massa) en met een aanhangwagen.

De maximumsnelheid is beperkt tot **100 km/uur** en de **bandenspanning moet worden verhoogd met 0,2 bar** → 384.
Kans op klapband.

Pompset voor de banden



BANDEN



De set repareert banden waarvan het loopvlak **A** beschadigd is door een voorwerp van minder dan **4 mm**. **Niet alle soorten lekkage kunnen worden gerepareerd; bijv. scheuren groter dan 4 mm**, scheuren aan de zijkant van de band **B** enz.
Controleer ook of de velg in goede staat is.
Verwijder niet het voorwerp dat de oorzaak is van de lekkage als dit nog in de band zit.



Gebruik de pompset niet als de band beschadigd is door het rijden met een lekke band.
Controleer dus zorgvuldig de zijkant van de banden voor het repareren.
Bovendien kan het rijden met zachte of zelfs platte (of lekke) banden de veiligheid in gevaar brengen en de band onbruikbaar maken.
Deze reparatie is tijdelijk.
Een lekke band moet altijd zo snel mogelijk worden onderzocht (en indien mogelijk gerepareerd) door een deskundige.
Voor het vervangen van een band die met behulp van deze set gerepareerd is, moet u de specialist op de hoogte brengen.
Tijdens het rijden kan een trilling gevoeld worden door de aanwezigheid van het product in de band.



De set is uitsluitend bestemd en goedgekeurd voor het oppompen van banden van een auto die met deze set uitgerust is.
In geen geval mag de set gebruikt worden voor het oppompen van banden van een andere auto of enig ander oppompbaar voorwerp (zwemband, boot, enz.).
Voorkom dat de huid in contact komt met de vloeistof tijdens de reparatiehandelingen. Als toch druppeltjes ontsnappen, moet u deze overvloedig afspoelen.
Houd de reparatieset uit de buurt van kinderen.
Gooi het lege reservoir niet in de natuur. Lever het in bij uw merkdealer of bij een depot voor klein chemisch afval.
Het reservoir heeft een beperkte houdbaarheid die is aangegeven op zijn etiket. Controleer de houdbaarheidsdatum.
Ga bij een merkdealer langs om de pomp slang en het reservoir met het reparatieproduct te laten vervangen.

BANDEN



Gebruik afhankelijk van de auto, in geval van een lekke band, de pompset **1** onder de bestuurdersstoel → **344**.

Auto met waarschuwing bij verlies van bandenspanning

Bij een te lage bandenspanning (leken, te lage bandenspanning enz.) verschijnt het waarschuwingslampje



op het instrumentenpaneel → **211**.

De pompset

64866

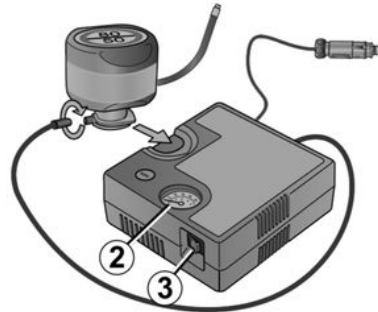

Gebruik afhankelijk van de auto, in geval van een lekke band, de pompset onder de bestuurdersstoel.

Auto met waarschuwing bij verlies van bandenspanning

Bij een te lage bandenspanning (leken, te lage bandenspanning enz.) verschijnt het waarschuwingslampje



op het instrumentenpaneel → **211**.

Met draaiende motor en handrem aangetrokken:

- Haal een of meer accessoires uit de accessoireaansluiting.

- lees de info op de pompsetcompressor onder de bestuurdersstoel en volg de gebruiksinstructies.
- pomp de band op tot de aanbevolen spanning → **339**;
- stop na maximaal **15** minuten met pompen om de spanning af te lezen (op de manometer **2**).

Opmerking: terwijl de fles leegloopt (ongeveer 30 seconden), geeft de manometer **2 kort een druk aan van max. 6 bar, daarna zakt de druk.**

- spanning aanpassen: ga voor meer spanning door met oppompen. Verlaag de spanning door te drukken op de knop **3**.

Indien de voorgeschreven waarde van 1,8 bar na 15 minuten niet is bereikt, is de reparatie niet mogelijk. Rijd niet met de auto. Ga naar een merkdealer.

BANDEN



Voordat u de set gebruikt zet u de auto aan de kant van de weg, ver genoeg van het verkeer, schakelt u de alarmknipperlichten in, zet u de parkeerrem vast, laat u alle inzittenden uit de auto stappen en zorgt u dat deze zich op veilige afstand van het verkeer bevinden.



Als u de auto stilzet in de berm van de weg, moet u de andere weggebruikers waarschuwen door middel van de gevarendriehoek of op een andere wijze, volgens de regels van het land waar u bent.

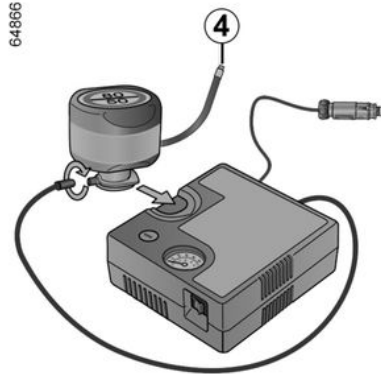

Als de band correct is opgepompt, verwijdert u de set: schroef de pompaansluiting langzaam los van de fles **4** om spatten te voorkomen, en bewaar de fles in een plastic verpakking om te voorkomen dat het product gaat lekken.



In de voetenruimte van de bestuurder mogen geen objecten aanwezig zijn; bij plotseling remmen kunnen deze onder de pedalen terechtkomen en het gebruik ervan hinderen.

- Plak het etiket met de rijvoorschriften (onderaan op de fles) op een voor de bestuurder zichtbare plaats op het dashboard.
- Berg de set op.
- Na het oppompen ontsnapt er nog steeds lucht uit de band. Rijd een kort stukje om het gat af te dichten.
- Start onmiddellijk en rijd met een snelheid van 20 tot 60 km/h om het product gelijkmatig in de band te verdelen. Stop na 3 km en controleer de druk.
- Als de spanning hoger is dan 1,3 bar maar lager dan de voorgeschreven spanning (raadpleeg de sticker op de rand van het bestuursportier), corrigeer deze dan. Neem anders contact op met een merkdealer: de band kan niet worden gerepareerd.

Voorzorgsmaatregel bij het gebruik van de set

- De set mag niet langer dan 15 minuten aaneengesloten gebruikt worden;
- De fles moet na het eerste gebruik worden vervangen, ook al zit er nog vloeistof in.

BANDEN



Let op, als een ventieldopje ontbreekt of niet goed vastgezet is, kan er lucht uit de banden ontsnappen en de bandenspanning afnemen.

Zorg altijd dat de ventieldopjes gelijk zijn aan de originele en dat ze helemaal vastgezet zijn.



Na een reparatie met behulp van de set, mag u niet verder dan 200 km rijden. Verminder bovendien uw snelheid en rijd in elk geval niet sneller dan 80 km/u. Het etiket dat u op een zichtbare plaats op het dashboard moet plakken, herinnert u hieraan. Afhankelijk van het land of de plaatselijke voorschriften, moet een met de pompset gerepareerde band worden vervangen.

De gereedschappen

Plaats van het gereedschap



Het gereedschap **1** bevindt zich onder de bestuurdersstoel.

Zet de stoel naar voren en klap de rugleuning neer om het gereedschap te verwijderen → **63**



Afhankelijk van de auto, moet de dop **2** worden verwijderd om bij het gereedschapsblok te komen. Druk op de lipjes **3** en trek het deksel naar u toe om het los te maken.

Zodra de gereedschapsset weer op zijn plaats zit, moet u ervoor zorgen dat u het deksel stevig terugplaatst.

Opmerking: Wanneer u de gereedschapsset weer opbergt, duwt u deze met één hand en leidt u deze met de andere om ervoor te zorgen dat deze goed op zijn plaats is vergrendeld. Zorg ervoor dat u de kit naar binnen duwt totdat deze vastklikt.

BANDEN



Laat geen voorwerpen op de vloer (vóór de bestuurder) liggen. In geval van plotseling remmen kunnen deze onder de pedalen terecht komen, waardoor de bestuurder deze niet meer goed kan bedienen.

Samenstelling van het gereedschap

(afhankelijk van de auto)

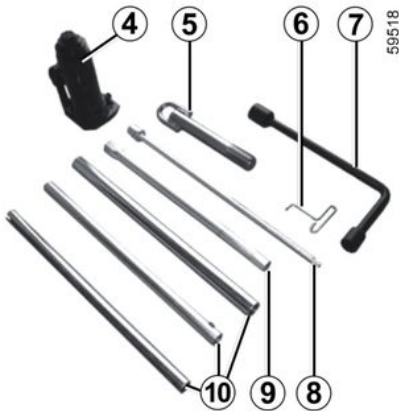

- Hydraulische krik **4**;
- sleepring **5**;
- wielpopgereedschap **6**;
- wielmoersleutel **7**;
- ontgrendelings sleutel van de lier **8**;
- zeshoekig verlengstuk **9**;
- verlengstukken **10**;
- krik **11**.



Voor uw veiligheid is het niet strikt verboden om een krik te gebruiken die niet door de fabrikant is aanbevolen.

De krik is specifiek voor het voertuig en wordt gebruikt om de wielen te verwisselen.

Het mag in geen geval worden gebruikt:

- op een ander voertuig;
- om een andere reparatie uit te voeren;
- om toegang te krijgen tot de onderkant van het voertuig.

Verwondingsgevaar

Risico van beschadiging van de auto.

BANDEN



Laat nooit gereedschap in de auto rondslingeren. Dit is gevaarlijk als u plotseling moet remmen.

Plaats na gebruik de gereedschappen weer goed in hun steunen en berg deze correct op in de houder om de kans op letsel te verkleinen.

Als het reservewiel is geleverd met bouten, mag u deze bouten uitsluitend voor het reservewiel gebruiken.

Lekke band, reservewiel

Locatie van het reservewiel

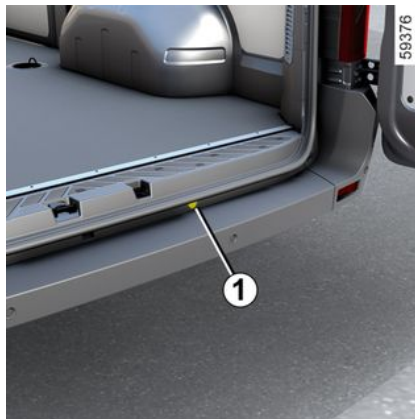

Mits de auto daarmee is uitgerust, bevindt het reservewiel zich onder het chassis.



Laat het reservewiel regelmatig door uw dealer controleren. Na verloop van tijd kan het door veroudering onbruikbaar worden.



In bepaalde gevallen (lekke band achter, beladen auto met aanhangwagens enz.) kan het nodig zijn de auto eerst op te krikken (onder het kriksteunpunt dat het dichtst bij het betreffende wiel zit) om bij het reservewiel te kunnen komen → 347.

Reservewiel verwijderen

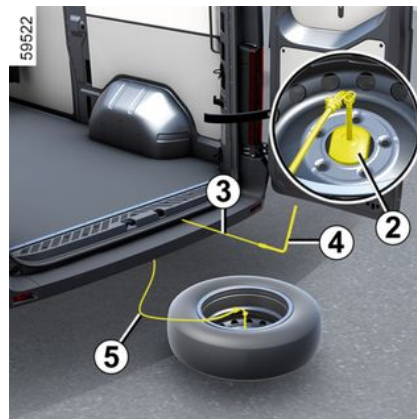

– Steek in de daarvoor bestemde zone 1 het eindstuk van de ontgrendelingsleutel 3, beschikbaar in de gereedschapsset → 344, verlengd door de wielmoersleutel 4 (het gebruik van an-

BANDEN

der gereedschap kan het mechanisme beschadigen);

- Laat het reservewiel zo ver mogelijk zakken door de wielmoersleutel **4** naar links te draaien;
- maak het element **2** los van de velg;
- laat onderdeel **2** via de velg lopen en maak zo het wiel vrij.

Terugplaatsen van een wiel

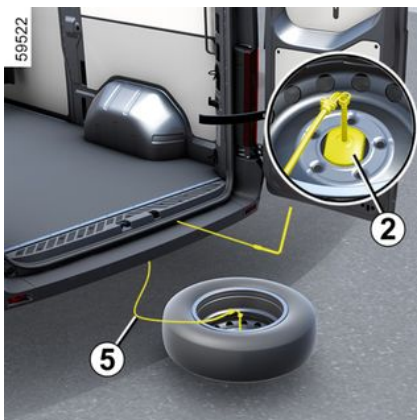

Ga in omgekeerde volgorde te werk:

- leg het wiel vervolgens plat onder de auto, **met het ventiel richting de grond**. Risico op verlies van het wiel als de montage van het wiel niet in de juiste richting gebeurt.
- steek de bevestigingskabel en element **2** door de velg;

- centreer het onderdeel **2** in het midden van het wiel;
- til de bevestigingskabel zo ver mogelijk op door de wielsleutel **4** naar rechts te draaien en controleer of het wiel volledig vastzit.

N.B.: plaats geen wiel met lekke band met aluminium velgen in de lier van het reservewiel. Let op dat de lier weer goed omhoog gezet is.



Leg de lekke band plat op de grond. **Het ventiel moet naar de grond gericht zijn.**

Risico om het wiel te verliezen.



Raak het uitlaatsysteem niet aan. **Risico van brandwonden.**

VERWISSELEN VAN EEN WIEL

Het wiel ontgrendelen

Verwijder de wiel dop (indien van toepassing).

Het wiel ontgrendelen

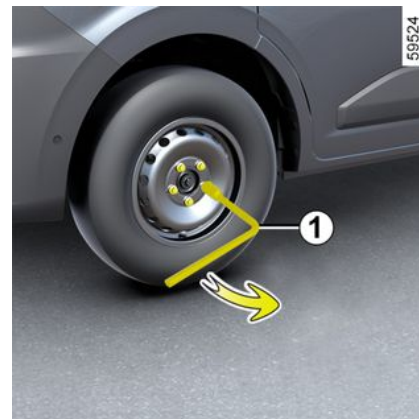

Ontgrendel de wielbouten met behulp van de wielmoersleutel **1**. Plaats de sleutel zo dat u deze naar beneden moet drukken.

BANDEN

Dubbele wielen ontgrendelen

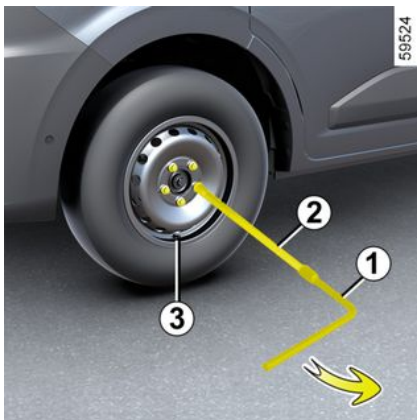

In het geval van demontage van de dubbele wielen, moet u het verlengstuk voor het pompen **3** los zetten.

Vergeet het niet weer vast te zetten bij het terugplaatsen.

Bij het verwijderen van dubbele wielen schroeft u het opblazende verlengstuk **1** verlengd los met behulp van het zeshoekige verlengstuk **2** (meegeleverd in de gereedschapskist) en drukt u het naar beneden.



Antidiefstalbouten

Als u antidiefstalbouten gebruikt, moet u deze bouten zo dicht mogelijk bij het ventiel plaatsen (risico dat de wielop niet gemonteerd kan worden).



Laat nooit gereedschap in de auto rondslingeren. Dit is gevaarlijk als u plotseling moet remmen. Plaats na gebruik de gereedschappen weer goed in hun steunen berg deze correct op in de houder om de kans op letsel te verkleinen.

Als het reservewiel is geleverd met bouten, mag u deze bouten uitsluitend voor het reservewiel gebruiken.

Hydraulische krik



Als u de auto stilzet in de berm van de weg, moet u de andere weggebruikers waarschuwen door middel van de gevarendriehoek of op een andere wijze, volgens de regels van het land waar u bent.



Schakel de alarmknipperlichten in. Zet de auto stil op een horizontale, stroeve en stevige ondergrond op veilige afstand van het verkeer. Zet de parkeerrem vast en schakel een versnelling in (eerste of achteruit, of in stand **D**, **M** of **R** bij een automatische transmissie). Laat alle inzittenden uit de auto stappen en houd ze op een veilige afstand van het verkeer.

BANDEN



Voor uw veiligheid is het niet strikt verboden om een krik te gebruiken die niet door de fabrikant is

aanbevolen.

De krik is specifiek voor het voertuig en wordt gebruikt om de wielen te verwisselen.

Het mag in geen geval worden gebruikt:

- op een ander voertuig;
- om een andere reparatie uit te voeren;
- om toegang te krijgen tot de onderkant van het voertuig.

Verwondingsgevaar

Risico van beschadiging van de auto.

De hydraulische krik gebruiken



Om verwondingen of schade aan de auto te voorkomen, draai de krik uit tot het te vervangen wiel zich op maximum 3 centimeter van de grond bevindt.

Verwijder de jack **1** in de gereedschapskist. Bekijk de tekening op de krik voordat u deze gaat gebruiken.

Voorste steunpunt krik **2**

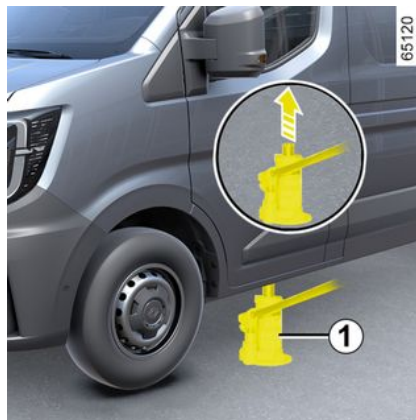

Plaats de kop van de krik tegen het steunpunt **2** dicht bij het betreffende wiel.

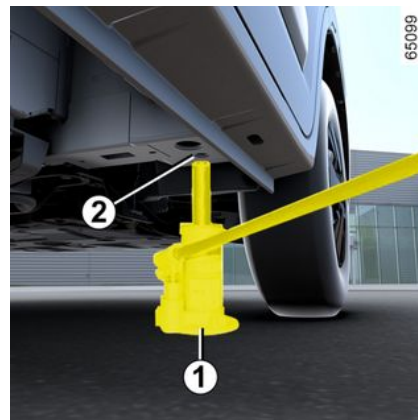

BANDEN

Plaats de krik **1** horizontaal. De kop van de krik moet samenvallen met de hiervoor bestemde plaats **2**.

Achterste steunpunt krik 3 (bestelwagenversies van meer dan 3,5 ton)

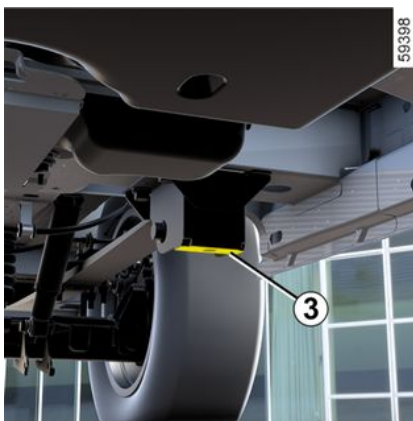
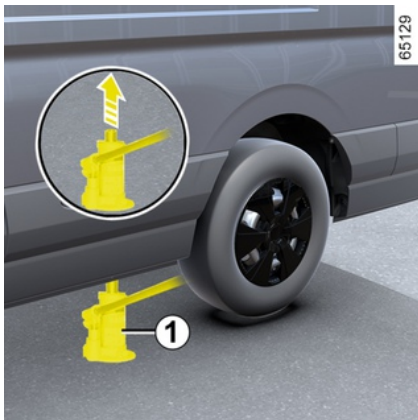

Plaats de kop van de krik tegen het steunpunt **3** dicht bij het betreffende wiel.

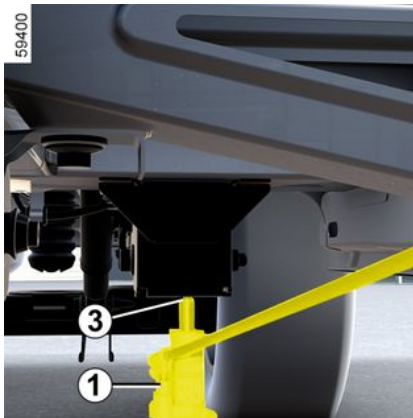

Plaats de krik **1** horizontaal. De kop van de krik moet samenvallen met de hiervoor bestemde plaats **3**.

Uitvoeringen met steunpunt achter voor de krik 4 (achterwielaandrijving en chassiscabine)

Dit steunpunt moet worden gebruikt bij het verwisselen van de achterwielen voor voertuigen met achterwielaandrijving en chassiscabine.

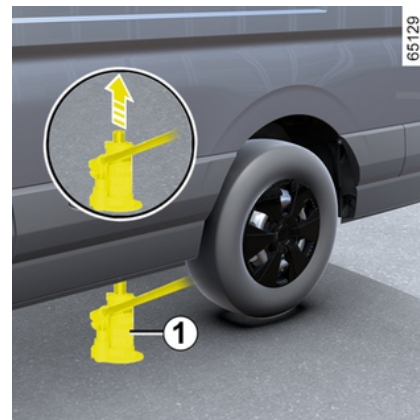

BANDEN

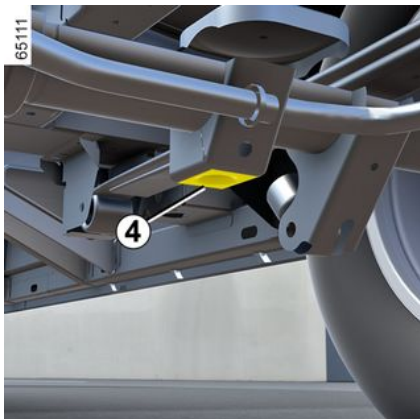

Plaats de kop van de krik tegen het steunpunt **4** dicht bij het betreffende wiel.

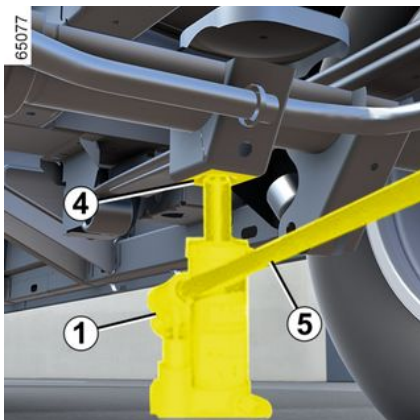

Plaats de krik **1** horizontaal. De kop van de krik moet samenvallen met de hiervoor bestemde plaats **4**.

Begin te pompen door de drie verlengstukken te verplaatsen **5** uit de gereedschapset → **344** geplaatst op de uiteinden.

Laat het wiel vrijkomen van de grond.

Opmerking: het gebruik van de drie verlengstukken **5** voorkomt dat u onder het voertuig door gaat om de krik **1** bij het opkrikken van het voertuig.

Demonteer de bouten en verwijder het wiel (verwijder de centrale sierdop, indien nodig).

Plaats het reservewiel op de naaf en afhankelijk van de auto, draai het wiel rond tot de gaten voor de wielbouten samenvallen.

als het reservewiel eigen bouten heeft, mag u deze bouten uitsluitend gebruiken voor het reservewiel.

Opmerking: smeer de wielbouten niet



Om verwondingen of schade aan de auto te voorkomen, draai de krik uit tot het te vervangen wiel zich op maximum 3 centimeter van de grond bevindt.

Monteer de moeren, draai ze vast en laat de krik zakken.

Wiel op de grond, zet de bouten met kracht vast in de volgende volgorde:

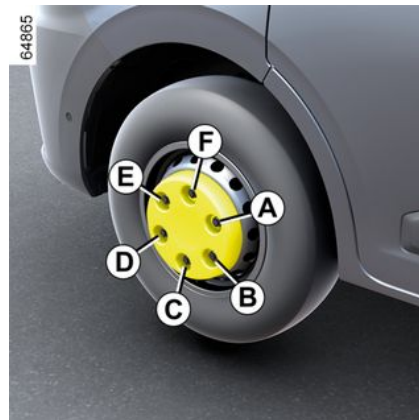

Wiel met 6 gaten: begin met bout **A**, daarna **D**, **B**, **E**, **C** en eindig met **F**.

6

BANDEN

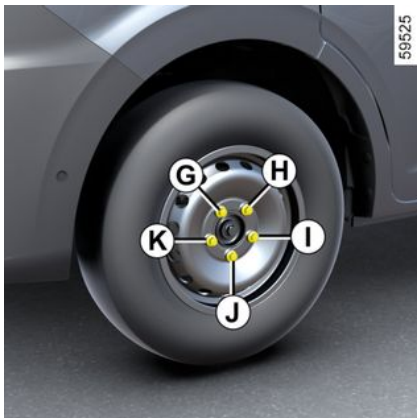

Wiel met vijf gaten: begin met bout **G**, daarna **J**, **H**, **K**, en eindig met **I**.

Laat het aantrekkoppel en de bandenspanning van het reservewiel zo snel mogelijk controleren.

krik



Als u de auto stilzet in de berm van de weg, moet u de andere weggebruikers waarschuwen door middel van de gevarendriehoek of op een andere wijze, volgens de regels van het land waar u bent.



Schakel de alarmknipperlichten in. Zet de auto stil op een horizontale, stroeve en stevige ondergrond op veilige afstand van het verkeer. Zet de parkeerrem vast en schakel een versnelling in (eerste of achteruit, of in stand **D**, **M** of **R** bij een automatische transmissie). Laat alle inzittenden uit de auto stappen en houd ze op een veilige afstand van het verkeer.



Voor uw veiligheid is het niet strikt verboden om een krik te gebruiken die niet door de fabrikant is aanbevolen.

De krik is specifiek voor het voertuig en wordt gebruikt om de wielen te verwisselen.

Het mag in geen geval worden gebruikt:

- op een ander voertuig;
- om een andere reparatie uit te voeren;
- om toegang te krijgen tot de onderkant van het voertuig.

Verwondingsgevaar

Risico van beschadiging van de auto.

BANDEN

Auto uitgerust met een krik met een heightener

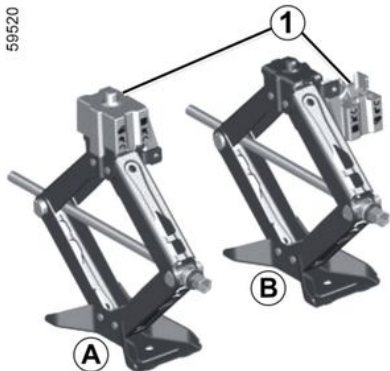

Voor het vervangen van een voorwiel gebruikt u de heightener **1** (afbeelding **A**).

Voor het vervangen van een achterwiel verwijdert u de heightener **1** (afbeelding **B**).

Gebruik van de krik



Om verwondingen of schade aan de auto te voorkomen, draai de krik uit tot het te vervangen wiel zich op maximum 3 centimeter van de grond bevindt.

Verwijder de jack **2** in de gereedschapskist. Bekijk de tekening op de krik voordat u deze gaat gebruiken.

Voorste steunpunt krik **3**

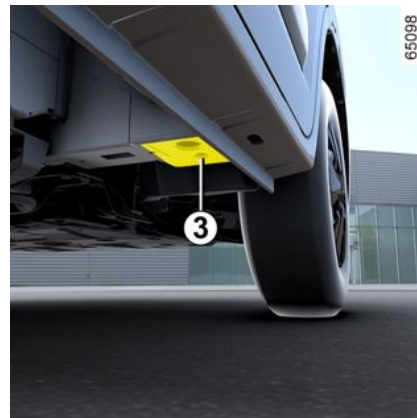
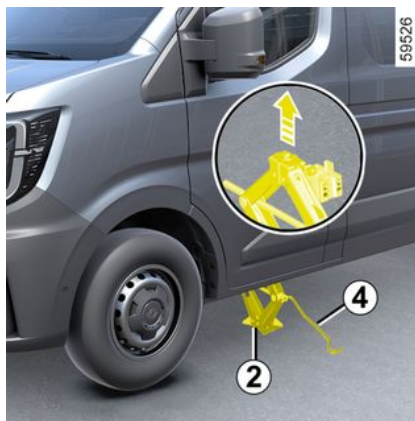

Plaats de krik **2** horizontaal. De kop van de krik moet samenvallen met de hiervoor bestemde plaats **3**.

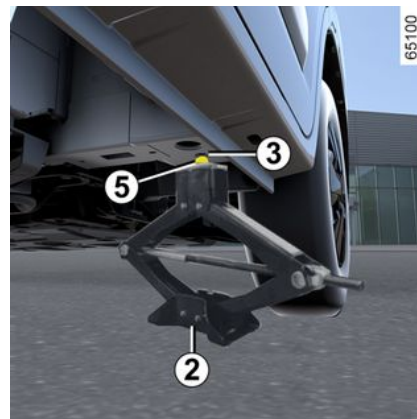

6

BANDEN

Houd de krik **2** horizontaal. De krikkop **5** moet op hetzelfde niveau worden geplaatst als het steunpunt **3**.

Achterste steunpunt krik **6**

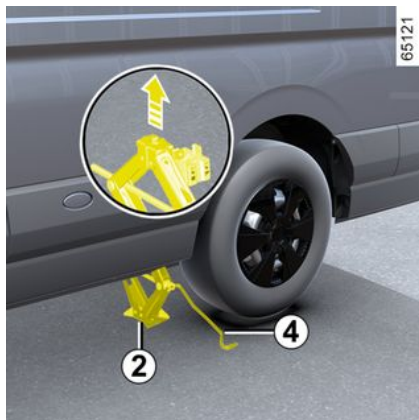

Plaats de krik **2** horizontaal. De kop van de krik moet samenvallen met de hiervoor bestemde plaats **6**.

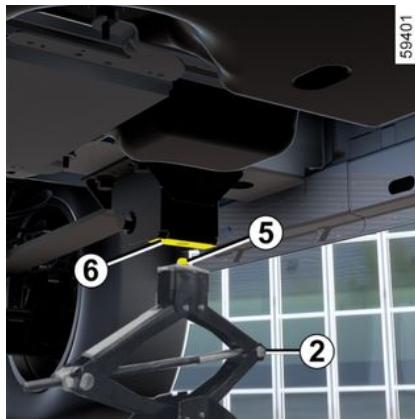

Houd de krik **2** horizontaal. De krikkop **5** moet op hetzelfde niveau worden geplaatst als de steunpunten **6**.

Draai de krik met de hand omhoog zodat u de voet van de krik vlak op de grond kunt zetten, iets binnen de rand van de carrosserie.

Draai de hendel **4** een paar keer totdat het wiel van de grond komt, verwijder de bouten en verwijder het wiel.

Plaats het reservewiel op de naaf en draai het wiel rond tot de gaten voor de wielbouten samenvallen met die van de naaf.

als het reservewiel eigen bouten heeft, mag u deze bouten uitsluitend gebruiken voor het reservewiel. Controleer of het wiel goed tegen de naaf is gedrukt, zet de bouten vast en draai de krik los.

Opmerking: smeer de wielbouten niet



Antidiefstalbouten

Als u antidiefstalbouten gebruikt, moet u deze bouten zo dicht mogelijk bij het ventiel plaatsen (risico dat de wioldop niet gemonteerd kan worden).

BANDEN

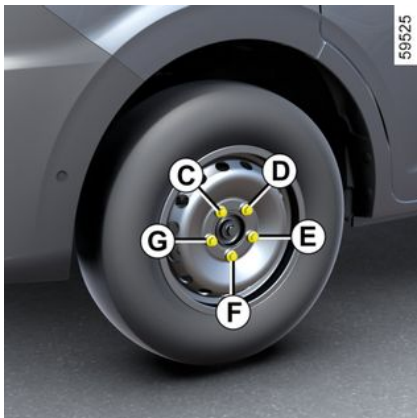

Draai met het wiel op de grond de bouten met kracht vast, te beginnen met kant **C**, daarna **E**, **G**, **D** en eindig met **F**. Controleer zo snel mogelijk of het reservewiel goed vastzit en of de bandenspanning correct is.



Als u merkt dat een band lek is moet u direct stoppen en het reservewiel monteren.

Een lekke band moet zo snel mogelijk worden gerepareerd en vóór terugplaatsing door een deskundige worden onderzocht.

Wieldoppen, wioldop – wiel

Bekleding 2

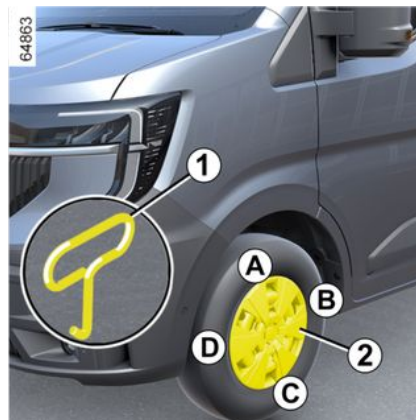

(wielbouten afgedekt)

Verwijder hem met behulp van de sierdopsleutel **1** (in de gereedschapset), door het haakje voldoende in de opening bij het ventiel te steken (om het metaaldraad aan de achterkant van de wioldop te bereiken).

Om hem weer terug te plaatsen, richt u hem ten opzichte van ventiel. Duw de haakjes er in, te beginnen aan de kant van klep **A**, daarna **B** en **C**, en eindigend aan de kant tegenover het ventiel **D**.

Centrale wioldop 4

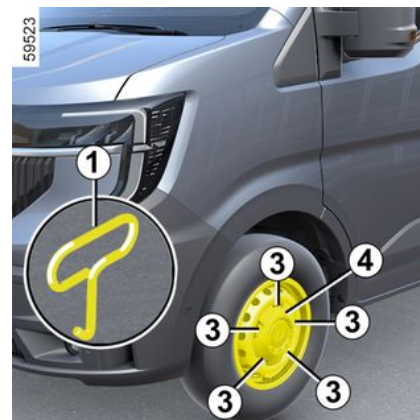

(wielbouten afgedekt)

Verwijder deze met behulp van de wioldopsleutel **1**, door de sleutel in de hiervoor bestemde uitsparingen **3** te plaatsen.

Om hem terug te plaatsen, draait u hem ten opzichte van de wielbout, klem hem vast en controleer of hij goed vergrendeld is.

BANDEN

Wieldop 5

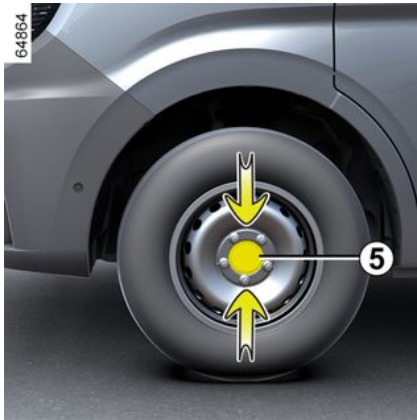

6

(wielbouten zichtbaar)

Om alleen de wieldop te verwijderen, drukt u op de met pijlen aangegeven plaatsen.

Draai de wieldop zo dat de bevestigingspunten achter de wielbouten vrijkomen.

Om hem weer terug te plaatsen, gaat u in omgekeerde volgorde te werk.

Wieldop 6



(voorwiel uitsluitend voor de auto's met dubbele wielen)

Verwijder de afdekplaatjes van de moeren **6** met de hand en daarna de wieldop.

PECHHULP

Slepen: pech

Het stuurwiel mag niet vergrendeld zijn; de contactsleutel moet in de stand "M" (aan) staan om de stuurkolom te ontgrendelen. Schakel de alarmknipperlichten in. In het donker moet de auto verlicht zijn.

Koppel een eventuele aanhangwagens los.

Bovendien moeten in ieder land geldende wettelijke voorschriften voor het slepen in acht worden genomen en mag het max. toegelaten aanhangergewicht van de slepende auto niet worden overschreden.

Ga naar een erkende dealer.



Verwijder de contactsleutel niet tijdens het slepen.



Bij stilstaande motor werken de stuur- en rembekrachtiging niet meer.

Slepen van een voertuig met een automatische transmissie

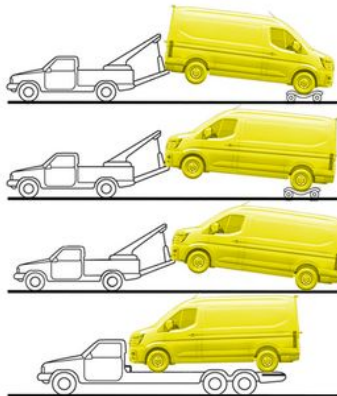

Vervoer de auto op een plateau of sleep hem met beide voorwielen van de grond.



- Gebruik een starre sleepstang. Indien u een touw of kabel gebruikt bij het slepen (als dit wettelijk toegestaan is), moet de auto die gesleept wordt nog kunnen remmen.
- een auto die gesleept wordt, moet te allen tijde bestuurbaar zijn.
- Accelereer en rem gelijkmatig en zonder schokken om te voorkomen dat de auto beschadigt.
- In elk geval is een maximale snelheid van **25 km/u** raadzaam.

PECHHULP

Sleeppunt voor

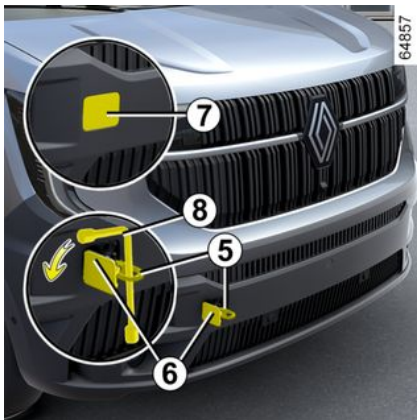

Alleen aan de voorkant gebruiken:

– verwijder de sleepring 5 (in de gereedschapskist).

Deze sleep punten mogen alleen gebruikt worden om de auto mee te slepen en in geen geval om de auto direct of indirect aan op te hijsen.

Toegang tot de sleepring 5: schuif de bestuurdersstoel naar voren en kantel de rugleuning om deze uit de gereedschapsset → 345te verwijderen.

Toegang tot het voorste sleep punt 6: druk op de linkerkant van het deksel 7 om het los te klikken.

Draai de trekkranen 5 volledig vast: eerst zo ver mogelijk met de hand,

daarna vergrendelen met de wielmoersleutel 8.

Gebruik uitsluitend de sleepring 5 die is opgeborgen bij het gereedschap → 345.



Zorg ervoor dat de sleepring correct met bouten is bevestigd.

Risico om het gesleepte object te verliezen.



Zorg er bij het opbergen van de gereedschappen voor dat u ze correct in hun oorspronkelijke positie in de gereedschapskist plaatst en bewaar de gereedschapskist onder de bestuurdersstoel. Laat nooit gereedschap in de auto rondslingeren. Dit is gevaarlijk als u plotseling moet remmen.

Sleeppunt achter

Uitsluitend achterin gebruiken:

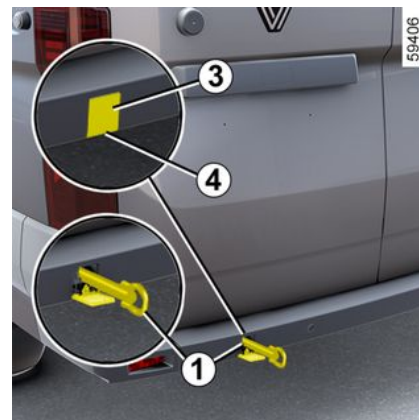

– verwijder de sleepring 1 (in de gereedschapskist → 345).

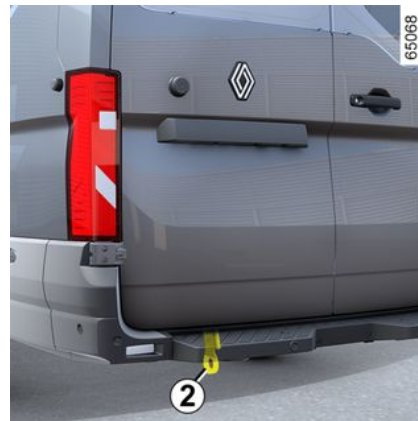

PECHHULP

– de sleepkring **2** als het voertuig is uitgerust met een treeplank.

Deze sleeppunten mogen alleen gebruikt worden om de auto mee te slepen: zij mogen in geen geval gebruikt worden om de auto direct of indirect aan op te hijsen.

Toegang tot de sleepkring 1: schuif de bestuurdersstoel naar voren en kantel de rugleuning om deze uit de gereedschapsset → **345**te verwijderen.

Toegang tot het achterste sleeppunt 3: maak het deksel **4** los door een platte schroevendraaier of iets dergelijks in de groef **4** te steken.

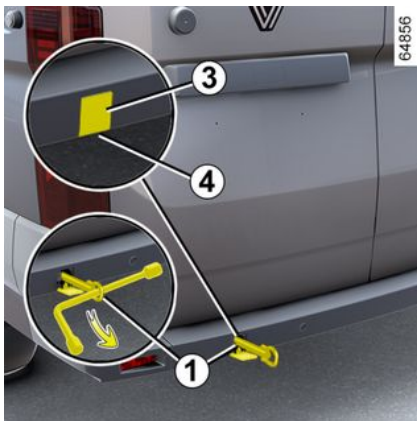

Draai de trekkranen 1 volledig vast: eerst met de hand, daarna vergrendelen met de wielmoersleutel → **345**.

Gebruik uitsluitend de sleepkring **1** die is opgeborgen bij het gereedschap → **345**.

Deze sleeppunten mogen alleen gebruikt worden om de auto mee te slepen: zij mogen in geen geval gebruikt worden om de auto direct of indirect aan op te hijsen.



Zorg ervoor dat de sleepkring correct met bouten is bevestigd.

Risico om het gesleepte object te verliezen.



Zorg er bij het opbergen van de gereedschappen voor dat u ze correct in hun oorspronkelijke positie in de gereedschapskist plaatst en bewaar de gereedschapskist onder de bestuurdersstoel. Laat nooit gereedschap in de auto rondslingeren. Dit is gevaarlijk als u plotseling moet remmen.

Accu: pechhulp

Bijzonderheden van de elektrische uitvoeringen



Om uw auto niet te beschadigen, is het verboden om de 12 V-hulpaccu op te laden met behulp van:

- een lader van een externe accu;
- een accu van een andere auto.

Roep de hulp in van een merkdealer.



Gebruik uw elektrische auto niet om de 12 V-accu van een andere auto op te laden. Het vermogen van 12 volt van een elektrische auto is daarvoor onvoldoende.

Risico van beschadiging van de auto.



Het aandrijfsysteem van de elektrische auto gebruikt ongeveer 400 volt gelijkspanning. Dit systeem kan tijdens en na het uitzetten van het contact onder spanning staan.

Let op de waarschuwingen op de stickers in de auto.

Elke ingreep of wijziging aan het elektrische 400 V-systeem van het voertuig (componenten, kabels, connectoren, tractiebatterij) is strikt verboden.

Risico van ernstige brandwonden of mogelijk dodelijke elektrische schokken.

Om vonkvorming te voorkomen:

- Controleer of alle stroomverbruikers (plafondverlichting, enz.) zijn uitgeschakeld voordat u de accu losmaakt of aansluit;
- schakel de acculader uit voordat u deze aansluit op of losmaakt van de accu;
- plaats geen metalen voorwerpen op de accu, dit kan kortsluiting veroorzaken tussen de accupolen;

- wacht minstens één minuut na het afzetten van de motor voordat u de accukabels losmaakt.
- sluit de accukabels weer aan nadat u alles terug hebt geplaatst.

Aansluiting van een acculader

De lader moet compatible zijn met een accu met nominale spanning van 12 volt.

Ontkoppel de accu niet wanneer de motor draait. **Houd u aan de voorschriften van de fabrikant van de acculader.**

Als er veel accessoires in de auto gemonteerd zijn, sluit deze dan aan op de + **Voeding na ontsteking.**



Voor sommige accu's gelden bijzonder laadvoorschriften. Ga naar uw merkdealer.

Voorkom elk risico op een vonk die onmiddellijk een explosie tot gevolg zou kunnen hebben. Zorg dat het opladen in een goed geventileerde ruimte plaatsvindt.

Gevaar van ernstige verwondingen.



Voordat u iets doet onder de motorkap, moet u het contact afzetten

➔ 185

Verwondingsgevaar



De accu bevat zwavelzuur. Vermijd daarom contact met de ogen, de huid of kleding. Bij onverhoopt contact spoelen met veel water. Indien nodig een arts raadplegen.

Houd open vuur, hete voorwerpen en vonken weg van de accu-onderdelen (explosiegevaar). Let op bij werkzaamheden dicht bij de motor, deze kan nog warm zijn. Bovendien kan de ventilatormotor onverwacht gaan draaien. Het waarschuwingsslampje



in de motorruimte herinnert u hieraan.

Verwondingsgevaar

PECHHULP

Starten met starthulpkabels

Als u voor het starten de accu van een andere auto moet gebruiken, koop dan de startkabels (met groot oppervlak) bij een merkdealer of controleer, als u reeds startkabels heeft, of deze in goede staat verkeren.

Beide accu's moeten dezelfde spanning hebben: 12 volt. De hulpaccu moet minstens de capaciteit (ampèreuur, Ah) hebben van de ontladen accu.

Zorg dat er geen enkel contact is tussen de twee auto's (kortsluitingsgevaar bij verbinding tussen de pluspolen). Zet het contact af van uw auto.

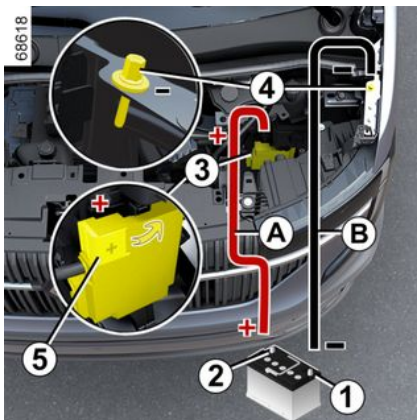

Sluit de positieve kabel (+) **A** aan op de aansluiting **3** nadat u de kap heeft

geopend **5** en daarna op de aansluiting (+) **2** van de hulpaccu.

Sluit de negatieve kabel (-) **B** aan op de aansluiting (-) **1** van de hulpaccu en daarna op de aansluiting (-) **4**.

Start de motor van de hulpauto en laat deze met een middelmatig toerental draaien.

Als de motor van uw voertuig niet onmiddellijk start, zet u het contact af en wacht u enkele seconden voordat u de handeling herhaalt.

Ontkoppel bij draaiende motor de kabels **A** en **B** in omgekeerde volgorde (**4 - 1 - 2 - 3**).



Zorg ervoor dat er geen contact is tussen kabels **A** en **B** en dat positieve kabel **A** niet in contact

komt met een metalen onderdeel in het voertuig dat de stroom levert.

Risico van letsel en/of beschadiging van de auto.

KOPLAMPEN, LAMPEN: VERVANGEN VAN EEN LAMP

Verlichting buitenkant: vervangen van lampen

Koplampen

 Zorg dat u altijd een doos met reservelampen en -zekeringen in de auto hebt, deze is verkrijgbaar bij uw merkdealer.

 Voordat u iets doet onder de motorkap, moet u het contact afzetten
→ 186

 De lampen staan onder druk en kunnen openbarsten bij het vervangen.
Verwondingsgevaar



Let op bij werkzaamheden dicht bij de motor, deze kan nog warm zijn. Bovendien kan de ventilatormotor onverwacht gaan draaien. Het waarschuwingslampje  in de motorruimte herinnert u hieraan.
Verwondingsgevaar

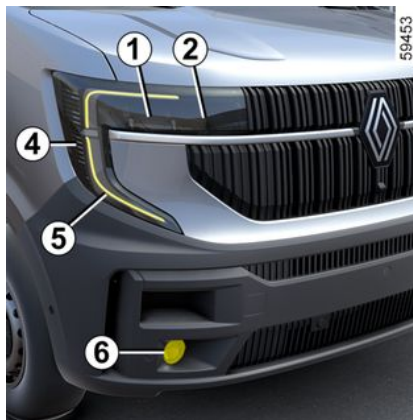

LED-dimlicht 1

Raadpleeg voor de exacte gegevens de merkdealer.

Grootlicht 2

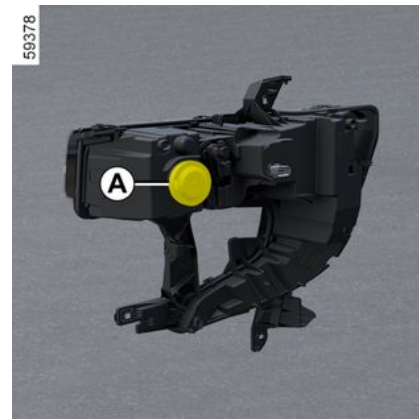

Verwijder het kapje **A** en maak de gloeilamphouder **3** los.

KOPLAMPEN, LAMPEN: VERVANGEN VAN EEN LAMP

Lamptype:H7.

Opmerking: let op, dat als de gloeilamp vervangen is, het afdekklaatje goed geplaatst is.

Controlelampje richtingaanwijzers 4

Raadpleeg voor de exacte gegevens de merkdealer.

Led-markeringslichten/dagrijverlichting 5

Raadpleeg voor de exacte gegevens de merkdealer.

Mistlichten voor 6



- Schroef of klik de klep onder de voorbumper **7** los met een schroevendraaier of vergelijkbaar gereedschap;
- ga naar de lamphouder achter de bumper via de klep;
- Draai de lamphouder los.

Lamptype: H16LL.



Alle werkzaamheden (of wijzigingen) aan de elektrische installatie moeten worden uitgevoerd door een merkdealer, aangezien de elektrische installatie (bedrading, onderdelen en vooral de dynamo) kan worden beschadigd door een verkeerde aansluiting. Bovendien beschikt uw merkdealer over de benodigde onderdelen.



Zorg dat u altijd een doos met reservelampen en -zekeringen in de auto hebt, deze is verkrijgbaar bij uw merkdealer.

Achterlichten en richtingaanwijzers

Achterlichten 1

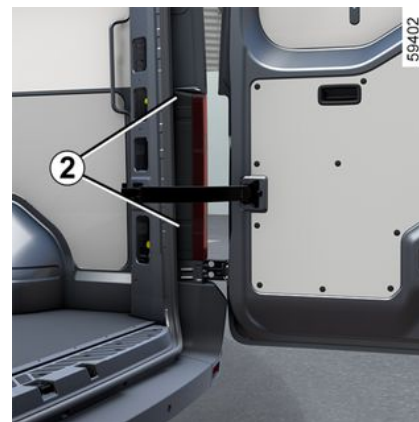
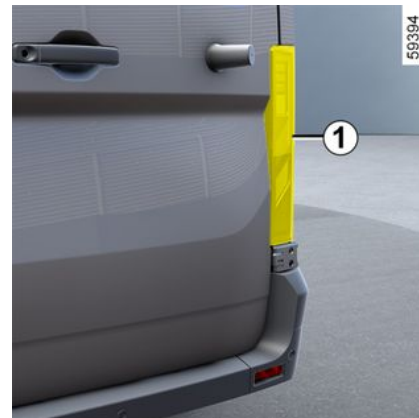

6

KOPLAMPEN, LAMPEN: VERVANGEN VAN EEN LAMP

Verwijder afhankelijk van de auto, de beschermingsroosters. Draai de twee bouten **2** los en trek aan de achterlichtunit **A**.



De lampen staan onder druk en kunnen openbarsten bij het vervangen.

Verwondingsgevaar

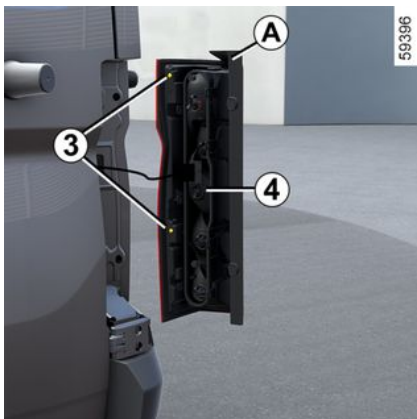

Maak de klemmen **3** los van de lamphouder **4**.

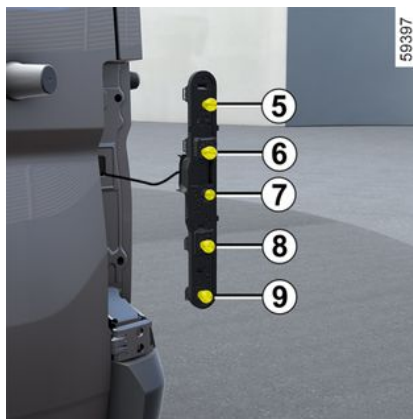

5. Markerings- en remlicht

Lamptype: P21/5 W.

6. Richtingaanwijzer

Lamptype: PY21W.

7. Markeringslicht

Lamptype: R5W.

8. Achteruitrijlicht

Lamptype: P21W.

9. Mistachterlicht

Lamptype: P21W.

Derde remlicht

Raadpleeg voor de exacte gegevens de merkdealer.

Kentekenverlichting 10

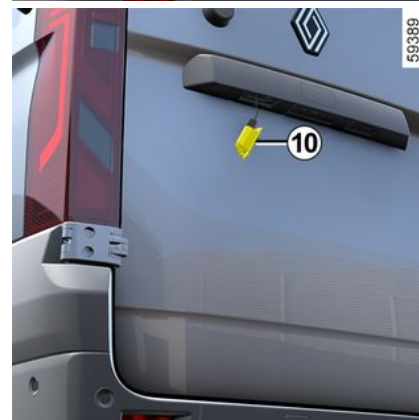

Maak de verlichting **10** (met een platte schroevendraaier) los.

KOPLAMPEN, LAMPEN: VERVANGEN VAN EEN LAMP

Maak het kapje los van het lamphuis zodat u bij de lamp kunt komen.

Lamptype: W5W.

Zijknipperlichten



Draai de spiegel **11** om bij de bout te komen.

Draai de schroef los met een Torx-schroevendraaier.

Verwijder het zijknipperlicht en vervang de gloeilamp **12**.

Lamptype, afhankelijk van de auto: WY5W of W16W.

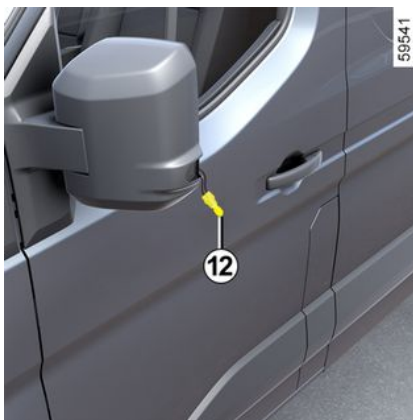

Zorg dat u altijd een doos met reservelampen en -zekeringen in de auto hebt, deze is verkrijgbaar bij uw merkdealer.



De lampen staan onder druk en kunnen openbarsten bij het vervangen.

Verwondingsgevaar

Markeringslichten zijkant

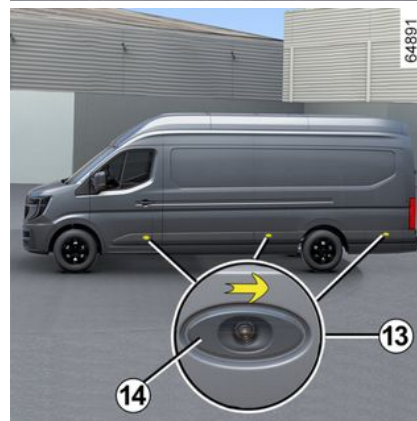
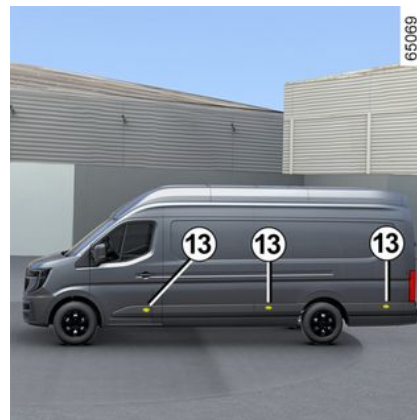

KOPLAMPEN, LAMPEN: VERVANGEN VAN EEN LAMP

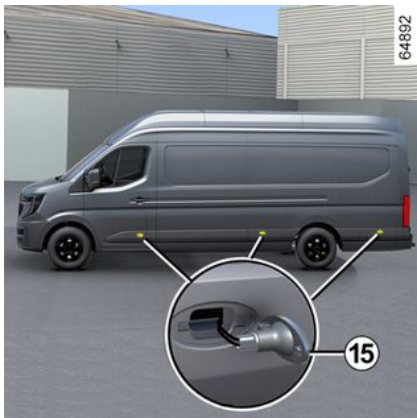

64892



De lampen staan onder druk en kunnen openbarsten bij het vervangen.

Verwondingsgevaar

Binnenverlichting: vervangen van een lamp

Halogeenlamp van binnenlicht 1

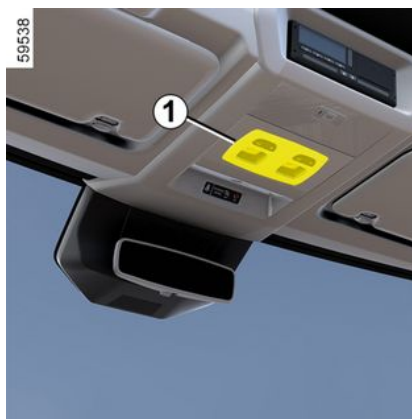

59538

Om een zijlicht **13** te vervangen:

- duw en schuif het licht **13** naar de achterkant van de auto;
- trek aan het deel **14** naar de voorkant van het voertuig en verwijder het licht uit de houder;
- draai de lamphouder **15** een kwartslag naar links en vervang de lamp.

Gloeilamp type, afhankelijk van de auto: W5W.

Lamp type: W5W of W6W.

Vervang de lamp en zet de lichtkap op zijn plaats.



De lampen staan onder druk en kunnen openbarsten bij het vervangen.

Risico van verwonding.

Ledverlichting 2



59491

Maak de verspreider **1** van de plafondverlichting met een platte schroevendraaier los.

Trek aan de lamp om hem uit zijn houder te halen.

Ga naar een merkdealer.



Zorg dat u altijd een doos met reservelampen en -zekerings in de auto hebt, deze is verkrijgbaar bij uw merkdealer.

RUITENWISSERBLADEN: VERVANGING

Vervangen van de ruitenwischerbladen voor 2

Toegang

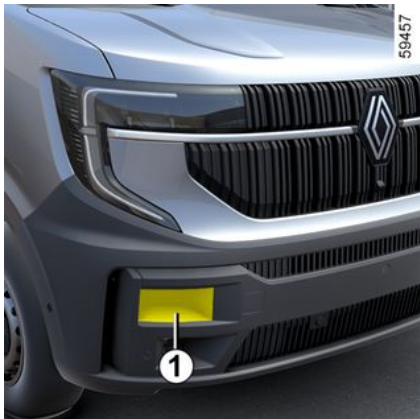

Om toegang te krijgen tot de ruitenwischerbladen, gaat u op de treeplank **1** staan.

Let op: de treeplank kan glad zijn.

Verwijderen

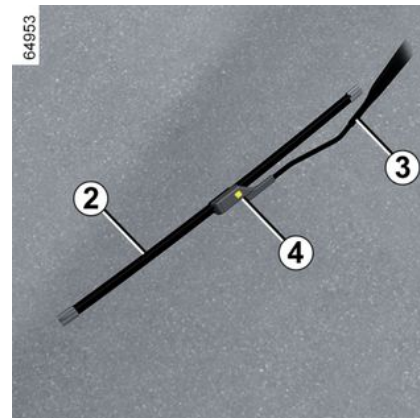
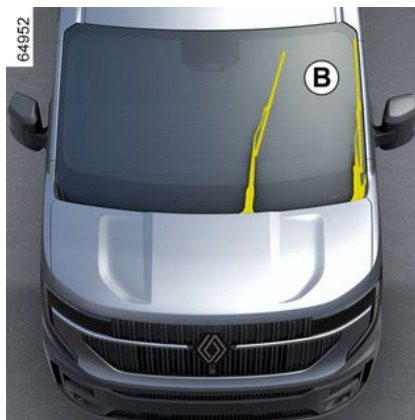
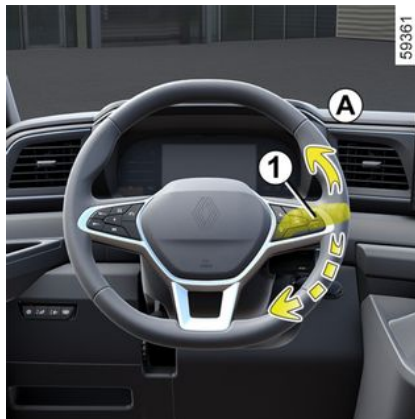

Zet de ruitenwissers in de onderhoudsstand **B** voordat u ze vervangt.

Contact aan, motor afgezet:

- zet de hendel twee keer na elkaar **1** in stand **A** (één wisbeweging): de ruitenwischerbladen stoppen in onderhoudsstand **B** weg van de motorkap.
- til de ruitenwischerarm **3** op;
- zet de tab **4** lager en verwijder het blad **2**.

Bij het monteren

Om het ruitenwischerblad **2** terug te plaatsten, klemt u deze in de houder in de arm **3** tot u een klik hoort. Controleer of het blad goed is vergrendeld.

Om de ruitenwischerbladen terug te zetten in de onderste stand terug moet u

RUITENWISSERBLADEN: VERVANGING

controleren of de ruitenwischerbladen zijn neergeklapt op de voorruit. Zet vervolgens de hendel **1** in stand **A** (één wisbeweging): de ruitenwischerbladen klappen dan in de motorkap bij het aanzetten van het contact.



Let op de staat van de ruitenwischerbladen. Hun levensduur hangt van u af:

- reinig de bladen en de voorruit regelmatig met water en zeep;
- gebruik ze niet op een droge voorruit;
- maak ze los van de voorruit als ze lange tijd niet zijn gebruikt.



- Controleer bij vorst of de ruitenwischerbladen niet aan de ruit zijn vastgevroren voordat u wegrijdt; de wissermotor kan oververhitten.
- Let op de staat van de ruitenwischerbladen. Zodra hun werking afneemt moet u ze vervangen, ongeveer eens per jaar.

Bij het vervangen van het blad, let bij het verwijderen van het blad op, dat u hem niet op de ruit laat vallen: **hierdoor zou de ruit kunnen breken.**

ZEKERINGEN

Zekeringkastje

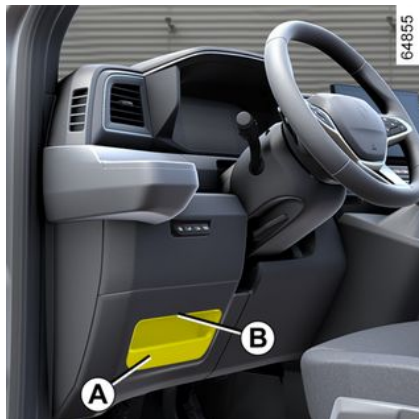

Controleer de staat van de zekeringen als een elektrisch apparaat niet werkt. Maak de flap **A** los met behulp van de groef **B**.

Om de zekeringen te identificeren, raadpleegt u het zekeringtoewijzingslabel op de achterkant van klep **A**.

Bestemming van de zekeringen (AF-HANKELIJK VAN DE UITVOERING)

Tangetjes 1

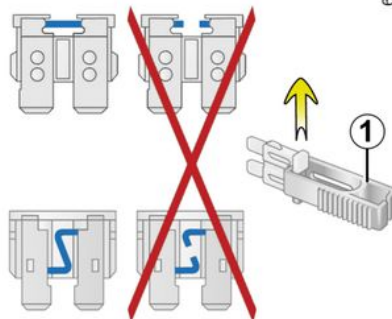

Koppel de zekering los met het pincet **1** aan de achterkant van klep **A**.

U kunt de zekering uit het tangetje schuiven.

Gebruik niet de ongebruikte plaatsen op de zekeringplaat om reservezekeringen in te steken.

 Zorg dat u altijd een doos met reservelampen en -zekeringen in de auto hebt, deze is verkrijgbaar bij uw merkdealer.

Uw auto is uitgerust met twee zekeringplaten in het interieur en in de motorruimte.



Controleer de zekering in kwestie en **vervang deze indien nodig door een zekering met dezelfde classificatie als het origineel.**









Door een te sterke zekering kan de bedrading te heet worden en kan brand ontstaan als een elektrisch orgaan door een storing te veel stroom verbruikt.

ZEKERINGEN

Bestemming van de zekeringen

(de aanwezigheid van de zekeringen hangt van het uitrustingsniveau van de auto af)

Symbool	Symbol
	Stoelverwarming
	Knop Parkeerhulp/Zijraders voor en achter
	Remlichten
	Sigarettenaansteker op de eerste rij/aansluiting voor accessoires op de eerste rij
	Mistachterlichten
	Alarmknipperlichten en remlicht op hoog niveau
	Radio
	<ul style="list-style-type: none"> – Inductielader – Tachograaf – Module waarschuwing gordel,

Symbool	Symbol
	<ul style="list-style-type: none"> – Koplamp verstellen, – Alarm – Verwarmde voorruit
	Aansluiting voor multimedia-accessoires/vooruitrusting voor accessoires
	Accessoireaansluiting/aansluiting trekhaak in bagageruimte
	<ul style="list-style-type: none"> – Sloten voorportieren – Laad-/brandstofklep – Achterportiervergrendelingen – Extra vergrendeling
	Dimlichten/markeringslichten
	Alarm
	One-touch elektrische ruiten voor de passagiersstoel voorin
	Bediening achteruitkijkspiegel
	ABS/ESP

Symbool	Symbol
	Display instrumentenpaneel
	Met één druk op de knop elektrische ramen voor bestuurdersstoel
	Verwarming en airconditioning
	Binnenlicht
	Airbag

 Raadpleeg de sticker met de verklaring van de zekeringen in de opbergruimte. Bepaalde zekeringen mogen alleen worden vervangen door een vakman. Deze zekeringen staan niet vermeld op het label. U mag enkel werkzaamheden uitvoeren aan de zekeringen die zijn aangegeven op de sticker.

ZEKERINGEN

Zekeringen in de motorruimte



Voordat u iets doet onder de motorkap, moet u het contact afzetten
➔ 185



Zolang de motor warm is, mogen er geen werkzaamheden aan de motor en het koelsysteem worden uitgevoerd.
Risico van brandwonden.



Let op bij werkzaamheden dicht bij de motor, deze kan nog warm zijn. Bovendien kan de ventilatormotor onverwacht gaan draaien. Het waarschuwingslampje  in de motorruimte herinnert u hieraan.
Verwondingsgevaar



Schakel altijd de functie Stop and Start uit voordat u werkzaamheden in de motorruimte uitvoert.

Bepaalde functies worden beschermd door zekeringen in de motorruimte (eenheid **C**).

Vanwege de moeilijke bereikbaarheid, **adviseren wij het vervangen van deze zekeringen over te laten aan een merkdealer.**

Toegang tot het zekeringenkastje



Maak de clips **2** los en verwijder het koelvloeistofreservoir **3**.

Het afdekkplaatje **C** losmaken.

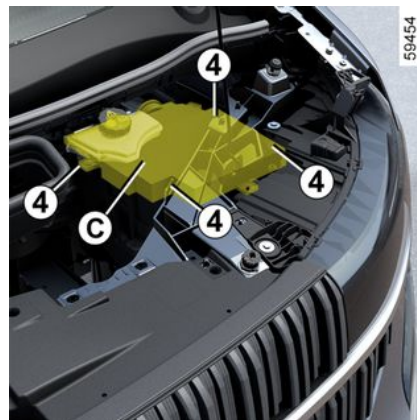

Maak de clips **4** los en verwijder het deksel **C**.

Eenheid **C** terugplaatsen

Plaats de eenheid **C** terug en maak de clips **4** vast om ervoor te zorgen dat de zekeringkast volledig is afgesloten.

Plaats het koelvloeistofreservoir **3** en haal vervolgens de clips **2** aan.



Zorg dat er geen water of stof in de behuizing komt tijdens het uitbouwen/inbouwen.

59454









6

59456

ZEKERINGEN

Bestemming van zekeringen: motorruimte

(de aanwezigheid van de zekeringen IS AFHANKELIJK VAN HET UITRUSTINGSNIVEAU VAN DE AUTO)

Symbol	Bestemming	Symbol	Bestemming
	ontdooien		Grootlicht rechts
	Verwarming en airconditioning		ABS
	Dimlichten rechts		Ruitenwisser voor
	Dimlicht links		
	Mistlicht		
	Grootlicht links		

6

RADIO INBOUWEN

Als uw auto geen radio heeft, is deze wel hiervoor voorbereid met plaatsen voor:

- de radio **1**;
- luidsprekers voor **2** (afhankelijk van de auto).

Raadpleeg een merkdealer voor het installeren van uitrusting.

Inbouwplaats voor de radio **1**



Maak het afdekplaatje los. De antenne + en – voedings- en luidsprekerkabel-aansluitingen bevinden zich erachter.



i – Volg altijd nauwgezet de inbouwvoorschriften van de uitrusting op.

– De benodigde steunen en verbindingkabels die de merkdealer u kan leveren, verschillen per type auto en per type radio.

Raadpleeg een merkdealer voor meer bijzonderheden.

– Wijzig niet zelf de bedrading van de auto want door een verkeerde aansluiting kan de elektrische installatie worden beschadigd (bedrading, organen en in het bijzonder de dynamo). Laat eventuele veranderingen door een merkdealer uitvoeren.

ACCESSOIRES INSTALLEREN EN GEBRUIKEN

Waarschuwing



Elektrische en elektronische accessoires

Controleer vóór het installeren van een dergelijk accessoire (bij zenders/ontvangers vooral: frequentieband, vermogen, plaats van de antenne enz.) of dat geschikt is voor uw auto. Vraag advies bij een merkdealer.

Voordat u een accessoire op een stopcontact aansluit, moet u controleren of het maximaal toegestane vermogen voor het stopcontact niet wordt overschreden → **304. Risico van brand.**

Er mogen geen werkzaamheden aan het elektrische en/of elektronische circuit van het voertuig worden uitgevoerd, tenzij door een gekwalificeerde vakman. Een onjuiste aansluiting en/of installatie van de elektrische/elektronische accessoires die niet door de fabrikant zijn goedgekeurd, kan leiden tot:

- schade aan de elektrische en/of elektronische apparatuur;
- schade aan daarop aangesloten onderdelen;
- het verzamelen en gebruiken van voertuiggegevens;
- een inbreuk op privacy (wijziging of verwijdering van en/of ongeoorloofde toegang tot persoonsgegevens);
- annulering van de vergunning voor ingebruikneming.

Risico van ernstige ongevallen.

Risico van inbreuk op privacy.

Als u op een later tijdstip elektrische apparatuur wilt installeren, moet u het vermogen en de positie van de bijbehorende zekering controleren.

De diagnoseaansluiting gebruiken

Het aansluiten van elektronische accessoires op de diagnoseaansluiting kan de elektronische systemen van het voertuig ernstig verstoren en/of inbreuk maken op uw privacy (wijziging of verwijdering van en/of ongeoorloofde toegang tot persoonsgegevens).

Voor uw veiligheid is het raadzaam alleen door de fabrikant goedgekeurde elektronische accessoires te gebruiken: raadpleeg een erkende dealer.

Risico van ernstige ongevallen.

Risico van inbreuk op privacy.

Achteraf inbouwen van accessoires

ACCESSOIRES INSTALLEREN EN GEBRUIKEN

Raadpleeg een merkdealer als u accessoires op de auto wilt installeren. Om zeker te zijn dat uw auto goed werkt en om elk risico te vermijden dat uw veiligheid kan aantasten, raden wij u aan om door de constructeur goedgekeurde accessoires te gebruiken: deze zijn aan uw auto aangepast en alleen deze worden door de constructeur gegarandeerd.

Als u een antidiefstalstang gebruikt, bevestig deze dan uitsluitend op het rempedaal.

Hindert het rijden

Gebruik aan de bestuurderskant matten die geschikt zijn voor de auto en zet deze vast aan de vooraf geïnstalleerde onderdelen. Controleer regelmatig of ze goed vastzitten. Stapel niet meerdere matten op elkaar. **Gevaar van hakende pedalen.**

STORINGEN

Onderstaande aanwijzingen helpen u eventuele storingen snel, maar voorlopig, te verhelpen. Laat de auto echter wel zo spoedig mogelijk door een merkdealer nakijken.

Met de afstandsbediening	MOGELIJKE OORZAKEN	WAT TE DOEN
De afstandsbediening werkt niet voor het ontgrendelen of vergrendelen van de portieren.	Batterij van de afstandsbediening leeg.	Gebruik de sleutel.
	Gebruik van apparaten die op dezelfde frequentie als de afstandsbediening werken (mobiele telefoon, enz.).	Gebruik deze apparaten niet of gebruik de sleutel.
	De auto bevindt zich in een sterk elektromagnetisch veld.	U kunt nog steeds uw auto vergrendelen/ontgrendelen → 52 en → 186 starten.
	De motor van de auto is gestart.	Terwijl de motor draait, is het niet mogelijk om de auto te ver-/ontgrendelen met de sleutel. Zet het contact uit.
	Desynchronisatie van de afstandsbediening.	Ontgrendel het portier linksvoor met de sleutel in het deurslot en start vervolgens de motor → 186 om de afstandsbediening te synchroniseren.

6

STORINGEN

U schakelt de startmotor in	MOGELIJKE OORZAKEN	WAT TE DOEN
De controlelampjes gaan zwakker of niet branden, de startmotor draait niet.	Accuklemmen niet goed vastgezet, los of geoxideerd.	Roep de hulp in van een merkdealer.
	Accu ontladen of defect.	Sluit een andere accu aan op de defecte accu → 359 of vervang de accu indien nodig → 331 . Duw de auto niet aan als de stuurkolom is vergrendeld.
De motor wil niet starten.	De voorwaarden voor het starten zijn niet vervuld.	→ 186
De stuurkolom blijft vergrendeld.	Stuurwiel geblokkeerd.	Zet het stuurslot vrij door het stuur en de sleutel te draaien → 185 .

STORINGEN

Elektrische uitvoering	MOGELIJKE OORZAKEN	WAT TE DOEN
De tractiebatterij kan niet worden opgeladen. Het waarschuwingslampje van de oplaadklep knippert rood.	De buitentemperatuur is minder dan -26 °C.	Laad uw auto weer op een gematigde plek op. Indien nodig → 357.
	Er zit geen stroom op de wandcontactdoos of de kabel is niet goed aangesloten.	Laat uw installatie controleren (hoofdschakelaar, programmeerapparaat...). Controleer de aansluitingen (laadcontact enz.) → 22.
	Het snoer is defect.	Raadpleeg een merkdealer voor een vervangend exemplaar.
De tractiebatterij kan niet worden opgeladen. Het waarschuwingslampje van de oplaadklep knippert blauw.	Het laadsnoer is niet correct op de auto aangesloten.	Sluit de laadkabel goed aan op de auto → 22.

6

STORINGEN

Tijdens het rijden	MOGELIJKE OORZAKEN	WAT TE DOEN
Trillingen.	Banden te zacht, beschadigd of uit balans.	Controleer de spanning van de banden: als dit niet de oorzaak is, laat hun staat dan door een merkdealer controleren.
De vloeistof in het expansievat borrelt.	Mechanische storing: koppakking opgeblazen.	Zet de motor stil. Roep de hulp in van een merkdealer.
Rook onder de motorkap.	Kortsluiting of lekkage van het koelcircuit.	Stop, zet het contact uit, ga bij de auto vandaan en roep de hulp in van een merkdealer.
Het waarschuwingslampje voor de oliedruk gaat branden:		
in een bocht of tijdens het remmen	Het peil is te laag.	Motorolie → 322 toevoegen.
dooft langzaam of blijft branden bij gas geven	Te lage oliedruk.	Stop en roep de hulp in van een merkdealer
Witte rook uit de uitlaat.	Dit is meestal geen defect. De rook ontstaat door de regeneratie van het roetfilter.	→ 194
Rook onder de auto bij het aanzetten van de verwarming.	Dit is meestal geen defect. De rook kan uit de kachel komen. In dat geval verdwijnt de rook geleidelijk wanneer de temperatuur in de auto de ingestelde temperatuur heeft bereikt.	

STORINGEN

Tijdens het rijden	MOGELIJKE OORZAKEN	WAT TE DOEN
Het sturen gaat zwaar.	Oververhitting van de bekrachting. Probleem met de elektrische bekrachtigingsmotor. Storing in het hulpsysteem.	Rijd voorzichtig bij lage snelheid, let op de kracht die u moet zetten op het stuurwiel om de wielen te draaien. Raadpleeg voor de exacte gegevens de merkdealer.
De motor wordt te warm. De waarschuwingslampjes koelvloeistoftemperatuur en STOP verschijnen.	Koelventilateur defect. <hr/> Koelvloeistoflekkage.	Zet de motor af en roep de hulp in van een merkdealer. Controleer het koelvloeistofreservoir: er moet vloeistof in zitten. Als het leeg is, raadpleeg zo snel mogelijk een merkdealer.

6

STORINGEN

Gestopt	MOGELIJKE OORZAKEN	WAT TE DOEN
De koelventilator van de motor begint te draaien nadat het contact is uitgeschakeld.	Dit is meestal geen defect. De koelventilator van de motor kan starten om de motortemperatuur te regelen. Dit kan enkele minuten doorgaan nadat de motor is uitgeschakeld.	
	De koelventilator van de motor draait langer dan 10 minuten nadat de motor is uitgeschakeld.	Raadpleeg voor de exacte gegevens de merkdealer.

STORINGEN

Elektrische apparaten	MOGELIJKE OORZAKEN	WAT TE DOEN
De ruitenwissers werken niet.	Ruitenwisserbladen kleven.	Maak de wisserbladen los van de ruit.
	Elektrische installatie defect.	Raadpleeg voor de exacte gegevens de merkdealer.
	Zekering beschadigd.	Vervang de zekering of laat deze vervangen ➔ 369.
De ruitenwisser stopt niet.	Elektrische verstelling defect.	Raadpleeg voor de exacte gegevens de merkdealer.
Knipperfrequentie te hoog.	Defecte koplamp voor.	Raadpleeg een merkdealer ➔ 362.
	Defecte achter- of zijlichtlamp.	Vervang de defecte lamp ➔ 362.
	Zekering beschadigd.	Vervang de zekering of laat deze vervangen ➔ 369.
De knipperlichten werken niet.	Elektrische installatie of schakelaar defect.	Raadpleeg voor de exacte gegevens de merkdealer.
	Zekering beschadigd.	Vervang de zekering of laat deze vervangen ➔ 369.
De koplampen schakelen niet in of niet uit.	Elektrische installatie of schakelaar defect.	Raadpleeg voor de exacte gegevens de merkdealer.
	Zekering beschadigd.	Vervang de zekering of laat deze vervangen ➔ 369.
Condens in de koplampen of achterlichten.	Condens is een normaal verschijnsel dat door variaties in temperatuur en vochtigheid kan worden veroorzaakt. In dat geval verdwijnen de sporen snel als de lichten branden.	

STORINGEN

Elektrische apparaten	MOGELIJKE OORZAKEN	WAT TE DOEN
Ondoorzichtige (zwarte) sporen in de achterlichten.	Bij het wassen van de auto of na een regenbui kan er water in het loopkanaal van de lichtunit stromen. Er kunnen sporen van vocht verschijnen. In deze situatie verdwijnen de sporen na een paar uur.	

INFORMATIE OVER DE AUTO

Voor toegang tot het typenummer van de auto en het chassisnummer, maak met behulp van een platte schroevendraaier de afdekplaatje **C** los.

Technische informatie voor de hulpdiensten



De QR Code op het label **A** geeft hulpverleners via een tablet of smartphone direct toegang tot de technische informatie die nodig is bij een ongeval.

Zorg ervoor dat het label **A** altijd zichtbaar en aanwezig is op de voorruit.

Elke wijziging of beschadiging maakt toegang tot de informatie onmogelijk.

Identificatieplaatje en gegevens van de motor

Identificatie van de motor

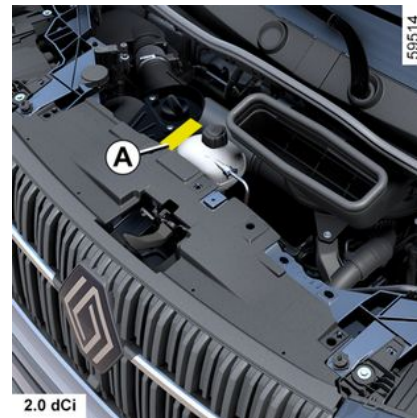
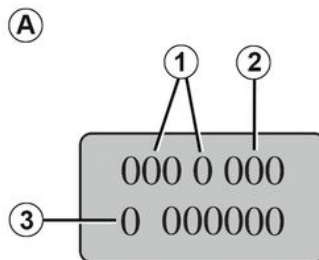

De motoridentificatiegegevens in zone **A moeten bij correspondentie en bij het bestellen van onderdelen altijd worden vermeld.**



(de plaats is afhankelijk van het motortype)

1. Motortype.
2. Indicenummer van de motor.
3. Serienummer van de motor.

INFORMATIE OVER DE AUTO

gegevens van de motor

Motortype, versie met verbrandingsmotor

Uitvoeringen	2.0 dCi
Type van de motor (zie motorplaatje)	M9R
Cilinderinhoud (cm³)	1 998
Inspuitsysteem	Diesel
Soort brandstof Octaangetal	Diesel De sticker in de tankdopklep geeft aan welke brandstoffen toegestaan zijn.
Brandstof die voldoet aan de Europese norm en die compatibel is met de motoren van auto's verkocht in Europa (neem voor andere gevallen contact op met een merkdealer).	 Dieselbrandstof die voldoet aan de norm EN 590 bevat tot 7% methylesther vetzuur.
	 Dieselbrandstof die voldoet aan de norm EN 16734 bevat tot 10% methylesther vetzuur.
	 Parafome dieselbrandstof die voldoet aan de norm EN 15940 bevat tot 7% methylesther vetzuur.
Bougies	-

Motortype, elektrische uitvoering

Motortype: 6AM

INFORMATIE OVER DE AUTO

Afmetingen (in meters)

Afmetingen diagram

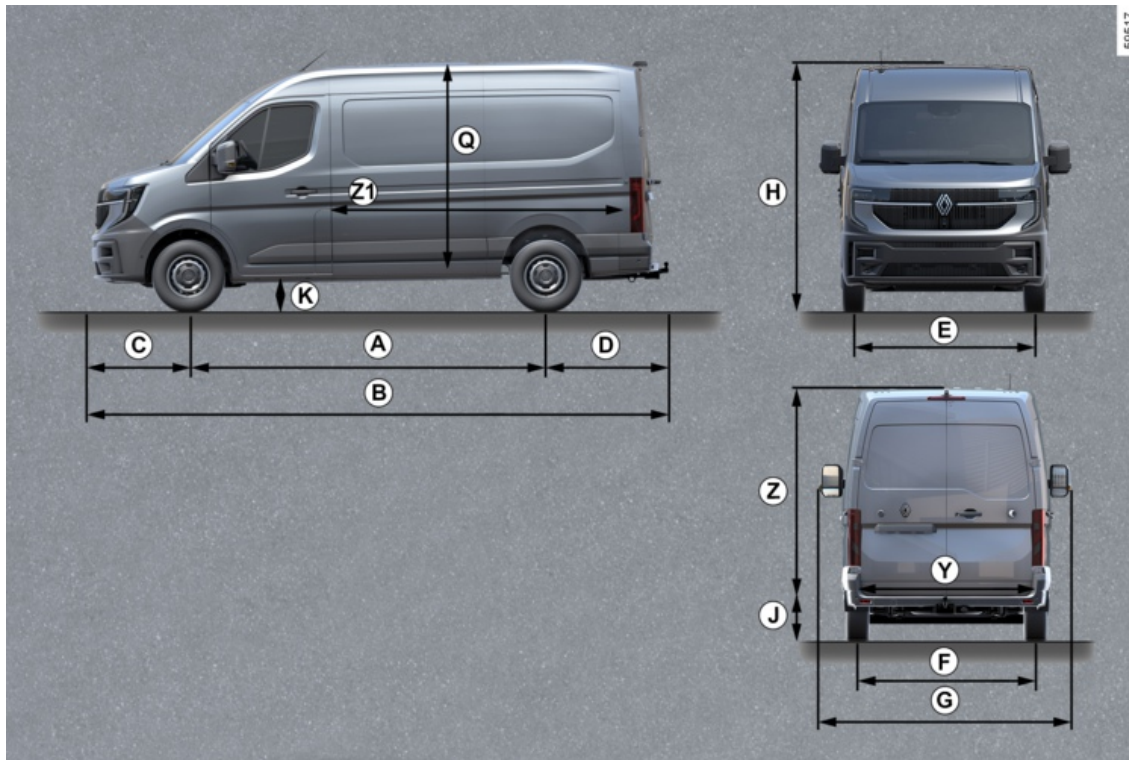

7

INFORMATIE OVER DE AUTO

Afmetingen tafel

Complete auto's en zonder latere aanpassingen

		Standaard besteluitvoering		Verhoogde besteluitvoering	
		Normaal chassis	Lang chassis 1	Lang chassis 1	Lang chassis 2
A	Wielbasis	3,585	4,215		
B	Totale lengte	5,685 (5,780*)	6,315 (6,410*)		7,075*
C	Overhang voor	0,970			
D	Overhang achter	1,130 (1,225*)		1,890	
E	Spoorbreedte voor	1,765		1,765 (1,775**)	
F	Spoorbreedte achter	1,730		1,735 (1,615**)	
G	Breedte met uitgeklapte buitenspiegels	2,465 (2,630***)			
	Breedte met ingeklapte buitenspiegels	2,220			
H	Hoogte	2,500		2,780	
J	Hoogte laaddrempel	0,570			0,665 (0,715**)
K	Bodemvrijheid onbeladen	0,212			
Q	Laadhoogte	1,885		2,120	2,025
Y	Breedte tussen de wielkasten	1,380			1,380 (1,080**)
Z	Openingshoogte achterklep	1,755			1,660
Z1	Laadlengte	3,225	3,855		4,495

INFORMATIE OVER DE AUTO

- * Uitvoering met voetpaneel
- ** Uitvoering met dubbele wielen
- *** Uitvoering met "lange arm" buitenspiegels

INFORMATIE OVER DE AUTO

Massa's (in Kg)

De aangegeven massa's zijn van de basisuitvoering zonder opties: zij variëren naargelang de uitrusting van uw auto. Raadpleeg uw merkdealer.

Max. toegelaten totaal massa (MMAC) Max. toegelaten trein massa (MTR)	Gewichten aangegeven op de plaat van de fabrikant (➔ 384)		
Massa aanhanger geremd* (MRF)	verkregen door berekening: MTR - MMAC		
Aanhangwagen massa onge-reemd*	750		
Maximale kogeldruk op trekhaak*	Versies met MRF tussen 2 en 2,5 ton	Versies met MRF tussen 2,5 en 3 ton	Versies met MRF tussen 3 en 3,5 ton
	100	120	140
Maximaal toegelaten dakbe-lastig	Versie met standaarddak: 200 Verhoogde bestelwagenuitvoering: verboden		

* Aanhangwagengewicht (trekken van een caravan, boot enz.).

Het trekken van een aanhangwagen is verboden wanneer de berekening MTR - MMAC gelijk is aan nul (of niet wordt aangegeven of wanneer de MTR gelijk is aan (0) of niet is vermeld op de plaat van de fabrikant.

- Respecteer de in het land geldende wettelijke sleepvoorschriften. Laat uw merkdealer een trekhaak monteren en de bedrading van de auto aanpassen.
- Het motorvermogen neemt af naarmate u hoger in de bergen rijdt. Wij adviseren u de maximale belasting met 10 % per 1 000 meter stijging te verminderen.

ONDERDELEN EN REPARATIES

De originele onderdelen worden met de grootste zorg ontwikkeld en gecontroleerd. Zij voldoen dan ook aan dezelfde kwaliteitsnormen als de onderdelen die in de fabriek worden gebruikt.

Door het gebruik van de originele onderdelen houdt u de prestaties van uw auto optimaal. Bovendien zijn reparaties die uitgevoerd zijn door een merkdealer met originele onderdelen gegarandeerd volgens de voorwaarden die achter op de reparatieopdracht staan.

ONDERHOUDSCOUPONS

VIN:

Datum:	Km:	Factuurnr.:	Toelichting/diversen
Type werkzaamheden: Onderhoudsbeurt <input type="checkbox"/> <input type="checkbox"/>	Stempel		
Plaatwerkcontrole: OK <input type="checkbox"/> Niet OK* <input type="checkbox"/>			
Datum:	Km:	Factuurnr.:	Toelichting/diversen
Type werkzaamheden: Onderhoudsbeurt <input type="checkbox"/> <input type="checkbox"/>	Stempel		
Plaatwerkcontrole: OK <input type="checkbox"/> Niet OK* <input type="checkbox"/>			
Datum:	Km:	Factuurnr.:	Toelichting/diversen
Type werkzaamheden: Onderhoudsbeurt <input type="checkbox"/> <input type="checkbox"/>	Stempel		
Plaatwerkcontrole: OK <input type="checkbox"/> Niet OK* <input type="checkbox"/>			

*Zie specifieke pagina

ONDERHOUDSCOUPONS

VIN:

Datum:	Km:	Factuurnr.:	Toelichting/diversen
Type werkzaamheden: Onderhoudsbeurt <input type="checkbox"/> <input type="checkbox"/>	Stempel		
Plaatwerkcontrole: OK <input type="checkbox"/> Niet OK* <input type="checkbox"/>			
Datum:	Km:	Factuurnr.:	Toelichting/diversen
Type werkzaamheden: Onderhoudsbeurt <input type="checkbox"/> <input type="checkbox"/>	Stempel		
Plaatwerkcontrole: OK <input type="checkbox"/> Niet OK* <input type="checkbox"/>			
Datum:	Km:	Factuurnr.:	Toelichting/diversen
Type werkzaamheden: Onderhoudsbeurt <input type="checkbox"/> <input type="checkbox"/>	Stempel		
Plaatwerkcontrole: OK <input type="checkbox"/> Niet OK* <input type="checkbox"/>			

*Zie specifieke pagina

7

ONDERHOUDSCOUPONS

VIN:

Datum:	Km:	Factuurnr.:	Toelichting/diversen
Type werkzaamheden: Onderhoudsbeurt <input type="checkbox"/> <input type="checkbox"/>		Stempel	
Plaatwerkcontrole: OK <input type="checkbox"/> Niet OK* <input type="checkbox"/>			
Datum:	Km:	Factuurnr.:	Toelichting/diversen
Type werkzaamheden: Onderhoudsbeurt <input type="checkbox"/> <input type="checkbox"/>		Stempel	
Plaatwerkcontrole: OK <input type="checkbox"/> Niet OK* <input type="checkbox"/>			
Datum:	Km:	Factuurnr.:	Toelichting/diversen
Type werkzaamheden: Onderhoudsbeurt <input type="checkbox"/> <input type="checkbox"/>		Stempel	
Plaatwerkcontrole: OK <input type="checkbox"/> Niet OK* <input type="checkbox"/>			

*Zie specifieke pagina

ONDERHOUDSCOUPONS

VIN:

Datum:	Km:	Factuurnr.:	Toelichting/diversen
Type werkzaamheden: Onderhoudsbeurt <input type="checkbox"/> <input type="checkbox"/>	Stempel		
Plaatwerkcontrole: OK <input type="checkbox"/> Niet OK* <input type="checkbox"/>			
Datum:	Km:	Factuurnr.:	Toelichting/diversen
Type werkzaamheden: Onderhoudsbeurt <input type="checkbox"/> <input type="checkbox"/>	Stempel		
Plaatwerkcontrole: OK <input type="checkbox"/> Niet OK* <input type="checkbox"/>			
Datum:	Km:	Factuurnr.:	Toelichting/diversen
Type werkzaamheden: Onderhoudsbeurt <input type="checkbox"/> <input type="checkbox"/>	Stempel		
Plaatwerkcontrole: OK <input type="checkbox"/> Niet OK* <input type="checkbox"/>			

*Zie specifieke pagina

7

ONDERHOUDSCOUPONS

VIN:

Datum:	Km:	Factuurnr.:	Toelichting/diversen
Type werkzaamheden: Onderhoudsbeurt <input type="checkbox"/> <input type="checkbox"/>		Stempel	
Plaatwerkcontrole: OK <input type="checkbox"/> Niet OK* <input type="checkbox"/>			
Datum:	Km:	Factuurnr.:	Toelichting/diversen
Type werkzaamheden: Onderhoudsbeurt <input type="checkbox"/> <input type="checkbox"/>		Stempel	
Plaatwerkcontrole: OK <input type="checkbox"/> Niet OK* <input type="checkbox"/>			
Datum:	Km:	Factuurnr.:	Toelichting/diversen
Type werkzaamheden: Onderhoudsbeurt <input type="checkbox"/> <input type="checkbox"/>		Stempel	
Plaatwerkcontrole: OK <input type="checkbox"/> Niet OK* <input type="checkbox"/>			

*Zie specifieke pagina

ONDERHOUDSCOUPONS

VIN:

Datum:	Km:	Factuurnr.:	Toelichting/diversen
Type werkzaamheden: Onderhoudsbeurt <input type="checkbox"/> <input type="checkbox"/>	Stempel		
Plaatwerkcontrole: OK <input type="checkbox"/> Niet OK* <input type="checkbox"/>			
Datum:	Km:	Factuurnr.:	Toelichting/diversen
Type werkzaamheden: Onderhoudsbeurt <input type="checkbox"/> <input type="checkbox"/>	Stempel		
Plaatwerkcontrole: OK <input type="checkbox"/> Niet OK* <input type="checkbox"/>			
Datum:	Km:	Factuurnr.:	Toelichting/diversen
Type werkzaamheden: Onderhoudsbeurt <input type="checkbox"/> <input type="checkbox"/>	Stempel		
Plaatwerkcontrole: OK <input type="checkbox"/> Niet OK* <input type="checkbox"/>			

*Zie specifieke pagina

7

PLAATWERKCONTROLE

De garantie blijft alleen van kracht na de reparatie die hieronder staat aangegeven.

VIN:

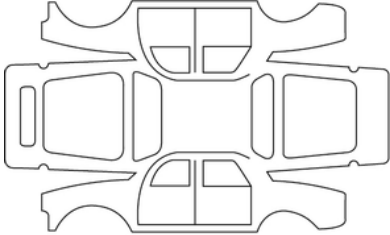
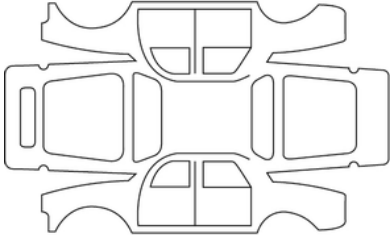
Datum reparatie:		Stempel
Uit te voeren plaatwerkreparatie:		
Datum reparatie:		Stempel
Reparatie nodig van:		

PLAATWERKCONTROLE

De garantie blijft alleen van kracht na de reparatie die hieronder staat aangegeven.

VIN:

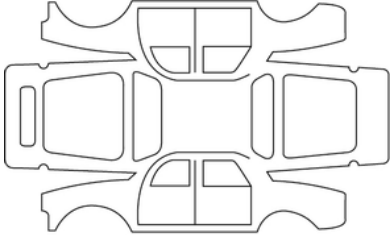
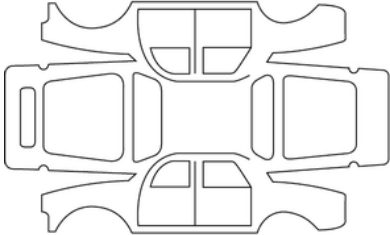
Datum reparatie:		Stempel
Uit te voeren plaatwerkreparatie:		
Datum reparatie:		Stempel
Reparatie nodig van:		

7

PLAATWERKCONTROLE

De garantie blijft alleen van kracht na de reparatie die hieronder staat aangegeven.

VIN:

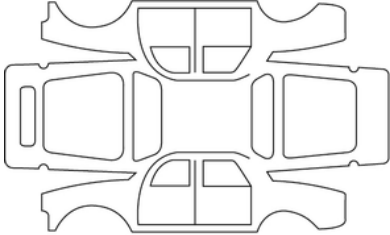
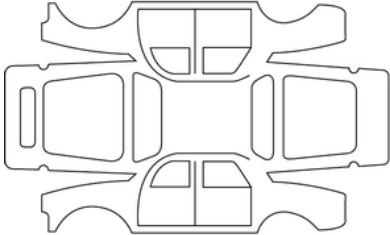
Datum reparatie:		Stempel
Uit te voeren plaatwerkreparatie:		
Datum reparatie:		Stempel
Reparatie nodig van:		

PLAATWERKCONTROLE

De garantie blijft alleen van kracht na de reparatie die hieronder staat aangegeven.

VIN:

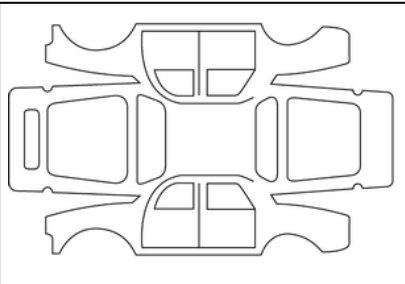
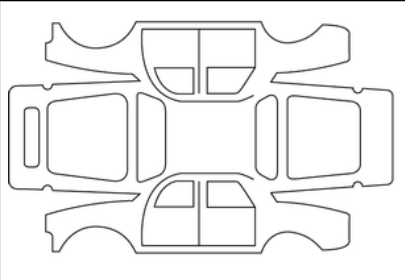
Datum reparatie:		Stempel
Uit te voeren plaatwerkreparatie:		
Datum reparatie:		Stempel
Reparatie nodig van:		

7

PLAATWERKCONTROLE

De garantie blijft alleen van kracht na de reparatie die hieronder staat aangegeven.

VIN:

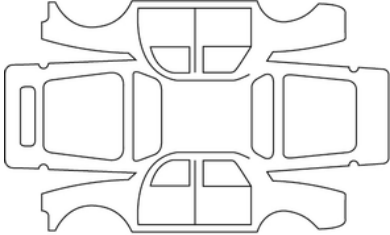
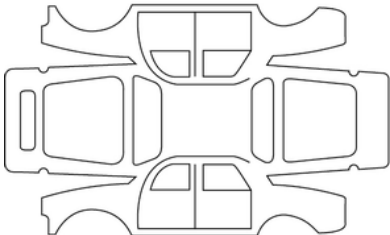
Datum reparatie:		Stempel
Uit te voeren plaatwerkreparatie:		
Datum reparatie:		Stempel
Reparatie nodig van:		

PLAATWERKCONTROLE

De garantie blijft alleen van kracht na de reparatie die hieronder staat aangegeven.

VIN:

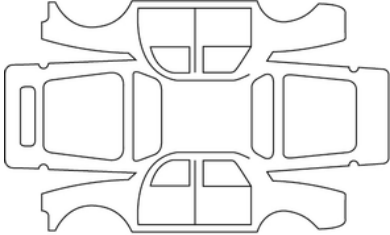
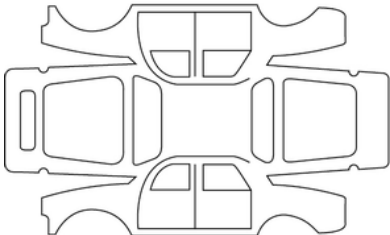
Datum reparatie:		Stempel
Uit te voeren plaatwerkreparatie:		
Datum reparatie:		Stempel
Reparatie nodig van:		

7

PLAATWERKCONTROLE

De garantie blijft alleen van kracht na de reparatie die hieronder staat aangegeven.

VIN:

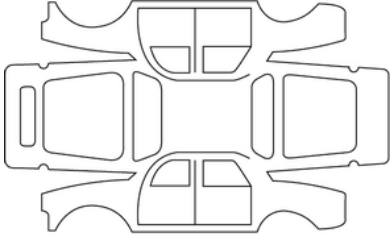
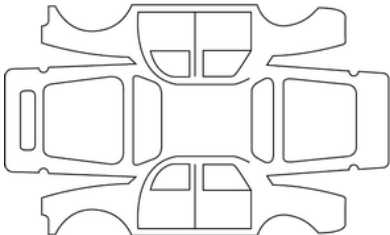
Datum reparatie:		Stempel
Uit te voeren plaatwerkreparatie:		
Datum reparatie:		Stempel
Reparatie nodig van:		

ALFABETISCHE INHOUDSOPGAVE

A

Aanvullende veiligheidsvoorzieningen, [83](#)
AANVULLENDE VEILIGHEIDSVORZIENINGEN VOORIN, [78](#)
Accessoireaansluiting, [310](#)
Accu:, [331](#)
Accu: storing, [359](#)
Achterstoelen, [67](#)
Achteruitrijcamera, [280](#)
Actieve noodrem, [244](#)
Airbag, [78](#), [83](#)
Airbag : inschakelen van de passagiersairbag voor, [116](#)
Airbag : uitschakelen van de passagiersairbag voorin, [116](#)
Airbags : kinderveiligheid, [116](#)
Aircoc: informatie en tips voor gebruik, [301](#)
Auto-afmetingen, [388](#)
Autogordels, [69](#), [83](#)

B

Banden, [337](#), [337](#), [337](#), [339](#)
Banden oppompen, [339](#)
Bedieningsorganen, [118](#)
Bescherming tegen corrosie, [333](#)
Bevestigingsmiddelen voor kinderen, [78](#)
Bevestigingspunten voor accessoires, [374](#)
Bijzonderheden van dieseluitvoeringen, [194](#)
binnenverlichting, [308](#)
Binnenverlichting: vervangen van een lamp, [366](#)
boordcomputer, [128](#), [144](#)

Brandstof: tips voor zuinig rijden, [203](#)
Brandstoftank, [172](#)
Brandstofverbruik, [203](#), [203](#)
buitentemperatuur, [146](#)
Buitenverlichting, [362](#)

C

CLAXON EN LICHTSIGNALLEN, [167](#)
Configuratiemenu, [144](#)

D

Dakdragerrek, [319](#)
Dakdragers, [319](#), [319](#)
De gereedschappen, [344](#)
Detectie bestuurdersaltheid, [257](#)
Detectie van verkeersborden, [260](#)
De voertuiginstellingen aanpassen, [144](#)
Display, [139](#)
Dodehoekwaarschuwing, [236](#)

E

ECO rijden, [203](#), [203](#)
Elektrische auto, [22](#)
Elektrische ruiten, [306](#)
Emissiebeheersingstips, [202](#), [202](#)
Energieverbruik, [139](#)

ALFABETISCHE INHOUDSOPGAVE

F

Filter: roetfilter, [194](#)

Foutopsporing: batterij, [359](#)

Foutopsporing: het voertuig slepen, [357](#)

Functie Stop and Start, [187](#)

G

gegevens van de motor, [385](#)

Gordelspanners voorin, [78](#)

H

Handbediende airconditioning, [292](#)

Handgreep, [309](#)

I

Identificatie van de motor, [385](#)

Instellingen, [144](#)

Instellingen autopersonalisering, [144](#)

Instellingen configuratiemenu, [144](#)

Instrumentenpaneel, [144](#)

K

Kinderveiligheid, [87](#)

Kinderzitjes, [91](#)

Klok, [146](#), [146](#)

Koelvloeistof, [326](#)

L

Lakwerk onderhoud, [333](#)

Lane departure warning, [222](#)

Lekke band, [346](#)

Lekke band: reservewiel, [346](#)

Lichten: uitschakelvertraging, [144](#)

M

Menu voor het personaliseren van de instellingen van de auto, [144](#)

Milieu, [200](#), [200](#)

Montage van het kinderzitje, [91](#)

Motorkap, [321](#)

Motorolie, [322](#), [322](#)

Multimedia-uitrusting, [144](#)

N

Navigatiesysteem., [146](#)

Niveaus: koelvloeistof, [326](#)

O

Oliepeil van de motor., [322](#), [322](#)

Onderhoud, [202](#)

Onderhoud: carrosserie, [333](#)

Onderhoud: filters, [328](#)

Onderhoud: interieurbekleding, [335](#)

Onderhoud: tips voor onderhoud en emissiebeheersing, [202](#)

Onderhoud van de bekleding, [335](#)

ALFABETISCHE INHOUDSOPGAVE

Ontgrendelen van de portieren, [57](#)
Opbergruimtes/indeling: interieur, [311](#)
Op de voorplaats(en), [62](#)

P

Parkeerhulp, [144](#), [273](#)
Parkeerrem, [198](#)
Passagiersveiligheid: voorpassagier airbag, [116](#)
Pechhulp accu, [360](#)
Peilen:, [321](#), [328](#)
Peilstaaf motorolie, [322](#)
Pompset voor de banden, [340](#)
Portieren, [52](#), [52](#), [53](#), [144](#)
Portieren en kleppen, [52](#)
Portieren vergrendelen, [44](#), [47](#), [56](#), [144](#)
portieren vergrendelen/ontgrendelen, [57](#)
Portiervergrendeling, [44](#), [47](#), [53](#), [56](#), [57](#), [144](#)
Preventie verlaten rijstrook, [228](#)

R

Reagenstank, [175](#)
Reiniging: binnenkant van het voertuig, [335](#)
Reservewiel, [346](#)
Rijden, [144](#)
Rijhulpsystemen, [144](#)
Rijtips, [203](#), [203](#)
Rijverlichting, [144](#)
Ruiten, [306](#), [306](#)

Ruitenwisserbladen: vervanging, [367](#)
Ruitenwissers, [168](#)

S

Sjorringen, [317](#)
Slepen: pech, [357](#)
Slepen pechhulp, [357](#)
Sleutel/afstandsbediening, [44](#)
Sleutels, [44](#), [47](#)
Snelheidsbegrenzer, [266](#)
Snelheidsregelaar, [269](#)
Spiegels, [157](#), [309](#)
Spoiler, [319](#)
Starten van de motor, [185](#)
stilstellen van de motor, [185](#)
Stoppen en Starten, [187](#)
Storingen, [376](#)

T

Toegang tot de motorruimte, [321](#)
Trapje, [367](#)
Trekhaak, [318](#)

U

Uw bandenspanning, [339](#)

V

Veiligheidsvoorzieningen bescherming zijkant, [83](#)

ALFABETISCHE INHOUDSOPGAVE

Ventilatioorosters, [286](#)
Vergrendeling op afstand, [44](#), [47](#)
Verlichting: lampen vervangen, [362](#)
VERLICHTING EN SIGNALLEN, [162](#)
Versnellingschakelaar, [190](#)
Vervangen van de ruitenwisserbladen voor, [367](#)
Vervanging en reparatie, [392](#)
Vervoer van bagage, [317](#)
Verwarming, [286](#)
Verwarming en airconditioning, [286](#)
VERWISSELEN VAN EEN WIEL, [347](#), [355](#)

W

Waarschuwing bij verlies van bandenspanning, [211](#)
Waarschuwingssignaal, [52](#)
Waarschuwing veiligheidsafstand, [240](#)
Wieldoppen – Wiel, [355](#), [355](#)
Wieldopsleutel, [355](#)
Wielen (veiligheid), [337](#)
Wissen, [333](#)
Wisser/sproeier, [144](#)

Z

Zekeringen, [369](#), [369](#)
Zonnekleppen, [309](#)
Zuinig rijden, [203](#)



7711416161

